

Spannungsanpassung

Reedkontakt-
Anschluss

ST1
Stiftleiste

Zählimpuls

Western-Modular-Anschlusskabel

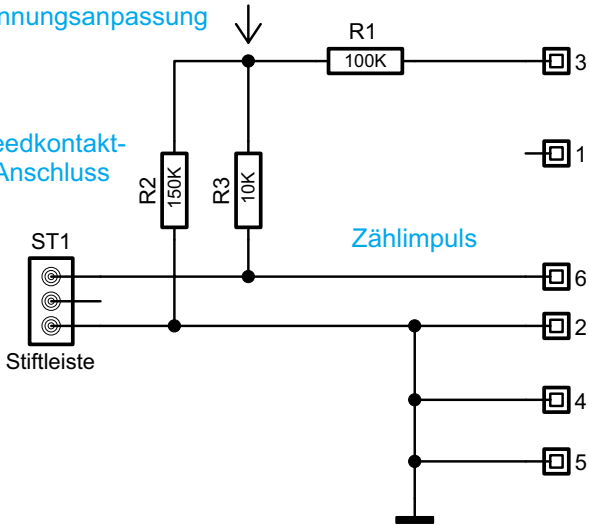

Bild 6: Schaltbild der Interfaceplatine