

Steckernetzteil
12V DC - 16V DC
350mA - 500mA

12V DC - 16V DC
Last
max. 300mA

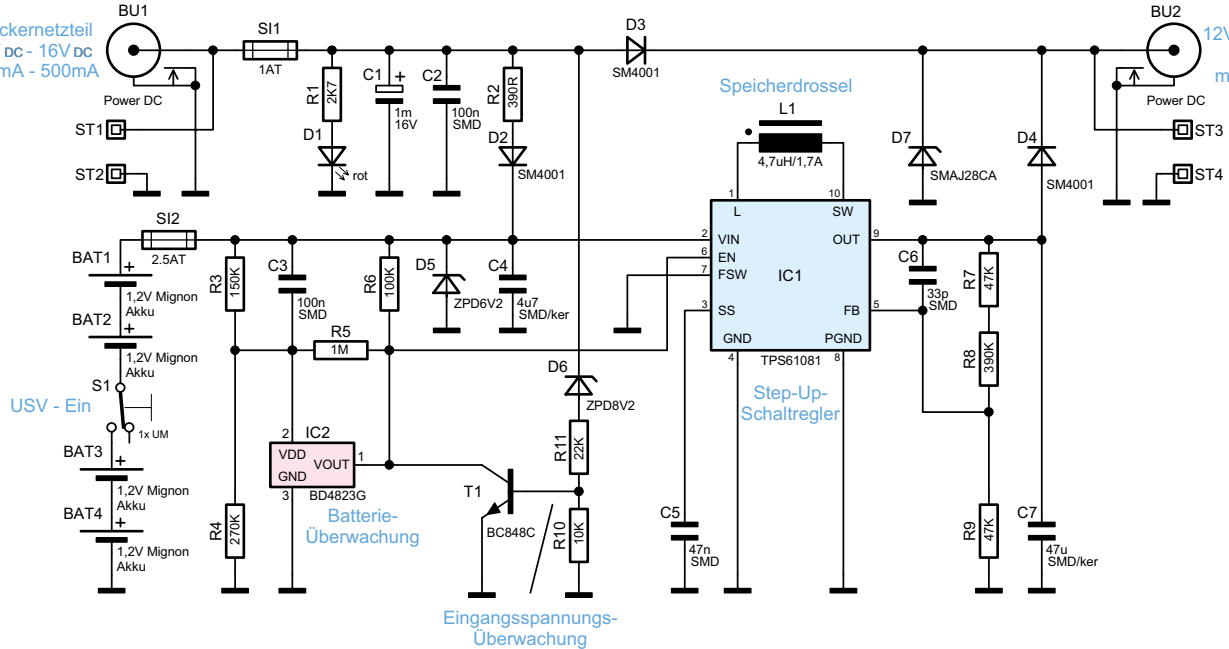

Bild 2: Schaltbild der unterbrechungsfreien Stromversorgung USB 12