

Grafik Display



Bild 6: Displayeinheit des ALC 3000 PC



Bild 7: Schaltung des im ALC 3000 PC verwendeten galvanisch getrennten USB-Moduls

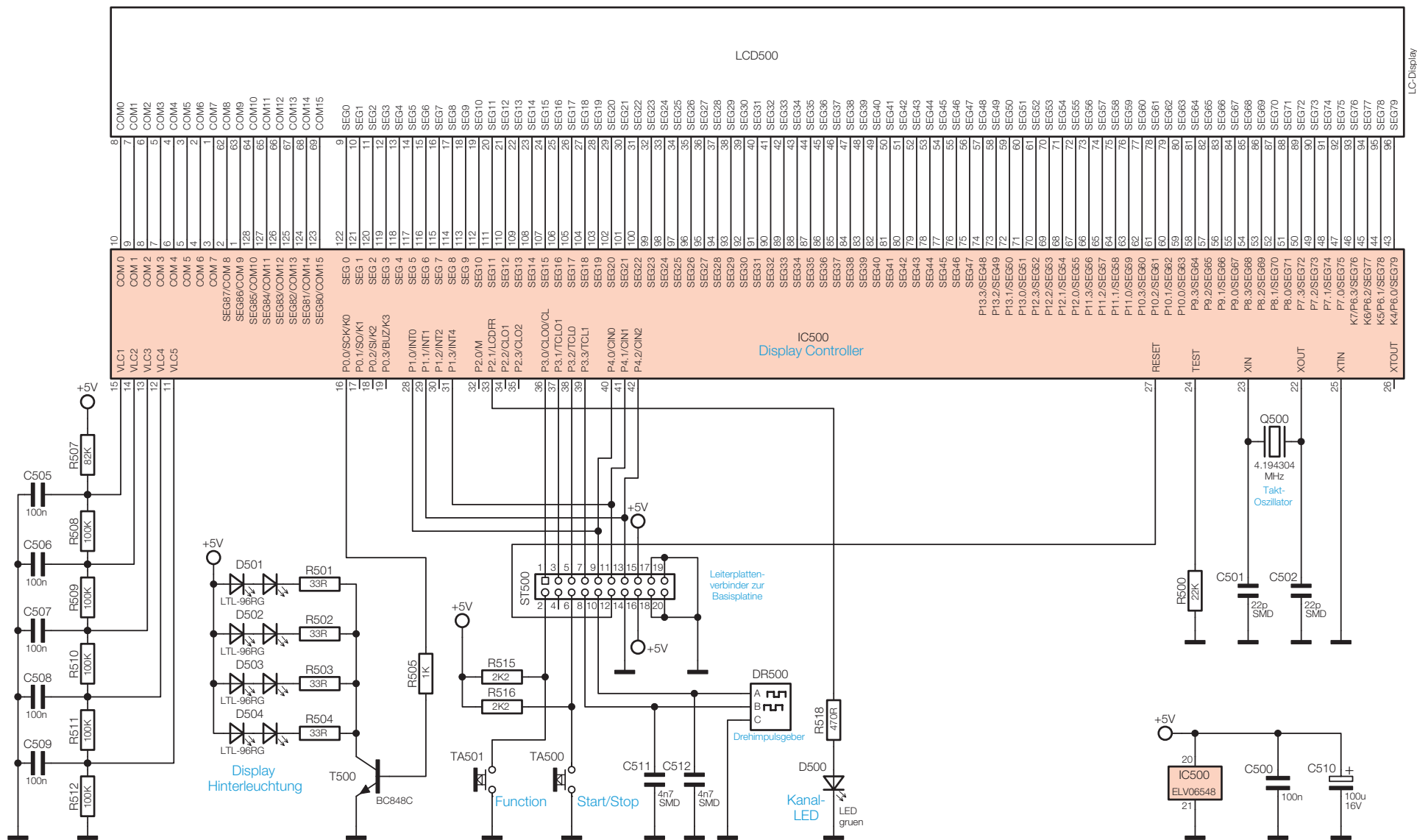

Bild 8: Analog-Digital-Wandler des ALC 3000 PC

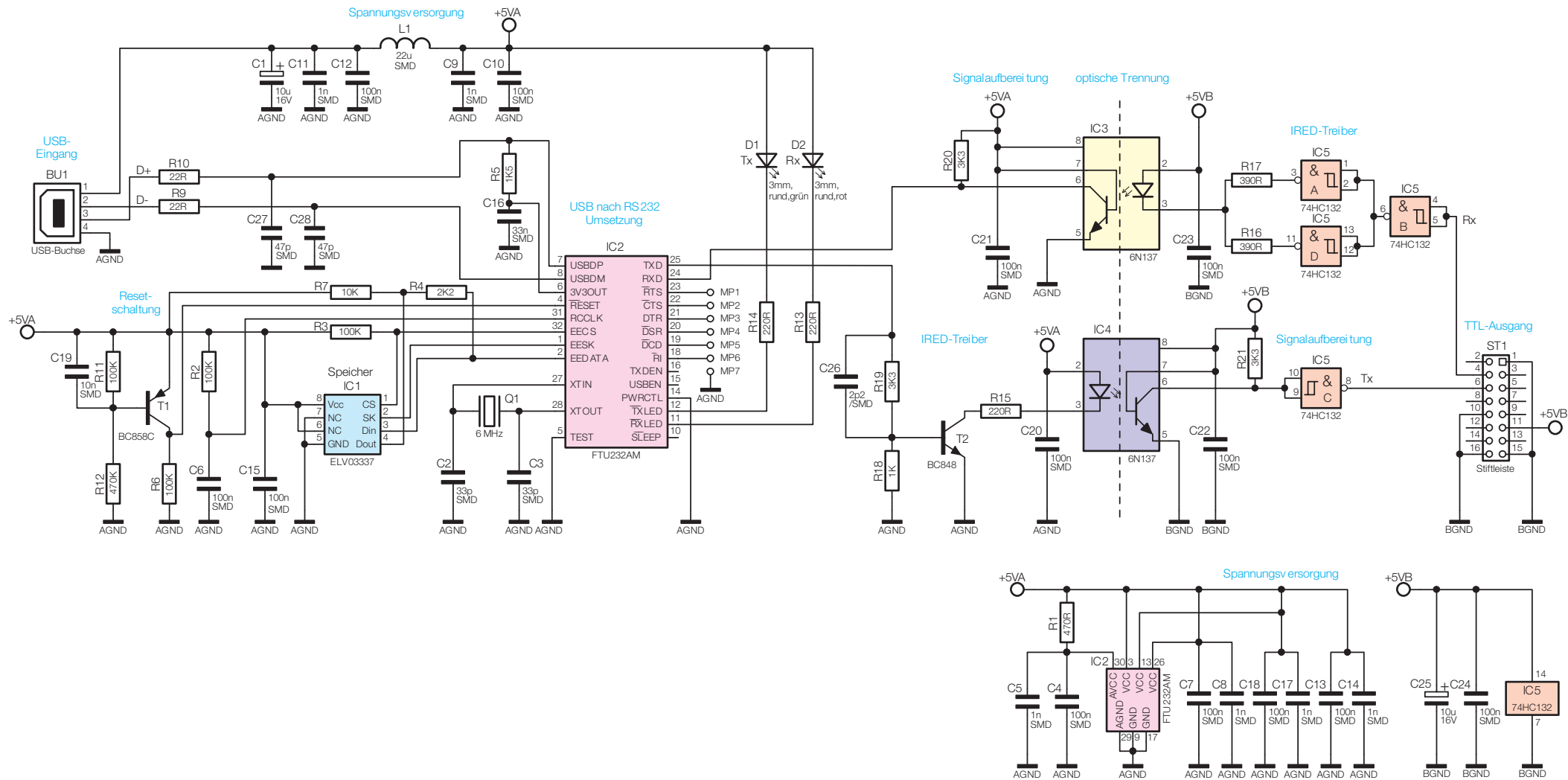

Bild 9: Lade-/Entlade-Endstufe des ALC 3000 PC

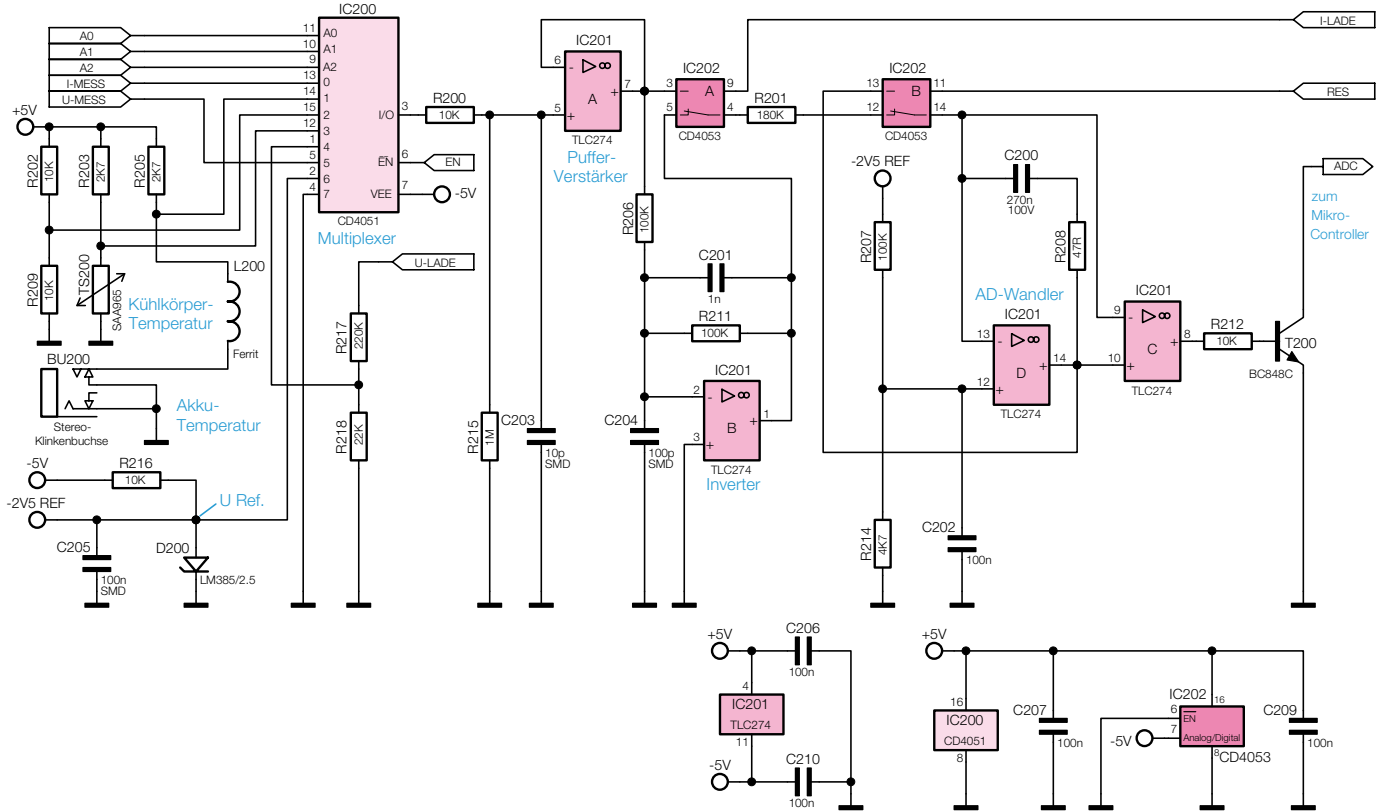

Bild 10: Spannungsversorgung und Lüftersteuerung

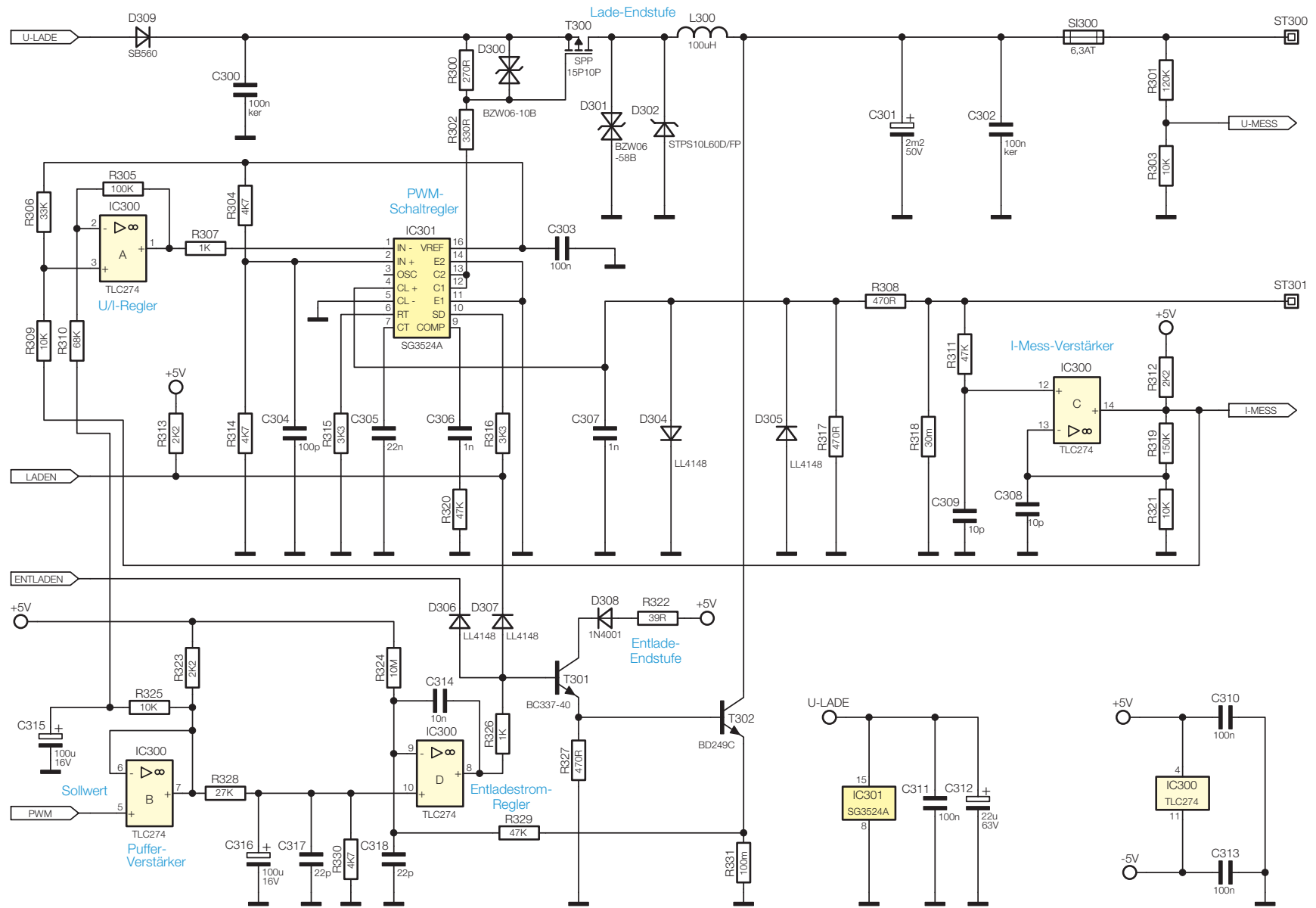
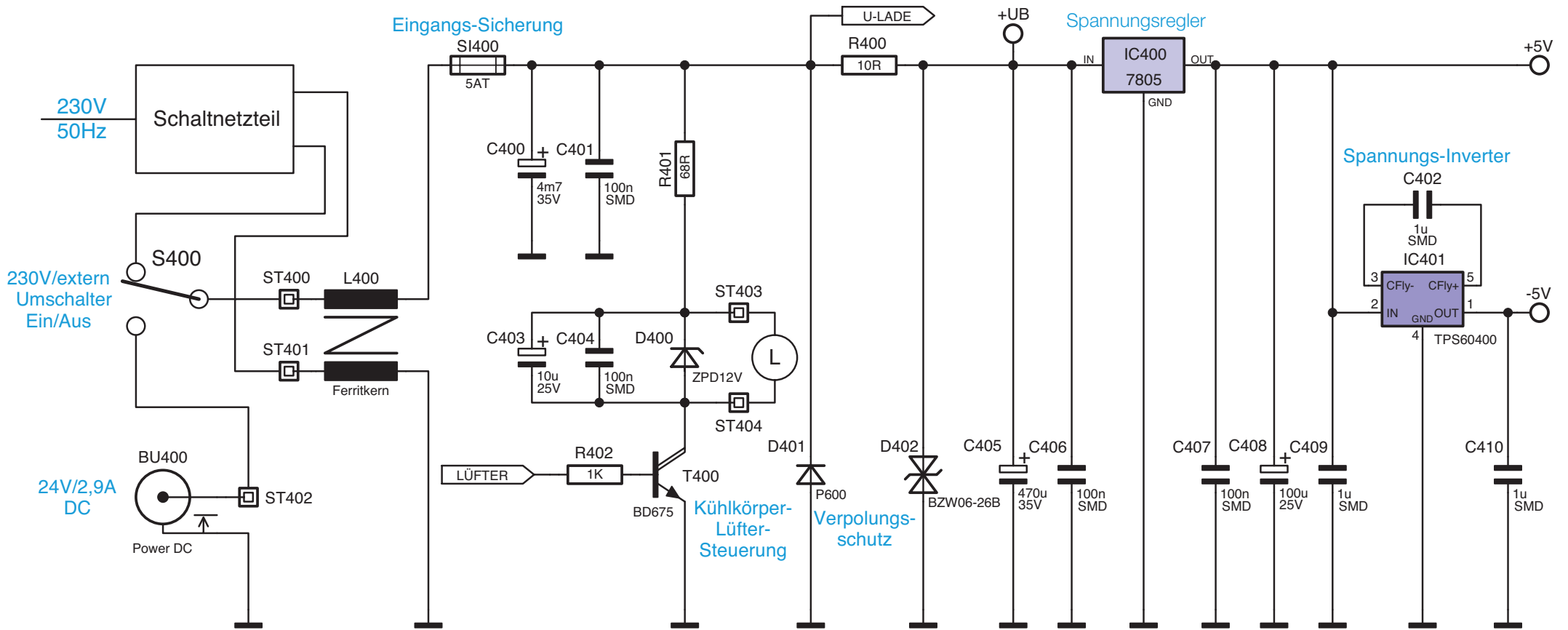