

萤石网络保密信息 未经授权禁止扩散  
EZVIZ CONFIDENTIAL INFORMATION  
UNAUTHORIZED DIFFUSION IS PROHIBITED

保密等级:AA  
SECURITY CLASSIFICATION:AA

D

E

F

G

H  
A2  
1

基本尺寸	0.5-6	>6-30	>30-120	>120-400	>400-1000	>1000-2000	倒圆/角	0.5-3	>3-6	>6	短边长度	>0-10	>10-50	>50-120	>120-400	>400
公差要求	±0.05	±0.1	±0.15	±0.2	±0.3	±0.5	未注公差	±0.1	±0.25	±0.5	角度公差	±0.5°	±0.25°	±0.15°	±0.1°	±0.1°

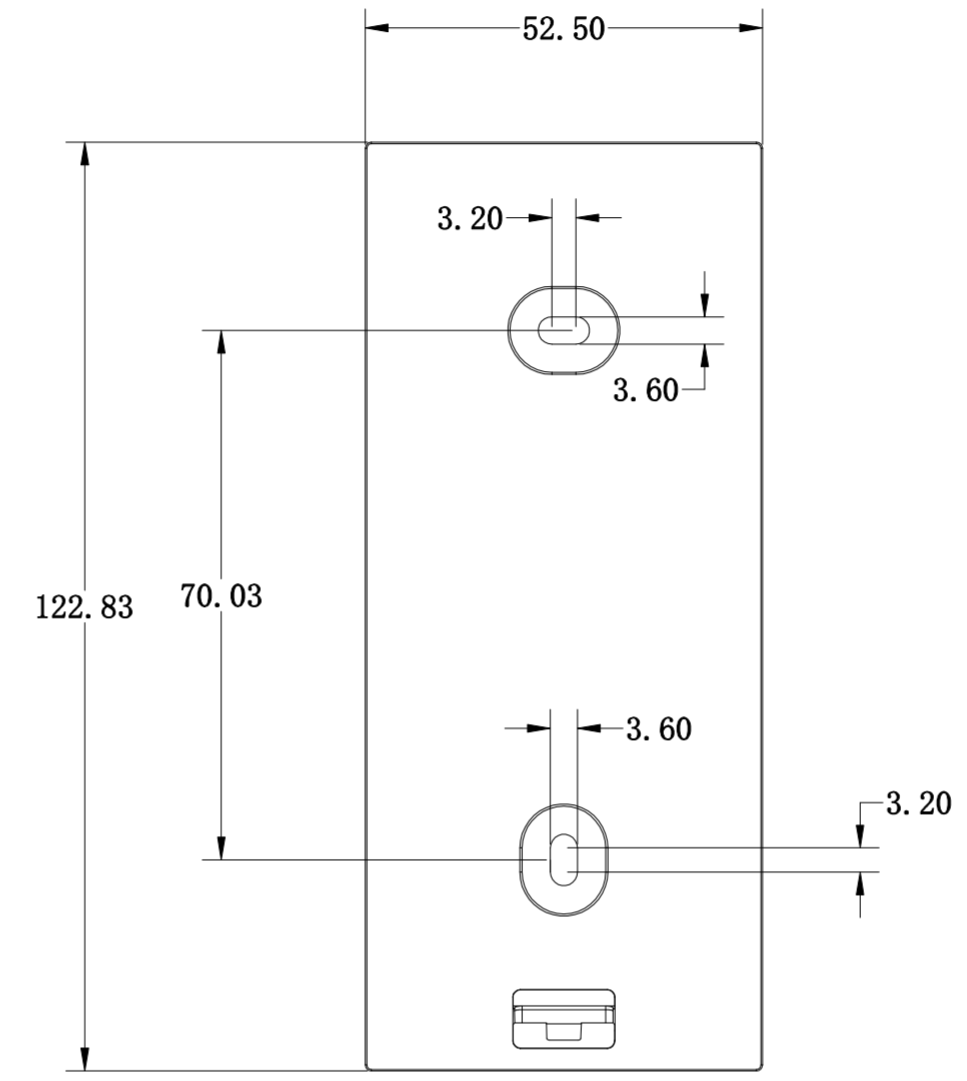

- 技术要求:
1. 材质: PC-030 科思创 M6487; 阻燃等级: V0@1.5mm; 颜色: 海康黑; 物料等级: I级; 表面处理: 外观面VDI21咬花
  2. 塑件表面的毛边、浇口应全部清除、修整, 不影响装配;
  3. 与"太阳能前壳"配合顺利;
  4. 未注倒角、圆角参照3D模型加工
  5. 四面滑块整体抛光, 拼接痕等外观检验要求按海康威视《结构件通用检验规范》;
  6. 顶杆痕迹凹入表面不大于0.2mm; 凸不可, 外观面不能有应力痕、水痕等缺陷;
  7. 与所有相关配合零件组装测试; 外观部品符合萤石成品外观检验标准.
  8. 丝印见《工艺文档》;
  9. 未注尺寸请参考三维模型; 公差±0.1;
  10. 外观等级表示为: 指定面[A] [B]其它[-];
  11. 所有尺寸均为成品后(含电镀层, 喷涂层等厚度)尺寸, 带\*为重点保证尺寸;
  12. 如未作说明, 标注尺寸均为拔模的小端尺寸;
  13. 符合RoHS相关要求.

DESIGN		程世灿	2023-09-07	PART NAME: EP3XHW-太阳能后壳	PART NO:	2023-11-20				
APPROVED				DWG NO: DB-12-005150	REV:	STATE:				
STANDARD				MATERIAL: PO-030(BK01)	WEIGHT: 23.6	GRADE: I等	FIRST ANGLE	SCALE	SIZE: A2	
MCODE		hikvision		FINISH: P056/VDI21咬花	FIRST_USED_ON	EP3X-海外			1:1	SHEET 1 OF 1

符合RoHS要求(Conform to the requirements of the RoHS).

A

B

C

D

E

F

G

H