

WILDVERTREIBER WVT-1

Artikel-Nr.: VAN000504

Bedienungsanleitung

Vanish®

Bitte lesen Sie diese Bedienungsanleitung vor der Installation und Inbetriebnahme komplett durch und bewahren Sie die Bedienungsanleitung für späteres Nachlesen auf. Wenn Sie das Gerät anderen Personen zur Nutzung überlassen, übergeben Sie auch diese Bedienungsanleitung.

1. Funktion

Schützen Sie Ihre Bäume, Gartenpflanzen und Sträucher vor hungrigen Rehen und ähnlichen Wildtieren. Der Wildvertreiber nutzt LED-Licht und eine abschreckende Geräuschkulisse, um die Tiere zu vergrämen und auf Abstand zu halten. Dabei eignet sich der Wildvertreiber auch für Orte, an denen keine dauerhafte Stromversorgung vorhanden ist, z. B. am Gartenhaus, an der Grundstücksgrenze und mehr. Das Gerät ist einfach zu installieren und witterungsbeständig.

- Sichere, umwelt- und tierfreundliche Vertreibung ohne Gift oder Fallen
- Vertreibt Rehe und andere Wildtiere
- Wirksam und effektiv dank Licht und Geräuschen
- Eingebautes UKW-Radio für wechselnde Geräusche, Stimmen etc.
- Integrierter PIR-Bewegungssensor (110°), max. 8 m Reichweite
- Praktische, flexible Platzierung dank Batteriebetrieb
- Geeignet für Innen- und Außeneinsatz (IP54)

2. Bestimmungsgemäßer Einsatz

Der Wildvertreiber WVT-1 ist für das schonende Vergrämen von Rehen und Wildtieren vorgesehen. Er ist mit drei LR20-Batterien (Mono/D) zu betreiben. Jeder andere Einsatz ist nicht bestimmungsgemäß und führt zu einem Gewährleistungs- und Haftungsausschluss. Dies gilt auch für Umbauten und Veränderungen am Gerät.

3. Hinweise zur Wirkungsweise

Der Vanish Wildvertreiber WVT-1 erzeugt bei ausgelöster Bewegungserkennung ein LED-Licht und eine Geräuschkulisse via UKW-Radio, welche in den Überwachungsbereich eindringende Tiere erschrecken und somit vergrämen sollen. Zwar verhindert das Gerät nicht grundsätzlich den Aufenthalt der Tiere, es sorgt allerdings dafür, dass sie andere Umgebungen als weniger gefährlich betrachten.

Wichtig: Tiere reagieren unterschiedlich auf das Gerät, weshalb eine Vertreibung nicht in jedem Fall garantiert werden kann. Mit einer strategischen Platzierung (siehe Punkt 7 dieser Anleitung) ist die Tiervertreibung allerdings in den meisten Fällen erfolgreich.

4. Betriebs- und Sicherheitshinweise

- Verpackungsmaterial nicht achtlos liegen lassen! Plastikfolien/-tüten, Styroporsteile etc. könnten für Kinder zu einem gefährlichen Spielzeug werden.
- Das Gerät ist kein Spielzeug für Kinder.
- Halten Sie Menschen vom Gerät fern, die anfällig für epileptische Anfälle bei plötzlichem Licht und lauten Geräuschen sind.
- Nicht direkt in die Lichtquelle sehen und Abstand halten - der Geräuschpegel kann sehr hoch sein!
- Montieren Sie das Gerät sicher vor dem Herabfallen. Mit Batteriebestückung wiegt es ca. 750 g.
- Nur mit Handwerkszeug, nicht mit elektrischen Maschinen montieren, Gefahr der Zerstörung durch zu hohe Anzugsmomente.
- Das Gerät darf nur mit der in den technischen Daten aufgeführten Stromversorgung betrieben werden. Nicht alte und neue Batterien mischen! Bei Nichtgebrauch Batterien entnehmen.
- Die vom Gerät ausgesendeten Geräusche sowie Lichtsignale können andere Menschen erschrecken und/oder stören. Nehmen Sie bei der Verwendung des Geräts Rücksicht auf Personen, die von den Geräuschen betroffen sein könnten.

Bei Sach- oder Personenschäden, die durch unsachgemäße Handhabung oder Nichtbeachten der Sicherheitshinweise und der Bedienungsanleitung verursacht werden, übernehmen wir keine Haftung. In solchen Fällen erlischt jeder Gewährleistungsanspruch! Für Folgeschäden übernehmen wir keine Haftung. Öffnen Sie das Gerät nicht, unternehmen Sie keine Reparaturversuche, nehmen Sie keine Umbauten oder Veränderungen vor - dies führt zum Verlust des Gewährleistungsanspruchs. Für Folgeschäden übernehmen wir keine Haftung.

5. Übersicht

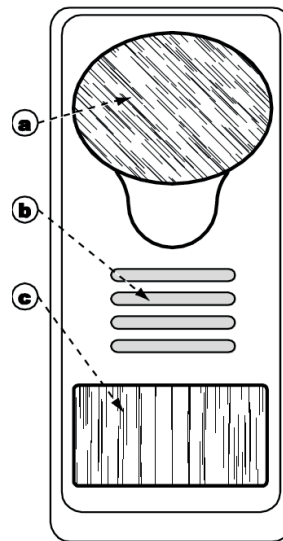

- a LED-Leuchte
- b Geräuschaustritt
- c Bewegungsmelder

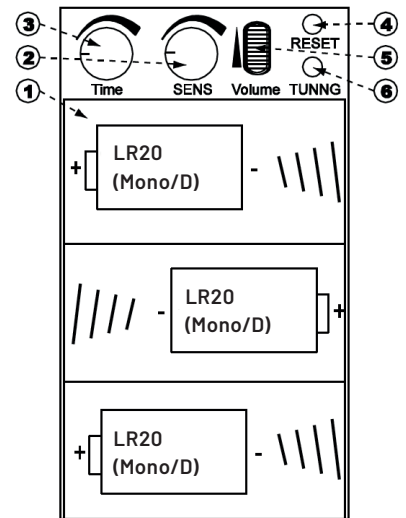

- 1 Batteriebox 3x Mono/D
- 2 Empfindlichkeitseinsteller PIR-Sensor
- 3 Zeiteinstellung für die Dauer der Signalausgabe
- 4 Neustart der Radiosendersuche
- 5 Lautstärkereglern
- 6 Taste für Sendersuche

6. Inbetriebnahme und Montage

- Öffnen Sie das Batteriefach auf der Rückseite durch Lösen der Befestigungsschraube und legen Sie drei Alkaline-Batterien der Größe Mono/D polrichtig entsprechend der Polungskennzeichnung (siehe oben) ein.
- Drehen Sie den Lautstärkereglern (5) nach unten, um das Gerät einzuschalten.
- Führen Sie eine Hand vor dem Bewegungsmelder (c) bewegen. Die LED-Leuchte sollte zu leuchten beginnen. Ist dies nicht der Fall, überprüfen Sie erneut den korrekten Sitz der Batterien.
- Drücken Sie die Taste (6), um die automatische Sendersuche zu starten. Die Sendersuche stoppt bei Empfang eines UKW-Senders. Ggf. setzen Sie die Sendersuche durch erneutes Drücken der Taste (6) fort, bis der gewünschte Sender gefunden ist. Stellen Sie einen Sender ein, der zu jeder Tageszeit und bei jedem Wetter sicher zu empfangen ist.
- Ist das Ende des Abstimmbereichs (107,9 MHz) erreicht, können Sie durch Drücken der Reset-Taste (4) den Sendersuchlauf neu bei 87,6 MHz starten.
- Testen Sie den Radioempfang am Montageort und in der Montageposition. Nehmen Sie dabei die Hände vom Gerät, da diese den Empfang durch die interne Antenne beeinträchtigen können.
- Stellen Sie mit dem Zeiteinsteller (3) die gewünschte Aktivzeit ein. Diese Zeit wird bei Erfassung eines Tiers durch den Bewegungsmelder gestartet.
- Stellen Sie den Empfindlichkeitseinsteller (2) durch Rechtsdrehen so ein, dass der Bewegungsmelder bei Bewegungen in dessen Erfassungsbereich (110° vor dem Gerät) sicher anspricht. Die Normaleinstellung ist Maximum (bis 8 m Reichweite).
- Setzen Sie den Batteriefachdeckel wieder auf und sichern Sie ihn mit der Gehäuseschraube. Achten Sie dabei darauf, dass der Deckel ringsum dicht anliegt, um das Eindringen von Feuchtigkeit/Niederschlag zu verhindern. Ziehen Sie die Schraube vorsichtig fest und achten Sie darauf, diese nicht zu überdrehen.
- Setzen Sie das Gerät auf die Montageplatte auf (B) und stellen Sie den Überwachungsbereich durch Neigen des Geräts (C) ein.

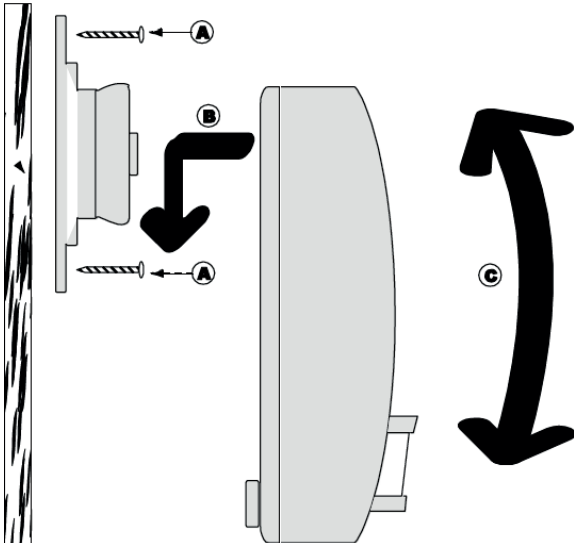

7. Anwendungstipps

Den besten Vertreibungserfolg erzielt das Gerät, wenn es auf der ungefähren Kopfhöhe der zu vertreibenden Tiere installiert wird. Die Reichweite des Lichts und Schalls ist größer als jene des Bewegungsmelders (siehe Skizze unten). Dadurch entfernen sich die Tiere tendenziell weiträumiger aus dem Überwachungsbereich.

Achten Sie bei der Positionierung und Einstellung des Wildvertreibers zusätzlich auf folgende Hinweise, um einen bestmöglichen Vertreibungserfolg zu gewährleisten und Fehlauflösungen zu vermeiden, da diese die Batterielebensdauer stark beeinträchtigen können:

- Installieren Sie das Gerät ausschließlich vertikal, da der Bewegungssensor nur dann ordnungsgemäß funktioniert.
- Montieren Sie das Gerät vorzugsweise an Holzteilen wie an der Schuppenwand, einem Zaunposten, Baum etc., da der Radioempfang durch die Montage an Metall- und Steinuntergründen stark beeinträchtigt werden kann.
- Installieren Sie das Gerät außerhalb der Reichweite von Kindern und Haustieren, um versehentliche Manipulation und Fehlauflösungen zu vermeiden.
- Wenn möglich, montieren Sie das Gerät unter einer Überdachung, sodass es gegen Niederschlag und direkten Sonnenlichteinfall besser geschützt ist.
- Beachten Sie, die Empfindlichkeit des Bewegungsmelders so einzustellen, dass das Gerät nicht auf vorbeigehende Personen (z. B. bei Gehwegen) oder Nachbarn reagiert. Auch z. B. durch Wind stark in Bewegung geratene Baumäste oder Pflanzen können eine Fehlauflösung bewirken, wenn die Empfindlichkeit zu hoch eingestellt ist. Verringern Sie ggf. die Reichweite des Bewegungsmelders über den Empfindlichkeitseinsteller (2) am Gerät.
- Eine kurze Aktivzeit des Geräts (einstellbar über den Zeiteinsteller [3]) schont die Batterien und stellt eine längere Betriebsdauer sicher, bevor die Batterien gewechselt werden müssen. Eine längere Aktivzeit wiederum schreckt die Tiere wirkungsvoller vom Einsatzbereich ab. Erproben Sie die Einstellung in der Praxis, bis Sie die für Ihre Zwecke am besten geeignete Einstellung gefunden haben.
- Wählen Sie einen Radiosender mit viel Sprachanteil, um den bestmöglichen Abschreckungseffekt zu erreichen. Tiere empfinden Musik in der Regel als weniger abschreckend als laute Sprache.
- Stellen Sie die Lautstärke des Geräts möglichst hoch ein, um einen hohen Abschreckungseffekt zu erzielen. Achten Sie dabei darauf, dass sich z. B. Nachbarn und/oder Passanten nicht von der Lautstärke gestört fühlen.

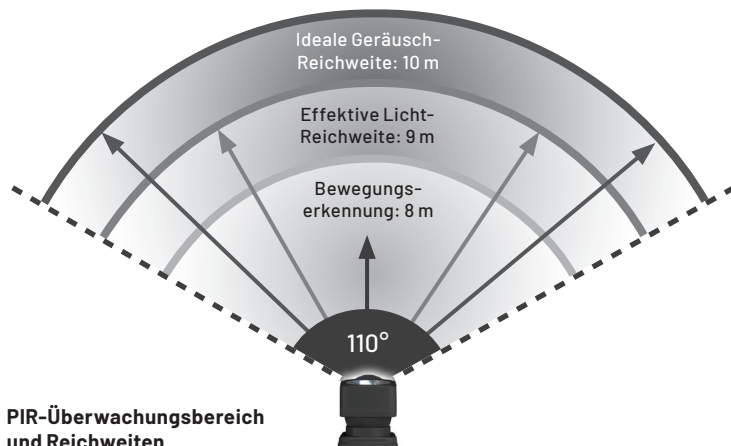

8. Technische Daten

Vertreibungsmethode: LED-Licht, Schall (Radio)
 Empfangsfrequenz: 87,6-107,9 MHz
 Einstellbare Vertreibungsdauer (Licht): 15 s - 7 Min.
 Vertreibungsdauer (Radio): 20 s
 Reichweite /Überwachungswinkel Bewegungsmelder: bis 8 m/110°
 Spannungsversorgung: 3x LR20-Batterie (Mono/D), 1,5 V
 Gehäusematerial: ABS
 Schutzart: IP54
 Abmessungen (B x H x T): 165 x 261 x 123 mm
 Gewicht: 735 g

9. Pflege und Wartung

Reinigen Sie das Gerät nur mit einem weichen trockenen Leinentuch. Bei starken Verschmutzungen kann dieses leicht angefeuchtet sein. Reinigen Sie das Gerät nicht mit lösungsmittelhaltigen Reinigungsmitteln! Das Gerät ist danach sorgfältig mit einem Tuch zu trocknen. Darauf achten, dass keine Feuchtigkeit in das Geräterinnere gelangt.

10. Entsorgung

Gerät nicht im Hausmüll entsorgen!

Elektronische Geräte sind entsprechend der Richtlinie über Elektro- und Elektronik-Altgeräte über die örtlichen Sammelstellen für Elektronik-Altgeräte zu entsorgen!



Batterieverordnung beachten!

Batterien und Akkus gehören nicht in den Hausmüll. Nach der Batterieverordnung sind Sie verpflichtet, verbrauchte oder defekte Batterien an den örtlichen Batteriesammelstellen bzw. an Ihren Händler zurückzugeben!



11. Konformitätserklärung

Hiermit erklärt die dnt Innovation GmbH, Maiburger Straße 29, 26789 Leer, Deutschland, dass sich das Gerät

„Vanish Wildvertreiber WVT-1“

in Übereinstimmung mit den grundlegenden Anforderungen und den übrigen einschlägigen Bestimmungen der Richtlinie 2014/53/EU befindet.

Die Konformitätserklärung kann unter folgender Adresse gefunden werden: www.dnt.de

12. Kontakt

Sie haben Fragen zum Produkt oder zur Bedienung? Unser Technischer Kundendienst erteilt Ihnen gerne umfassende und qualifizierte Auskünfte:

E-Mail: support@dnt.de

1. Ausgabe Deutsch 06/2022

Dokumentation © 2021 dnt Innovation GmbH

Alle Rechte vorbehalten. Ohne schriftliche Zustimmung des Herausgebers darf diese Bedienungsanleitung auch nicht auszugsweise in irgendeiner Form reproduziert oder vervielfältigt werden. Es ist möglich, dass die vorliegende Bedienungsanleitung noch drucktechnische Mängel oder Druckfehler aufweist. Die Angaben in dieser Bedienungsanleitung werden jedoch regelmäßig überprüft und Korrekturen in der nächsten Ausgabe vorgenommen. Für Fehler technischer oder drucktechnischer Art und ihre Folgen übernehmen wir keine Haftung. Alle Warenzeichen und Schutzrechte werden anerkannt. Änderungen im Sinne des technischen Fortschritts können ohne Vorankündigung vorgenommen werden.

VAN000504-06/2022, Version 1.2

WILDLIFE REPELLER WVT-1

Article No.: VAN000504

User Manual

Vanish®

Please carefully read this manual in its entirety before installing and using the device. Keep this manual for your records and as a reference. If you hand over this device to be used by another person, be sure to include this user manual.

1. Purpose

Protect your trees, garden plants and shrubs from hungry deer and other wildlife. This device uses a LED light and a deterring sound to chase away the critters and keep them at a distance. This wildlife Repeller can also be used in locations without a stable power source, e.g. at the garden shed, at the property line, etc. The device is easy to install and weatherproof.

- Safe, environmentally and animal-friendly Repeller without poison or traps
- Effectively chases away deer and other wildlife by creating light impulses and sounds
- Incorporated ultrashort wave broadcast for changing noises, voices, etc.
- Integrated PIR motion sensor (110°), range of up to 8 m
- Battery operation permits practical and versatile placement
- Suitable for indoor and outdoor use (IP54)

2. Proper Use

This Wildlife Repeller WVT-1 is used as a Repeller for deer and other wildlife in the area. It operates on three LR20 batteries (mono/D). Any other application is not considered proper use and results in loss of warranty and loss of liability. This includes modifications and changes to the device.

3. How It Works

This Vanish Wildlife Repeller WVT-1 emits a LED light and sounds via ultrashort wave channel broadcasts when it detects movement. This is intended to disturb and scare away animals wanting to enter the surveillance area. The device does not prevent the presence of the animals, but it ensures that they consider other areas as less dangerous.

Important: Animals react differently to the device, which is why it is not guaranteed that the animals are deterred in every instance. However, a strategic placement (see section 7 in this manual) of the device usually results in the animals leaving the area.

4. Operating and Safety Instructions

- Do not leave packaging material lying around. Plastic foils/bags, polystyrene parts, etc. can become a hazardous toy to children.
- The device is not a toy.
- Keep the device away from persons who are prone to epileptic episodes when exposed to flashing lights and loud noises.
- Do not stare directly into the light source and keep your distance as the noise level can be very high.
- Mount the device securely to prevent it from falling. It weights approx. 750 g with batteries.
- Only mount the device with hand tools as there is a risk of damaging the device with magnetic forces created by power tools.
- Only use the device with the power supply listed in the technical data section. Do not mix used and new batteries. Remove batteries when not in use.
- The sounds and light emitted by the device may scare or disturb other persons. When using the device, be considerate of individuals who may feel disturbed by the noise.

We do not assume any liability for damages to property or personal injury due to improper handling or for non-observance of the safety and operating instructions. In such cases, all warranty claims expire. We do not assume any liability for further damages. Do not open the device, do not attempt any repairs and do not make any modifications or changes – this will result in loss of warranty. We do not assume any liability for further damages.

5. Overview

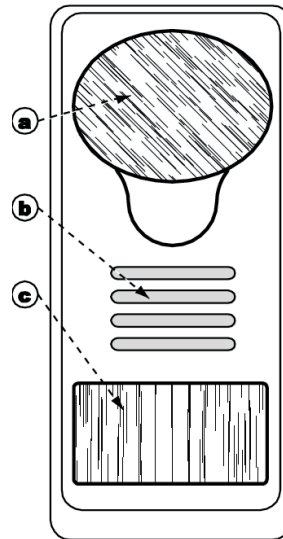

- a LED light
- b Speaker
- c Motion sensor

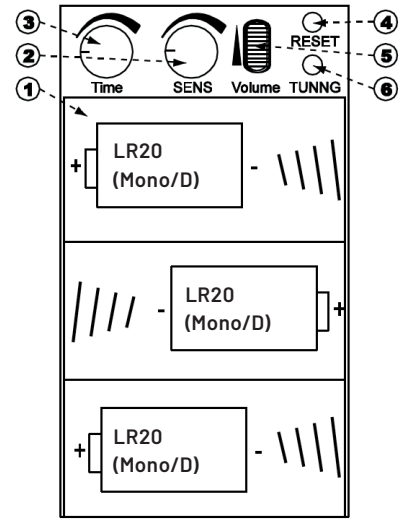

- 1 Battery compartment 3x mono/D
- 2 Sensitivity control of PIR sensor
- 3 Timer to set the duration of broadcast when triggered
- 4 Restart radio channel search
- 5 Volume control
- 6 Tuning button for channel search

6. Installation and Operating Instructions

- Open the battery compartment on the back by loosening the screw. Insert three alkaline batteries (size mono/D) in the correct pole orientation (see above).
- Turn the volume (5) down to switch the device on.
- Perform a general functionality test by moving your hand in front of the motion sensor (c). The LED should light up. If this is not the case, please ensure that the batteries are correctly inserted.
- Press the tuning button (6) to begin the channel search. The device stops searching as soon as it receives an ultrashort wave broadcasting channel.
- You may need to continue the channel search by pressing the button (6) again until you have found a suitable station. Choose a station that you can receive at any time of day and under all weather conditions.
- Once you have reached the end of the tuning range (107.9 MHz) you can press the reset button (4) to restart the channel search at 87.6 MHz.
- Test the radio signal at the mounting location and in the final mounting position. Take both hands from the device as touching it can prevent the signal from reaching the internal antenna.
- Use the timer (3) to select the duration of the light and broadcast signal once the motion sensor has been triggered by an animal.
- Set the sensitivity level (2) by turning the knob to the right. The motion sensor should reliably detect movement in front of the device (110°). The default is set to maximum range (up to 8 m).
- Replace the battery cover and fasten it securely with the screw. Make sure that the cover completely seals the device to prevent moisture or precipitation from entering. Carefully fasten the screw, but do not screw it on too tight.
- Place the device on the mounting plate (B) and choose your desired surveillance area by adjusting the orientation of the device (C).

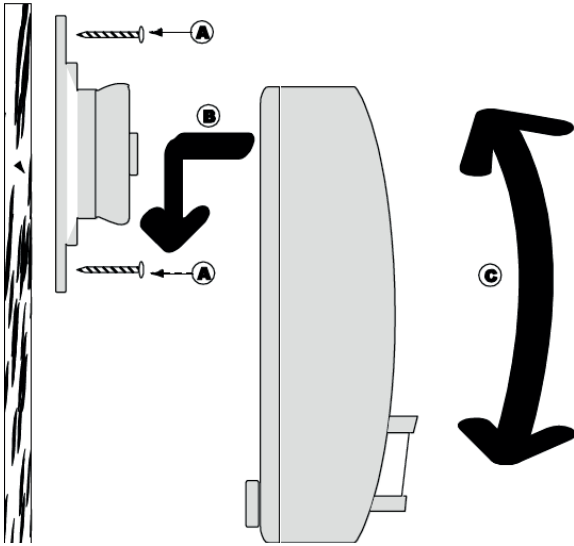

7. Practical Tips

The wildlife Repeller is most effective when it is mounted at head height of the animals you want to chase away. The light and noise have a wider range than the motion sensor (see drawing below). Animals thus tend to move further away from the surveillance area.

When positioning and setting up the wildlife Repeller, please also follow the instructions below to maximise the effectiveness of the device and to avoid any false triggers, as these can strongly affect the battery life:

- Install the device exclusively in a vertical orientation. The motion sensor will only work properly this way.
- Ideally, mount the device on wooden surfaces such as a barn wall, a fence post, tree, etc., as the radio signal can be strongly impeded if the device is mounted on metal and rock surfaces.
- Mount the device out of reach of children and pets to avoid accidental manipulation and false triggers.
- If possible, mount the device under a roof or an overhang to better protect it from precipitation and direct sunlight.
- Make sure to set the sensitivity level such that it does not get triggered by persons walking by (e.g. on sidewalks) or by neighbours. Branches and plants moving in the wind can also trigger the sensor when the sensitivity is set too high. Consider reducing the motion sensor range by lowering the sensitivity level (2).
- A short duration of the light and sound broadcast emitted by the device (which you can adjust with the timer [3]) conserves the batteries and ensures that the device can operate longer before you have to replace the batteries. A longer trigger time, however, more effectively deters the animals from the area. Try out various settings and adjust them as needed until you have found the one that works best for you and your surroundings.
- Choose a radio channel with high speech content to maximise the deterring effect. Animals tend to be less scared of music than of loud voices.
- Set the volume as high as possible to achieve a strong deterring effect. Make sure that neighbours, passersby and other persons do not feel disturbed by the noise.

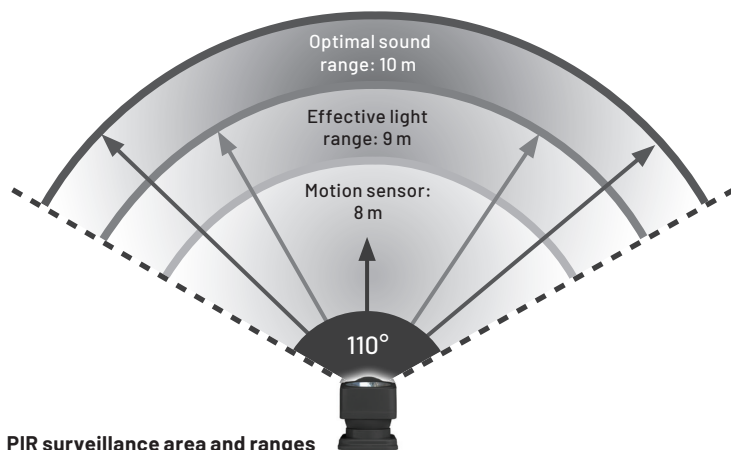

8. Technical Data

Method of deterrence.....	LED light, sound (radio)
Reception frequency:.....	87.6-107.9 MHz
Adjustable Repeller duration (light):	15 s – 7 min.
Repeller duration (radio).....	20 s
Range / surveillance angle of motion sensor	up to 8 m/110°
Power supply	3x LR20 battery (mono/D), 1.5 V
Material	ABS
Degree of protection	IP54
Dimensions (L x H x W).....	165 x 261 x 123 mm
Weight:.....	735 g

9. Care and Maintenance

Only clean the device with a soft, dry linen cloth, which may be slightly damp if the device is very dirty. Never use solvent-based detergents for cleaning. Make sure to carefully dry the device after cleaning and ensure that no moisture enters the inner parts.

10. Disposal

Do not dispose of this device with general household waste!

Electronic devices must be disposed of in accordance with the directive of waste for electronic and old appliances via the local collection points for used electronics.



Properly dispose of batteries!

Rechargeable and non-rechargeable batteries must never be disposed of with general household waste. In accordance with the battery directive, you must take used or defective batteries to the local battery collection points or return them to your retailer.



11. Declaration of Conformity

dnt Innovation GmbH, Maiburger Straße 29, 26789 Leer, Germany, hereby declares that the device

'Vanish Wildlife Repeller WVT-1'

is in accordance with the essential requirements and other relevant provisions of the European Union according to Regulation No. 2014/53/EU. The declaration of conformity can be found at: www.dnt.de

12. Contact

Do you have questions about the product or how to use it? Our Technical Support is always happy to provide comprehensive and qualified assistance:

Email: support@dnt.de

1st Edition Englisch 06/2022

Documentation © 2021 dnt Innovation GmbH

All rights reserved. No part of this operating manual may be reproduced or copied in any form without the written consent of the publisher.

The information included in this manual will be checked and updated regularly. We accept no liability for technical or printing errors and their consequences. All trademarks and copyrights are acknowledged. Changes in the sense of technical progress can be made without notice.

VAN00504-06/2022, Version 1.2