

QI-1036

WIRELESS CHARGER

DAN	Brugermanual	LAV	Lietošanas pamācība
DEU	Benutzerhandbuch	LIT	Naudojimo instrukcija
ENG	User manual	NLD	Gebruiksaanwijzing
EST	Kasutusjuhend	NOR	Brukermanual
FIN	Käyttöopas	POL	Instrukcja obsługi
FRA	Manuel d'utilisation	SPA	Manual del usuario
HUN	Felhasználói kézikönyv	SWE	Användarmanual

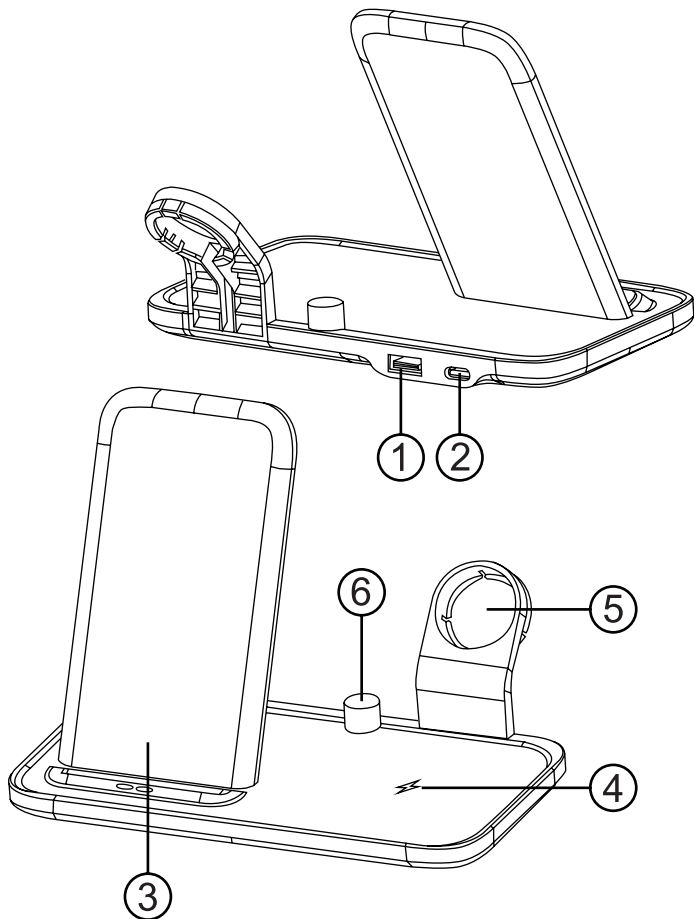

DAN

1. USB-A output (5 V / 1 A) (til Apple Watch-opladningskabel, opladning ved 5 W)
2. USB-C input (5V / 3 A, 9 V / 2 A)
3. Opladningsplade til telefon (5 W/7.5 W/10 W)
4. Opladningsplade til trådløse øretelefoner (5 W)
5. Holder til Apple Watch
6. Apple Pencil holder

Sikkerhedsinstruktioner

1. Hold den trådløse oplader væk og beskyttet mod vand og andre væsker.
2. For at rengøre opladeren skal du bruge en tør klud og sørge for, at den ikke er tilsluttet en strømforsyning.
3. Miljøtemperaturen skal være: -20°C til +45°C.
Følgende situationer kan forårsage fejl som: høj temperatur/ingen eller langsom opladning:
4. Den tilsluttede adapter eller USB-port har ikke nok strøm.
5. Opladningskablet er ikke kompatibelt med strømforsyningens udgang.
6. Coveret er for tyk, anbefales max cover-tykkelse på 4 mm.
7. Der er metal eller en magnet på bagsiden af telefonen eller coveret.
8. Telefonen/enheden er ikke placeret i midten af den trådløse oplader.
9. Telefonen/enheden understøtter ikke trådløs Qi-opladning.
10. Læg ikke kreditkort på opladeren.

Sådan bruges

1. Sæt USB-C-stikket på ladekablet i en USB-strømforsyning.
2. Sæt dine enheder på den trådløse oplader til opladning. Lodret eller vandret.
3. Placer telefonen centrert på opladningspladen.

LYSDIODE

Statisk lys: Opladning.

Blinkende lys: Der blev fundet et fremmedlegeme.
Opladningen er deaktiveret.

Opladning

For at oplade telefoner med 7,5 W / 10 W skal du have en "Quick Charge" eller "Power Delivery" USB-strømforsyning med 5 V / 3 A eller 9 V / 2 A.

Hvis du vil oplade mere end 1 enhed på samme tid, skal USB-strømforsyningen understøtte 9 V / 2 A.

Kompatibilitet med trådløs opladning og en USB-strømforsyning er påkrævet.

Uret vil oplade med 5W. Trådløse øretelefoner oplades med 5W.

Support

Du kan finde flere produktoplysninger på www.deltaco.eu.
Kontakt os via e-mail: help@deltaco.eu.

DEU

1. USB-A out (5 V / 1 A) (für Apple Watch Ladekabel, lädt mit 5 W)
2. USB-C-Eingang (5V / 3 A, 9 V / 2 A)
3. Ladepad für Handy (5 W/7,5 W/10 W)
4. Ladepad für kabellose Ohrhörer (5 W)
5. Halterung für Apple Watch
6. Halter für Apple Pencil

Sicherheitshinweise

1. Halten Sie das kabellose Ladegerät fern und schützen Sie es vor Wasser und anderen Flüssigkeiten.
2. Verwenden Sie zum Reinigen des Ladegeräts ein trockenes Tuch und stellen Sie sicher, dass es nicht an eine Stromversorgung angeschlossen ist.
3. Umgebungstemperatur sollte zwischen -20 °C und +45°C sein.
Die folgenden Situationen können zu Fehlern führen wie: hohe Temperatur/kein oder langsames Laden:
4. Der angeschlossene Adapter oder USB-Port hat nicht genügend Leistung.
5. Das Ladekabel ist nicht mit dem Ausgang des Netzteils kompatibel.
6. Die Telefonhülle ist zu dick, die empfohlene maximale Dicke der Telefonhülle beträgt 4 mm.
7. Auf der Rückseite des Telefons oder der Telefonhülle befindet sich Metall oder ein Magnet.
8. Das Telefon / Gerät befindet sich nicht in der Mitte des kabellosen Ladegeräts.
9. Das Telefon / Gerät unterstützt kein kabelloses Qi-Laden.
10. Legen Sie keine Bankkarten auf das Ladegerät.

Anwendung

1. Stecken Sie den USB-C Stecker des Ladekabels in ein USB-Netzteil.
2. Legen Sie Ihre Geräte zum Aufladen auf das kabellose Ladegerät. Vertikal oder horizontal.
3. Legen Sie Ihr Telefon in der Mitte des Ladepads.

LED

Statisches Licht: Aufladen.

Blinklicht: Fremdkörper erkannt. Aufladen deaktiviert.

Ladevorgang

Um Telefone mit 7,5 W / 10 W aufzuladen, benötigen Sie ein USB-Netzteil „Quick Charge“ oder „Power Delivery“ mit 5 V / 3 A oder 9 V / 2 A.

Wenn Sie mehr als 1 Gerät gleichzeitig laden möchten, muss das USB-Netzteil 9 V / 2 A unterstützen.

Kompatibilität mit kabellosem Laden und einem USB-Netzteil ist erforderlich.

Uhren werden mit 5 W aufgeladen. Kabellose Ohrhörer werden mit 5 W aufgeladen.

Unterstützung

Weitere Produktinformationen finden Sie unter www.deltaco.eu.
Kontaktieren Sie uns per E-Mail: help@deltaco.eu.

ENG

1. USB-A out (5 V / 1 A) (for Apple Watch charging cable, charges at 5 W)
2. USB-C in (5 V / 3 A, 9 V / 2 A)
3. Charge pad for phone (5 W/7.5 W/10 W)
4. Charge pad for wireless earbuds (5 W)
5. Holder for Apple Watch
6. Apple Pencil holder

Safety instructions

1. Keep the wireless charger away and protected from water and other liquids.
2. To clean the charger use a dry cloth and make sure it is not connected to a power supply.
3. Environment temperature should be: -20°C to +45°C.
The following situations can cause failures like: high temperature/no or slow charging:
4. The connected adapter or USB port does not have enough power output.
5. The charging cable it is not compatible with the power adapter's output.
6. The phone case is too thick, recommended max phone case thickness is 4 mm.
7. There is metal or a magnet on the back of the phone or phone case.
8. The phone/device is not placed at the center of the wireless charger.
9. The phone/device does not support Qi wireless charging.
10. Do not place bank cards on the charger.

How to use

1. Insert the USB-C connector of the charging cable into a USB power adapter.
2. Put your devices on the wireless charger to charge. Vertically or horizontally.
3. Place your phone centered of the charging pad.

LED

Static light: Charging.

Flashing light: Foreign object detected. Charging disabled.

Charging

To charge phones with 7.5 W / 10 W, you need a "Quick Charge" or "Power Delivery" USB power adapter with 5 V / 3 A or 9 V / 2 A.

If you want to charge more than 1 device at the same time, the USB power adapter must support 9 V / 2 A.

Compatibility with wireless charging and a USB power adapter is required.

Watches will charge with 5 W. Wireless earbuds will charge with 5 W.

Support

More product information can be found at www.deltaco.eu.

Contact us by e-mail: help@deltaco.eu.

EST

1. USB-A väljund (5 V / 1 A) (Apple Watch laadimiskaabli, laeb võimsusega 5 W)
2. USB-C sisend (5 V / 3 A, 9 V / 2 A)
3. Laadimisalus telefonile (5 W/7.5 W/10 W)
4. Laadimisalus juhtmeta kõrvklappidele (5 W)
5. Apple Watch hoidik
6. Apple Pencil hoidik

Ohutusjuhised

1. Hoidke juhtmeta laadija eemal veest ja muudest vedelikest ning nende eest kaitstuna.
2. Kasutage laadija puhastamiseks kuiva lappi ja veenduge, et see ei oleks ühendatud vooluallikaga.
3. Keskkonna temperatuur peab olema: -20 °C kuni +45 °C.
Järgmised olukorrad võivad põhjustada tõrkeid, nagu: kõrge temperatuur / laadimist ei toimu või see on aeglane:
4. Ühendatud adapter või USB port ei ole piisava võimsusega.
5. Laadimiskaabel ei ühildu toiteadapteri väljundiga.
6. Telefoni ümbris on liiga paks, soovitatav maksimaalne telefoni ümbrise paksus on 4 mm.
7. Telefoni või telefoni ümbrise tagaküljel on metalli või magnet.
8. Telefon/seade ei ole asetatud juhtmeta laadija keskele.
9. Telefon/seade ei toeta Qi juhtmeta laadimist.
10. Ärge asetage laadijale pangakaarte.

Kuidas kasutada

1. Ühendage laadimiskaabli USB-C pistik USB-toiteadapterisse.
2. Asetage oma seadmed laadimiseks juhtmeta laadijale. Vertikaalselt või horisontaalselt.
3. Asetage oma telefon laadimisaluse keskele.

Valgusdiood

Pidev tuli: Laadimine.

Vilkuv tuli: Tuvastatud võõrkeha. Laadimine keelatud.

Laadimine

Telefonide laadimiseks võimsusega 7,5 W / 10 W vajate „Quick Charge“ või „Power Delivery“ 5 V / 3 A või 9 V / 2 A USB-toiteadapterit.

Kui soovite korraga laadida enam kui 1 seadet, peab USB-toiteadapter toetama 9 V / 2 A.

Nõutav on ühilduvus juhtmeta laadimisega ja USB-toiteadapter.

Kellasad laetakse võimsusega 5 W. Juhtmeta kõrvklappe laetakse võimsusega 5 W.

Tugi

Täiendavat tooteteavet leiate aadressil www.deltaco.eu.

Võtke meiega ühendust e-posti teel: help@deltaco.eu.

FIN

1. USB-A-lähtö (5 V / 1 A) (Apple Watchin latauskaapelille, tehona 5 W)
2. USB-C-tulo (5 V / 3 A, 9 V / 2 A)
3. Puhelimen latauslokero (5/7,5/10 W)
4. Langattomien nappikuulokkeiden latausalusta (5 W)
5. Apple Watchin pidike
6. Apple Pencilin pidike

Turvallisuusohjeet

1. Suojaa langaton laturi vedeltä ja muilta nesteiltä. Säilytä sitä kuivassa paikassa.
2. Laturin voi puhdistaa kuivalla liinalla. Varmista ennen puhdistamista, että tuote on kytketty irti virtalähteestä.
3. Mahdolliset käyttölämpötilat: -20 °C – +45 °C.
Seuraavat seikat saattavat aiheuttaa vikatilanteen (esim. liian korkea lämpötila, hidas latautuminen tai latautumisen estyminen):
4. Virtalähde ei tarjoa riittävästi virtaa.
5. Latauskaapeli ei sovellu käytössä olevalle teholle.
6. Laitteen suojakuori on yli 4 mm paksu.
7. Laitteen tai sen suojakuoren takaosassa on magneetti tai metalliosa.
8. Laitetta ei ole asetettu langattoman laturin keskelle.
9. Laite ei tue Qi-lataustekniikkaa.
10. Laturiin on asetettu maksukortti.

Tuotteen käyttö

1. Kytke latauskaapelin USB-C-liitin virtasovittimeen.
2. Aseta ladattavat laitteet laturiin. Ne voivat olla joko vaaka- tai pystyasennossa.
3. Varmista, ettei puhelin on kunnolla kiinni lokerossaan.

Merkkivalojen toiminta

Kiinteä valo: lataus käynnissä.

Vilkkuvalo: Laturi on havainnut vieraan esineen. Lataus on keskeytynyt.

Lataaminen

Puhelimen lataaminen (yli 5 W:n teholla): Tarvitset USB-virtasovittimen, joka tukee "Quick Chargea" tai "Power Deliveryä". Jännitteen ja virtamäärän tulee olla 5 V / 3 A tai 9 V / 2 A. Jos haluat ladata enemmän kuin yhtä laitetta samanaikaisesti, USB-virtasovittimen tulee lisäksi tukea 9 V:n ja 2 A:n virtaa. Ladattavan laitteen tulee tukea langatonta latausta. Älykellot ja langattomat nappikuulokkeet vaativat 5 W:n tehon.

Tuotetuki

Tuotteesta on lisätietoja osoitteessa www.deltaco.eu.

Tukipalvelun sähköpostiosoite on info@deltaco.fi.

FRA

1. Sortie USB-A (5 V / 1 A) (pour câble de charge Apple Watch, charge à 5 W)
2. Entrée USB-C (5 V / 3 A, 9 V / 2 A)
3. Chargeur pour téléphone (5 W / 7,5 W / 10 W)
4. Chargeur pour écouteurs sans fil (5 W)
5. Support pour Apple Watch
6. Porte-crayon Apple

Consignes de sécurité

1. Gardez le chargeur sans fil éloigné et protégé de l'eau et d'autres liquides.
2. Pour nettoyer le chargeur, utilisez un chiffon sec et assurez-vous que le chargeur n'est pas connecté à une alimentation électrique.
3. La température ambiante doit être comprise entre : -20° C et +45° C.
Les situations suivantes peuvent provoquer des défauts lances telles que : température élevée / pas de charge ou charge lente :
4. L'adaptateur ou le port USB connecté n'a pas assez de puissance de sortie.
5. Le câble de charge n'est pas compatible avec la sortie de l'adaptateur secteur.
6. Le boîtier du téléphone est trop épais, l'épaisseur maximale recommandée du boîtier du téléphone est de 4 mm.
7. Il y a du métal ou un aimant à l'arrière du téléphone ou de l'étui du téléphone.
8. Le téléphone / l'appareil n'est pas placé au centre du chargeur sans fil.
9. Le téléphone / l'appareil ne prend pas en charge le chargement sans fil Qi.
10. Ne pas placer de cartes bancaires sur le chargeur.

Comment utiliser

1. Insérez le connecteur USB-C du câble de charge dans un adaptateur secteur USB.
2. Mettez vos appareils sur le chargeur sans fil pour les charger. Verticalement ou horizontalement.
3. Placez votre téléphone au centre du socle de charge.

LED

Lumière statique : en charge.

Lumière clignotante : Objet étranger détecté. Charge désactivée.

Chargement

Pour charger des téléphones en 7,5 W / 10 W, vous avez besoin d'un adaptateur secteur USB « Quick Charge » ou « Power Delivery » à 5 V / 3 A ou 9 V / 2 A.

Si vous souhaitez charger plus d'un appareil en même temps, l'adaptateur secteur USB doit prendre en charge 9 V / 2 A. La compatibilité avec le chargement sans fil et un adaptateur secteur USB est requise.

Les montres se chargeront en 5 W. Les écouteurs sans fil se chargeront en 5 W.

Assistance

Plus d'information sur le produit est disponible sur le site www.deltaco.eu.

Contactez-nous par e-mail : help@deltaco.eu.

HUN

1. USB-A kimenet (5 V / 1 A) (Apple Watch töltőkábelhez, 5 W-on tölt)
2. USB-C bemenet (5V / 3A, 9V / 2A)
3. Töltőbölcső telefonhoz (5 W / 7,5 W / 10 W)
4. Töltőbölcső vezeték nélküli fülhallgatókhoz (5 W)
5. Tartó Apple Watchhoz
6. Apple érintőceruza-tartó

Biztonsági utasítások

1. A vezeték nélküli töltőt tartsa távol, védje a víztől és más folyadékoktól.
2. A töltőt száraz ruhával tisztítsa, és ügyeljen arra, hogy közben ne legyen csatlakoztatva az elektromos hálózathoz.
3. A környezeti hőmérsékletnek -20 °C és +45°C között kell lennie.

A következő helyzetek meghibásodásokat okozhatnak: például magas hőmérséklet vagy azt, hogy a töltő nem vagy csak lassan tölt:

4. A csatlakoztatott adapternek vagy USB-kimenetnek nem elég magas a kimenő teljesítménye.
5. A töltőkábel nem kompatibilis a tápadapter kimenő teljesítményével.
6. A telefon készülékháza túl vastag, az ajánlott maximális telefonvastagság 4 mm.
7. Fém vagy mágnes található a telefon vagy a telefon tokjának hátoldalán.
8. A telefon/eszköz nem a vezeték nélküli töltő közepére helyezték.
9. A telefon/eszköz nem támogatja a Qi vezeték nélküli töltést.
10. Ne helyezzen bankkártyákat a töltőre.

Használat

2. Helyezze be a töltőkábel USB-C csatlakozóját egy USB-tápadapterbe.
3. Tegye az eszközöket függőlegesen vagy vízszintesen a vezeték nélküli töltőre.
4. Helyezze a telefont a töltőbölcső közepére.

LED

Folyamatosan világító fény: töltés.
Villogó fény: a töltő idegen tárgyat észlel. A töltés megszakadt.

Töltés

7,5 W / 10 W teljesítményű telefon töltéséhez „gyorstöltő” vagy „nagy teljesítményű”, 5 V / 3 A vagy 9 V / 2 A USB-tápadapterre van szükség.

Ha egynél több eszközt szeretne egyszerre tölteni, az USB-tápadapternek támogatnia kell a 9 V / 2 A teljesítményt. Az eszköznek kompatibilisnek kell lennie a vezeték nélküli töltéssel, és USB-tápadapterre is szükség van. Az órákat és a vezeték nélküli fülhallgatókat 5 W-os teljesítménnyel lehet tölteni.

Támogatás

A www.deltaco.eu webhelyen további információkat talál a termékéről.

A következő e-mail-címen keresztül léphet velünk kapcsolatba: help@deltaco.eu.

LAV

1. USB-A izeja (5 V / 1 A) (Apple Watch uzlādes kabelim, uzlāde notiek pie 5 W)
2. USB-C ieeja (5V / 3A, 9V / 2A)
3. Uzlādes paliktis tālrunim (5 W/7,5 W/10 W)
4. Uzlādes paliktis bezvadu austiņām (5 W)
5. Apple Watch turētājs
6. Apple Pencil turētājs

Drošības instrukcijas

1. Sargiet bezvadu lādētāju no ūdens un citiem šķidrumiem.
 2. Lādētāja tīrīšanai izmantojiet sausu drānu un pārliecieties, ka tas nav pieslēgts strāvas avotam.
 3. Vides temperatūrai jābūt no -20°C līdz +45°C.
- Tālāk minētie apstākļi var radīt šādus darbības traucējumus: augsta temperatūra / uzlādes neveikšana vai lēna uzlāde:**
4. Pievienotajam adapterim vai USB portam nav pietiekami liela izejas jauda.
 5. Uzlādes kabelis nav saderīgs ar strāvas adaptera izeju.
 6. Tālruna vāciņš ir pārāk biezs, ieteicams maksimālais tālruna vāciņa biezums ir 4 mm.
 7. Tālruna vai tā vāciņa aizmugurē ir metāls vai magnēts.
 8. Tālrunis/ierīce nav novietots bezvadu lādētāja centrā.
 9. Tālrunis/ierīce neatbalsta Qi bezvadu uzlādi.
 10. Nelieciet uz lādētāja bankas kartes.

Lietošana

1. Ievietojiet uzlādes kabeļa USB-C savienotāju USB strāvas adapterī.
2. Uzlieciet savas ierīces uz bezvadu lādētāja, lai veiktu uzlādi. Vertikāli vai horizontāli.
3. Novietojiet savu tālruni uzlādes paliktņa centrā.

LED indikators

Statiska gaisma: Notiek uzlāde.
Mirgojoša gaisma: Atklāts svešķermenis. Uzlāde ir atspējota.

Uzlāde

Lai uzlādētu tālruni ar 7,5 W / 10 W, jums vajadzēs "Quick Charge" vai "Power Delivery" USB strāvas adapteri 5 V / 3 A vai 9 V / 2 A.

Ja vēlaties vienlaicīgi lādēt vairāk nekā 1 ierīci, USB strāvas adapterim ir jāatbalsta 9 V / 2 A.

Nepieciešama saderīga ar bezvadu uzlādi un USB strāvas adapteri.

Pulksteņa tiks lādēti ar 5 W. Bezvadu austiņas tiks lādētas ar 5 W.

Atbalsts

Vairāk informācijas par precēm atrodama tīmekļa vietnē www.deltaco.eu.

Sazinieties ar mums, izmantojot e-pastu: help@deltaco.eu.

LIT

1. USB-A išėjimas (5 V / 1 A) („Apple Watch“ laikrodžio krovimo laidui, kraunama 5 W galia)
2. USB-C įėjimas (5V / 3A, 9V / 2A)
3. Telefono krovimo padėklas (5 W/ 7,5 W/ 10 W)
4. Bevielių ausinių krovimo padėklas (5 W)
5. „Apple Watch“ laikrodžio laikiklis
6. „Apple Pencil“ pieštuko laikiklis

Saugos instrukcijos

1. Saugokite bevielį kroviklį nuo vandens ir kitų skysčių.
2. Norėdami nuvalyti kroviklį, naudokite sausą šluostę ir išitinkinkite, kad jis neprijungtas prie maitinimo šaltinio.
3. Aplinkos temperatūra turėtų būti nuo -20 °C iki +45 °C. **Dėl toliau išvardytų situacijų prietaisai gali įkaisti, nekrauti įrenginių arba imti juos krauti lėtai:**
4. Atiduodamoji prijungto adapterio arba USB jungties galia yra per mažą.
5. Krovimo laidas nesuderinamas su maitinimo adapterio išėjimo parametrais.
6. Telefono dėklas yra per storas, rekomenduojamas didžiausias telefono dėklo storis - 4 mm.
7. Kitoje telefono ar telefono dėklo pusėje pritvirtintas metalas ar magnetas.
8. Telefonas / įrenginys nėra padėtas bevielio kroviklio centre.
9. Telefonas / įrenginys nepalaiko „Qi“ bevielio krovimo funkcijos.
10. Ant kroviklio nedėkite banko kortelių.

Kaip naudoti

1. Prijunkite krovimo laido USB-C jungtį prie USB maitinimo adapterio.
2. Norėdami krauti, vertikaliai ar horizontaliai dėkite savo įrenginius ant bevielio kroviklio.
3. Telefoną dėkite krovimo padėkle centre.

LED

Nuolat šviečianti: kraunama.

Žybsinti: aptiktas neatpažintas objektas. Krovimas apribotas.

Krovimas

Norėdami krauti telefonus 7,5 W / 10 W galia, jums reikės „Quick Charge“ arba „Power Delivery“ USB maitinimo adapterio su šiais parametrais: 5 V / 3 A arba 9 V / 2 A.

Jei norite vienu metu krauti daugiau nei 1 įrenginį, USB maitinimo adapteris turi palaikyti 9 V / 2 A.

Reikalingas suderinamumas su bevielio krovimo funkcija bei USB maitinimo adapteris.

Laikrodžiai bus kraunami 5 W galia. Bevielės ausinės – 5 W galia.

Pagalba

Daugiau informacijos apie produktą galite rasti adresu www.deltaco.eu.

Susisiekite su mumis elektroniniu paštu: help@deltaco.eu.

NLD

1. USB-A uit (5 V / 1 A) (voor Apple Watch oplaadkabel, laadt op 5 W)
2. USB-C in (5V / 3A, 9V / 2A)
3. Oplaadpad voor telefoon (5 W/7.5 W/10 W)
4. Oplaadpad voor draadloze oordopjes (5 W)
5. Houder voor Apple Watch
6. Houder voor Apple Pencil

Veiligheidsinstructies

1. Houd de draadloze oplader uit de buurt en beschermd tegen water en andere vloeistoffen.
2. Gebruik een droge doek om de oplader schoon te maken en zorg ervoor dat deze op de spanning niet is aangesloten.
3. Omgevingstemperatuur moet zijn: -20°C tot +45°C. **De volgende situaties kunnen storingen veroorzaken, zoals: hoge temperatuur/geen of langzaam opladen:**
4. De aangesloten adapter of USB-poort heeft niet genoeg uitgangsvermogen.
5. De oplaadkabel is niet compatibel met de uitgang van de voedingsadapter.
6. Het telefoonhoesje is te dik, de aanbevolen maximale dikte van het telefoonhoesje is 4 mm.
7. Er zit metaal of een magneet op de achterkant van de telefoon of het telefoonhoesje.
8. De telefoon/het apparaat is niet in het midden van de draadloze oplader geplaatst.
9. De telefoon/het apparaat ondersteunt geen Qi draadloos opladen.
10. Plaats geen bankkaarten op de oplader.

Gebruik

16. Steek de USB-C-connector van de oplaadkabel in een USB-lichtnetadapter.

17. Zet uw apparaten op de draadloze oplader om deze op te laden. Verticaal of horizontaal.

18. Plaats uw telefoon in het midden van het oplaadstation.

LED

Statisch licht: aan het opladen.

Knipperlicht: Vreemd voorwerp gedetecteerd. Opladen uitgeschakeld.

Opladen

Om telefoons met 7,5 W / 10 W op te laden, hebt u een "Quick Charge" of "Power Delivery" USB-stroomadapter met 5 V / 3 A of 9 V / 2 A nodig.

Als u meer dan 1 apparaat tegelijk wilt opladen, moet de USB-lichtnetadapter 9 V / 2 A ondersteunen.

Compatibiliteit met draadloos opladen en een USB-lichtnet-adapter is vereist.

Horloges worden opgeladen met 5 W. Draadloze oordopjes worden opgeladen met 5 W.

Ondersteuning

Meer informatie over het product is te vinden op www.deltaco.eu.

Neem contact met ons op: help@deltaco.eu.

NOR

1. USB-A ut (5 V / 1 A) (for Apple Watch ladekabel, lader 5 W)
2. USB-C inn (5V / 3 A, 9 V / 2 A)
3. Ladeplate for telefon (5 W/7,5 W/10 W)
4. Ladeplate for trådløse øreplugger (5 W)
5. Holder for Apple Watch
6. Apple Pencil-holder

Sikkerhetsinstruksjoner

1. Hold den trådløse laderen beskyttet og unna vann og andre væsker.
2. Rengjør laderen med en tørr klut og pass på at den ikke er tilkoblet strømforsyningen.
3. Omgivelsestemperaturen skal være: -20° C til + 45° C.
**Følgende situasjoner kan forårsake feil som:
høy temperatur/ingen eller langsom ladning:**
4. Den tilkoblede adapteren eller USB porten har ikke nok strøm.
5. Ladekabelen er ikke kompatibel med strømadapternes strøm/effekt.
6. Telefonens deksel bør ikke overskride anbefalt tykkelse på 4 mm.
7. Det finnes metall eller en magnet på baksiden av telefonen eller dekslet.
8. Telefonen/enheten er ikke plassert i midten av den trådløse laderen.
9. Telefonen/enheten støtter ikke Qi trådløs ladning.
10. Plasser ikke bankkort på laderen.

Bruk

1. Sett i ladekabelens USB-C-kontakt i en USB-strømadapter.
2. Plasser dine enheter på den trådløse laderen for ladning. Vertikalt eller horisontalt.
3. Plasser telefonen sentralt på ladeplaten.

Lysdiode

Statisk lys: Lader.

Blinkende lys: Fremmed objekt oppdaget. Ladning deaktivert.

Lade

For å lade telefoner med 7,5 W / 10 W trenger du en "Quick Charge" eller "Power Delivery" USB-strømadapter med 5 V / 3 A eller 9 V / 2 A.

Om du vil lade mer enn 1 enhet samtidig må USB-strømadapteren støtte 9 V / 2 A.

Kompatibilitet med trådløs ladning og en USB-strømadapter trengs.

Klokker kommer til å lade med 5 W. Trådløse øreplugger lades med 5W.

Support

Mer produktinformasjon finnes på www.deltaco.eu.

Kontakt oss via e-post: help@deltaco.eu.

POL

1. USB-A wyjście (5 V/1 A) (do kabla ładującego Apple Watch, ładuje z mocą 5 W)
2. USB-C wejście (5 V/3 A, 9 V/2 A)
3. Ładowarka do telefonu (5 W/7,5 W/10 W)
4. Ładowarka do słuchawek bezprzewodowych (5 W)
5. Stojak na Apple Watch
6. Uchwyt na Apple Pencil

Instrukcja bezpieczeństwa

1. Trzymaj bezprzewodową ładowarkę z dala od wody i innych płynów.
2. Aby wyczyścić ładowarkę, użyj suchej ściereczki i upewnij się, że ładowarka nie jest podłączona do prądu.
3. Temperatura otoczenia powinna wynosić: od -20°C do +45°C.
Następujące sytuacje mogą powodować awarie, takie jak: wysoka temperatura/brak ładowania lub powolne ładowanie:
4. Podłączony adapter lub port USB nie ma wystarczającej mocy wyjściowej.
5. Kabel ładujący nie jest kompatybilny z wyjściem zasilacza.
6. Obudowa telefonu jest za gruba, zalecana grubość obudowy to 4 mm.
7. Z tyłu telefonu lub obudowy telefonu znajduje się metal lub magnes.
8. Telefon/urządzenie nie zostało umieszczone po środku ładowarki bezprzewodowej.
9. Telefon/urządzenie nie obsługuje ładowania bezprzewodowego Qi.
10. Nie umieszczaj kart bankowych na ładowarce.

Sposób użycia

1. Podłącz złącze USB-C kabla do zasilacza USB-C.
2. Umieść urządzenia na ładowarce bezprzewodowej, aby je naładować. Pionowo lub poziomo.
3. Umieść telefon po środku podkładki ładującej.

LED

Stale świeci: Ładowanie.

Miganie: Wykryto obcy obiekt. Ładowanie wyłączone.

Ładowanie

Aby ładować telefony z mocą 7,5 W/10 W, potrzebny jest zasilacz USB z funkcją Quick Charge lub Power Delivery o napięciu 5 V/3 A lub 9 V/2 A.

Jeśli chcesz ładować więcej niż 1 urządzenie jednocześnie, zasilacz USB musi obsługiwać napięcie 9 V/2 A.

Wymagana jest kompatybilność z ładowaniem bezprzewodowym i zasilaczem USB.

Zegarki ładują się z mocą 5 W. Słuchawki bezprzewodowe ładują się z mocą 5 W.

Pomoc

Więcej informacji o produkcie można znaleźć na stronie www.deltaco.eu.

Skontaktuj się z nami poprzez e-mail: help@deltaco.eu.

SPA

1. Salida USB-A (5 V / 1 A) (para cable de carga Apple Watch, carga a 5 W)
2. Entrada USB-C (5 V / 3 A, 9 V / 2 A)
3. Cargador inalámbrico para móvil (5 W/7.5 W/10 W)
4. Cargador inalámbrico para auriculares (5 W)
5. Soporte para Apple Watch
6. Soporte para Apple Pencil

Instrucciones de seguridad

1. Mantenga el cargador inalámbrico alejado y protegido del agua y otros líquidos.
2. Para limpiar el cargador use un paño seco y asegúrese de que no esté conectado a la corriente.
3. La temperatura del ambiente debe ser entre -20 °C y +45 °C. **Las siguientes situaciones pueden causar fallos como: alta temperatura / no carga o carga lenta:**
4. El adaptador conectado o el puerto USB no tiene suficiente potencia de salida.
5. El cable de carga no es compatible con el puerto de salida del adaptador de corriente.
6. La funda del teléfono es demasiado gruesa, el grosor recomendado de la funda es de 4 mm.
7. Hay metal o un imán en la parte posterior del teléfono o en la funda del teléfono.
8. Su teléfono/dispositivo no está colocado en el centro del cargador inalámbrico.
9. El teléfono/dispositivo no es compatible con la carga inalámbrica Qi.
10. No coloque tarjetas bancarias sobre el cargador.

Uso

19. Inserte el conector USB-C del cable de carga en el adaptador de corriente USB.
20. Para cargar coloque sus dispositivos sobre el cargador inalámbrico. Vertical u horizontalmente.
21. Coloque su teléfono centrado sobre el cargador.

LED

- Luz estática: Cargando.
Luz intermitente: Se ha detectado un objeto extraño.
Carga desactivada.

Carga

- Para cargar teléfonos con 7,5 W / 10 W necesitará un adaptador de corriente USB de «Quick Charge» o «Power Delivery» con 5 V / 3 A o 9 V / 2 A.
Además, si desea cargar más de 1 dispositivo al mismo tiempo, el adaptador de corriente USB también debe ser compatible con 9 V / 2 A.
Se requiere compatibilidad con carga inalámbrica y un adaptador de corriente USB.
Los relojes se cargarán con 5 W. Los auriculares inalámbricos se cargarán con 5 W.

Servicio técnico

- Más información sobre el producto puede encontrar en www.deltaco.eu.
Correo electrónico: help@deltaco.eu.

SWE

1. USB-A ut (5 V / 1 A) (för Apple Watch laddkabel, laddar 5 W)
2. USB-C in (5V / 3 A, 9 V / 2 A)
3. Laddplatta för telefon (5 W/7,5 W/10 W)
4. Laddplatta för trådlösa öronsnäckor (5 W)
5. Hållare för Apple Watch
6. Apple Pencil-hållare

Säkerhetsinstruktioner

1. Håll den trådlösa laddaren skyddad och borta från vatten och andra vätskor.
2. Rengör laddaren med en torr trasa och se till att den inte är ansluten till strömförsörjningen.
3. Omgivningstemperaturen ska vara: -20° C till +45° C. **Följande situationer kan orsaka fel som: hög temperatur/ingen eller långsam laddning:**
4. Den anslutna adaptorn eller USB-porten har inte tillräckligt med ström.
5. Laddkabeln är inte kompatibel med strömadapterns ström/effekt.
6. Telefonens skal bör inte överskrida rekommenderad tjocklek på 4 mm.
7. Det finns metall eller en magnet på baksidan av telefonen eller skalet.
8. Telefonen/enheten är inte placerad i mitten av den trådlösa laddaren.
9. Telefon/enheten stöder inte Qi trådlös laddning.
10. Placera inte bankkort på laddaren.

Användning

1. Sätt i laddningskabelns USB-C-kontakt i en USB-strömadapter.
2. Placera dina enheter på den trådlösa laddaren för laddning. Vertikalt eller horisontellt.
3. Placera telefonen centrerat på laddplattan.

Lysdiöd

- Statiskt ljus: Laddar.
Blinkande ljus: Främmande föremål detekterat. Laddningen är inaktiverad.

Ladda

- För att ladda telefoner med 7,5 W / 10 W behöver du en "Quick Charge" eller "Power Delivery" USB-strömadapter med 5 V / 3 A eller 9 V / 2 A.
Om du vill ladda mer än 1 enhet samtidigt måste USB-strömadaptern stöda 9 V / 2 A.
Kompatibilitet med trådlös laddning och en USB-strömadapter behövs.
Klockor kommer att ladda med 5 W. Trådlösa öronsnäckor laddas med 5 W.

Support

- Mer produktinformation finns på www.deltaco.eu.
Kontakta oss via e-post: help@deltaco.eu.

