

SC800A

12V 800A JUMP STARTER

PROUSER[®]

www.pro-user.com

OPERATING MANUAL p.03

BEDIENUNGSANLEITUNG p.13

GEBRUIKSAANWIJZING p.23

MODE D'EMPLOI p.33



800A SUPERCAPACITOR JUMP STARTER
SUITABLE FOR GASOLINE AND DIESEL VEHICLES WITH 12V BATTERY VOLTAGE

800A SUPERKONDENSATOR STARTHILFE
GEEIGNET FÜR BENZIN UND DIESELFahrzeuge MIT 12V BATTERIESPANNUNG

800A SUPERCONDENSATOR STARTHULP
BESTEMD VOOR 12V BENZINE EN DIESELVOERTUIGEN

AIDE AU DEMARRAGE 800A
CONVIENT À DES VÉHICULES ESSENCE OU DIESEL AVEC BATTERIE 12V

INTRODUCTION

The Pro-User SC800A is a member of the family of advanced mobile Jump Starters manufactured by Pro-User Europe GmbH. The Pro-User Jump Starter enables you to securely start your 12V vehicle in case your battery is weak. The Supercapacitor Jump Starter SC800A with up to 800A peak power is designed to jump start 12V vehicles with up to 3000ccm gasoline or 2500ccm diesel engines. A built in ultra-bright LED flashlight helps you jump-starting your vehicle at night or serves as a signal light.

We have taken numerous measures in quality control to ensure that your product arrives in top condition and will perform to your satisfaction.

It is part of the "Intended Use" to carefully read and follow the safety and operating instructions. Any other usage as the Intended Use and not following these instructions may result in a serious accident, including damaged property, serious or even fatal injuries. Pro-User Europe is not liable for any usage of the device, that is not intended by the manufacturer. If the device is passed on to another person, this manual must also be handed over with it.

IMPORTANT SAFETY INSTRUCTIONS



CAUTION: Please read this instruction manual carefully before starting up the device. Do not operate the device unless you have fully read and understood all the provided information. If you are not confident working with 12V/24V DC voltages or are unsure of what you are doing, consider to seek for help by a professional breakdown service (roadside towing service) or your vehicle's manufacturer. Failure to observe these instructions may cause an electrical shock, fatal or serious injury, material damage or impair the function of the device.

Pro-User accepts no liability for direct or indirect damage caused by faulty assembly or connection, a faulty usage, a usage of altered units or units that are known as damaged, a usage for purposes other than described ("Intended Use") and especially caused by failure to follow these instructions.

Read your car's owner's manual!

Some vehicle manufacturers have special requirements before jumpstarting the vehicle (e.g. fuses that have to be removed or certain security demands). Some vehicles manufacturers place the battery in the cargo area or trunk. These vehicles often have designated jump-start terminals.



CAUTION: This System is intended to be used only on vehicles with a 12 Volt DC automotive battery. Do not use the jump starter on 6V/24V systems or for other things than the intended usage. Not following these instructions could cause serious personal injury or material damage.



CAUTION: Never touch or connect the red to the black clamps - This can cause dangerous sparks, electric arcing or explosions. Use in dry environment only. Keep the unit dry and clean. Do not use the unit close to open fire. Do not operate the unit in explosive atmospheres, such as in the presence of flammable liquids, gases or dust. Stop charging or using the device and power-off the device, if the unit is getting hot, is smoking or leaks any liquid.

General:

- Electrical devices are not toys. Keep the product away from children. There can be dangers that can't be recognised by children
- This appliance is not intended for use by persons (including children) with reduced physical, sensory or mental capabilities, or lack of experience and knowledge, unless they are supervised or have been instructed on how to use the appliance by a person responsible for their safety. Children should be supervised to ensure that they do not play with the appliance. Eventually necessary cleaning or maintenance may not be carried out by children.
- Using the device, maintenance and repair work may only be carried out by qualified personnel who are familiar with the risks involved, the relevant regulations and with the guidelines and safety precautions to be applied.
- Do not try to disassemble the device - the internal circuitry contains hazardous voltages. Attempting to service the unit yourself may result in electric shock or fire and will void the unit warranty.
- Always keep metal objects or other materials that can short circuit the terminals of the battery securely away. A resulting spark or short-circuit may not only damage the device, but also cause an explosion and potentially produce a current high enough to weld a ring or the like to metal. Remove personal metal items such as rings, bracelets, necklaces, and watches when working on the device or the battery.
- Operate the device only, if all cables and the housing are undamaged and all connections are tight and clean. Loose or dirty connections could result in overheating, electrical sparks and fire.
- Only use the product as intended and for purposes described in the manual.
- After opening the package, examine all parts for visible damage. If you have found any damage, please contact the company you purchased this unit from.
- Power-off and stop using the device immediately, if the unit is smoking or is showing any abnormal behaviour. Do not put the device in operation again without contacting the seller or manufacturer.
- Never connect cables in reverse polarity or short-circuit connected cables. This may blow internal fuses and may damage the device permanently.
- Ensure the device is standing firmly. The device must be set up and fastened in such a way that it cannot tip over or fall down.

Environment:

- Only use the product in environments from -40°C ~ 65°C.
- Do not put anything that should be protected from sparks around the device. Do not operate the product in damp, wet or dusty environments: Never expose the device to rain or snow. Doing so may result in damage to the device or other equipment installed in the system or result in electric shock or fire. Do not operate the unit in explosive atmospheres, such as in the presence of flammable liquids, gases or dust. Doing so may result in fire or explosion.
- To avoid heat accumulation - do not cover the device. To prevent overheating, ensure that air inlets and ventilation is not obstructed. Do not expose the device to a heat source (such as direct sunlight or heating). Avoid additional heating of the device in this way.

Electrical Cables

- Do not pull on the cables.
- Prevent all cables from being stepped on, tripped over, or being damaged by e.g. sharp edges or hot surfaces.

Working with Batteries

- Batteries can store large amounts of energy and improper handling can be dangerous. Never connect to a battery with an unsuited voltage or other unsuitable or damaged batteries
- Keep children away from batteries and acid.
- Avoid getting electrolyte on your skin or clothes. It is acidic and can cause burns. If battery acid contacts skin or clothing, wash immediately with water. Baking soda neutralizes lead acid battery electrolyte. If electrolyte gets into your eyes, immediately flood your eyes with running cold water for at least 20 minutes and get medical attention immediately. Eye protection is therefore recommended.
- Always keep metal objects or other materials that can short circuit the terminals of the battery securely away. A resulting spark or short-circuit may not only damage the device, but also cause an explosion and potentially produce a current high enough to weld a ring or the like to metal. Remove personal metal items such as rings, bracelets, necklaces, and watches when working on the device or the battery.
- Power-off the device before making or breaking the connections to the battery.
- Depending on the type of battery, when a battery is being charged, you may notice bubbling in the fluid caused by the release of gas. As the gas is flammable, avoid naked flames, glowing or electrostatically charged material and sparks in the vicinity of the battery. Always provide adequate ventilation when charging a battery.
- Observe technical instructions of the seller or the manufacturer of your battery. Observe your car's owner's manual.
- Only put the device in operation if the device and all cables are undamaged. Check if all connections are tight and clean. Loose or dirty connections could result in overheating, electrical sparks and fire.
- If necessary, clean the battery's terminals and use terminal grease where required.
- Never smoke or allow a spark or flame in vicinity of the battery.
- Never try to charge a damaged or frozen battery. Never jumpstart a car with a frozen battery.
- Do not place the device directly on top of the battery or vice versa or on a surface constructed from combustible material.

GENERAL INSTRUCTIONS

Intended use

The PRO-USER SC800A Jump Starter is intended to jump start any 12V car or truck. After each failed attempt to jumpstart your car, take a break for at least 3 minutes to avoid overheating. With the unit on board the vehicle, you may start your vehicle's motor even with a weak or dead battery in case of need.

Maintenance

Most important for maintaining the SC800A is to charge the unit completely every 3 month to 100%. In the event of failure to comply with this obligation, the battery may deep-discharge and the unit might be damaged. From time to time, make sure all cable connections are clean and tight and possibly existing fans are working correctly. If necessary, clean the unit with care, using a dry cloth. Don't try to open the body casing. There are no user-serviceable parts inside. Damage due to improper use, modifications or attempted repairs lead to the exclusion of liability and the loss of warranty. If the unit is damaged, the appliance must be discarded. Cleaning and user maintenance shall not be made by children.

Packaging materials

To avoid danger of suffocation, do not let children play with foils or other packaging materials. Remove all protective coverings before putting the device in operation.

Storage

When not in use, store the device in a dry environment. Store the device in a safe place out of the reach of children. Protect the unit from direct sunlight, heat and moisture, strong vibration and mechanical influences. Always store the device with its cables stowed carefully with the device so that no short-circuits may occur.

SCOPE OF DELIVERY

- Pro-User SC800A
- 12V DC charging adapter
- Micro USB charging cable
- Operating manual

TECHNICAL DESCRIPTION

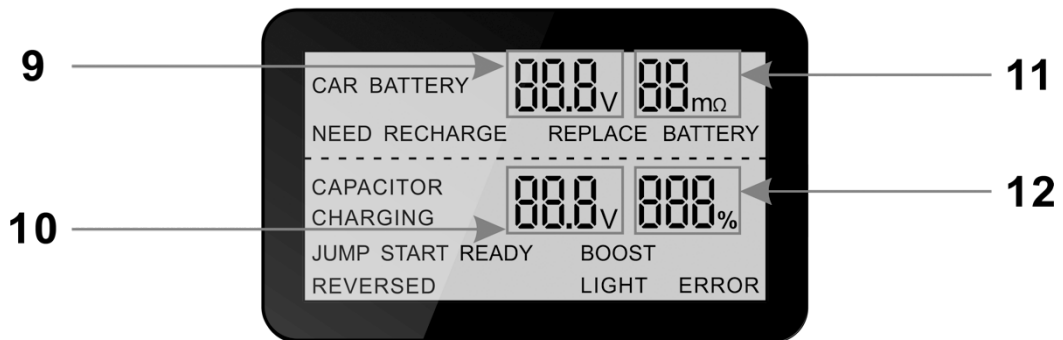
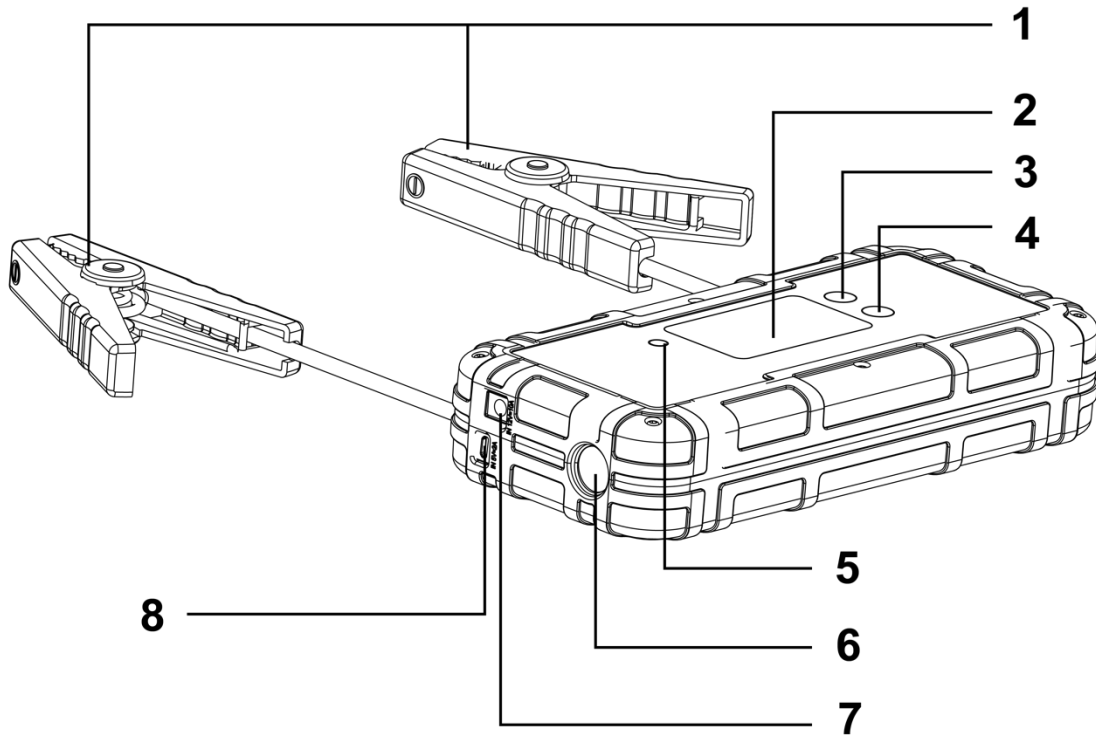

Item	Description
1	Battery clamps
2	LCD Display
3	Power-button
4	LED-button
5	Backup-battery-button (Boost-button)
6	LED-light
7	12V 10A input
8	5V 2A USB input
9	Car battery voltage
10	Supercapacitor voltage
11	Inner resistance of the car battery
12	State of charge of the internal backup battery (in %)

OPERATION

LED Flashlight

To activate the built-in LED light, press the LED button (4). Pressing the LED button again switches between the light-modes: continuous light, flashing light, SOS, OFF

Charging The Internal Battery



Before the 1st operation: This unit is delivered in a partially charged state, due to storage requirements. Please fully charge the device after your purchase and before your first use.

Battery Life

Recharging the battery after each use will prolong battery life. Do not permanently charge the battery, but also avoid to (frequently) fully discharge the battery, as this will reduce battery life. Please recharge the battery at least every 3 months to keep the battery in good condition and being able to jump start at any time. Not charging the SC800A every 3 months can cause a permanent damage to the internal battery and can result in a broken unit.

Charging the internal backup battery with USB

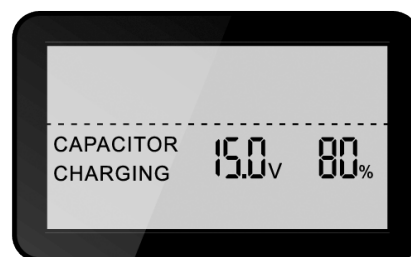
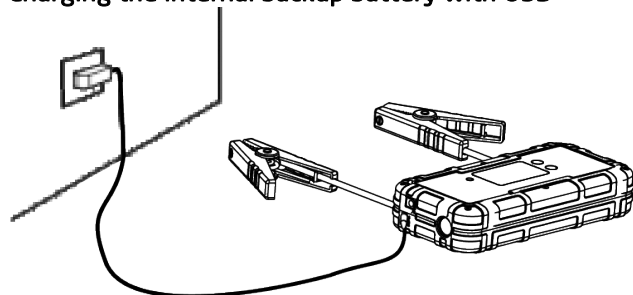

Charge the device after buying and before first operation with the enclosed USB charging cable and a common USB charger (not included) or with the USB output of your computer. Connect the micro-USB cable to the USB input (8) of the jump starter and the USB output of your USB charger or computer. Alternatively a USB power-bank with sufficient capacity can be used as a power source. The charging state of the internal battery can be monitored on the LCD display when charging (12).

PREPARING THE JUMP STARTER - CHARGING THE SUPERCAPACITOR

In order to be able to jump start a vehicle, the internal supercapacitor has to be pre-charged. This can be accomplished in different ways:

Charging the supercapacitor with the help of the vehicle's battery (standard method)

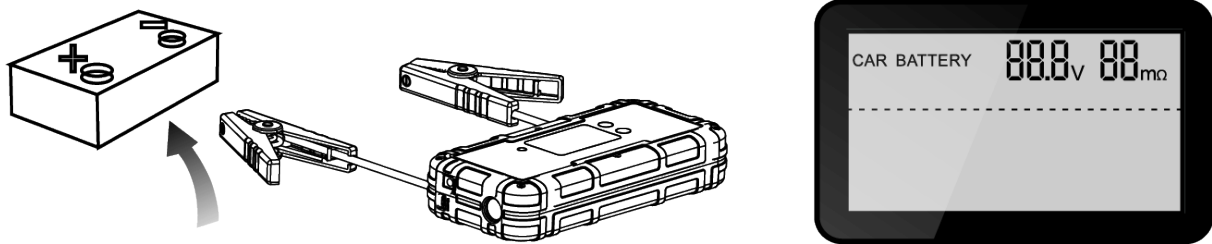

The supercapacitor jump starter only needs very low remaining power from the battery, so that a weak battery (battery voltage over 5 volts) can still charge the supercapacitor:

- Connect the red battery clamp to the vehicle's battery positive (+) terminal and connect the black battery clamp to the vehicle's battery negative (-) terminal. This method is the fastest way to charge (1 minute)

Alternatively you may use the cigarette-lighter-charging cable: Use the including 12V charging adapter to connect to the 12V charging input (7) of the SC800A and the vehicles 12V output. Some vehicles may require to turn the ignition on to apply voltage to the 12V output. Pre-charging the supercapacitor with this method can take up to 2 minutes.

- Turn on the device by pressing the power button. (3)
- The SC800A will measure the battery voltage (9) and the inner resistance (11) of the connected battery. Based upon this data, it will recommend if the battery should be recharged (LCD display "NEED RECHARGE") or replaced (LCD display "REPLACE BATTERY")

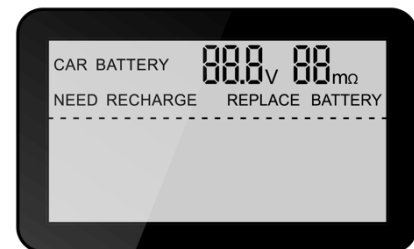

- If the vehicle's battery is good enough to charge the supercapacitor (supercapacitor voltage 15V) the LCD display will show „JUMP START READY“. If the „JUMP START READY“-message will not light up and the capacitor voltage (10) is over 14V, press the Boost-button (5) for 2 seconds.
- 10 seconds after the „JUMP START READY“-message is displayed, the device is ready to jump start your vehicle.

If your vehicle's battery voltage is very low (battery voltage lower than 5 Volts), the supercapacitor cannot be charged by the vehicle's battery and another method of pre-charging the supercapacitor has to be chosen.

Charging the supercapacitor with the help of the internal backup battery

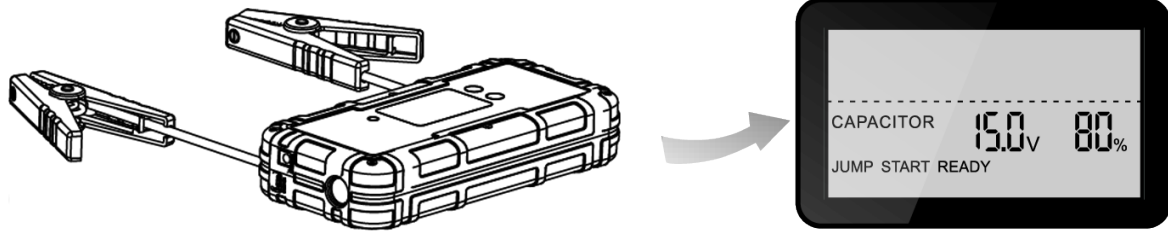

If the vehicle's battery is too weak, the supercapacitor can also be charged via the internal backup battery:

- Press the backup-battery-button (5) for 2 seconds to start the charging process.
- The supercapacitor voltage (10) has to be 15 Volts to be able to jump start a vehicle. This charging method will take up to 4 minutes.
- 10 seconds after the „JUMP START READY“-message is displayed, the device is ready to jump start your vehicle.

Charging the supercapacitor with the help of the USB input

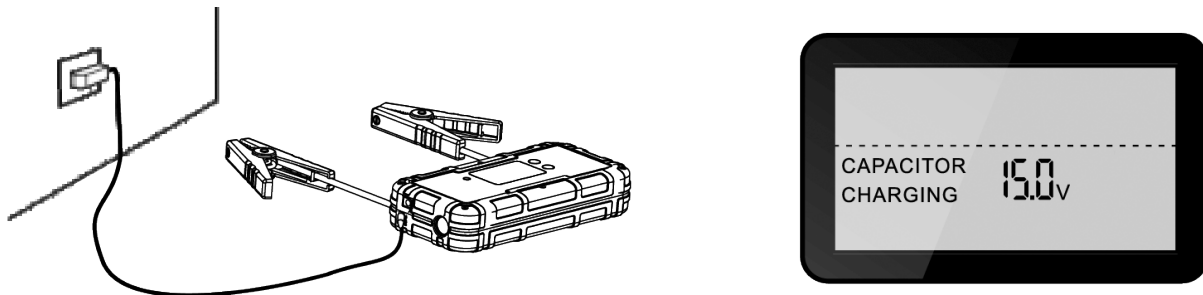

The supercapacitor can also be charged with help of an USB charger (not included) or another USB power source like an USB output of a computer or an USB power-bank.

- Connect the USB power source to the micro-USB-charging input (8) of the SC800A
- The supercapacitor voltage (10) has to be 15 Volts to be able to jump start a vehicle. This charging method will take up to 20 minutes.
- 10 seconds after the „JUMP START READY“-message is displayed, the device is ready to jump start your vehicle.

JUMP-STARTING YOUR CAR (12V)

NOTE: Read your car's owner's manual! Some vehicle manufacturers have special requirements before jumpstarting the vehicle (e.g. fuses that have to be removed or certain security demands). Some vehicles manufacturers place the battery in the cargo area or trunk. These vehicles often have designated jump-start terminals.

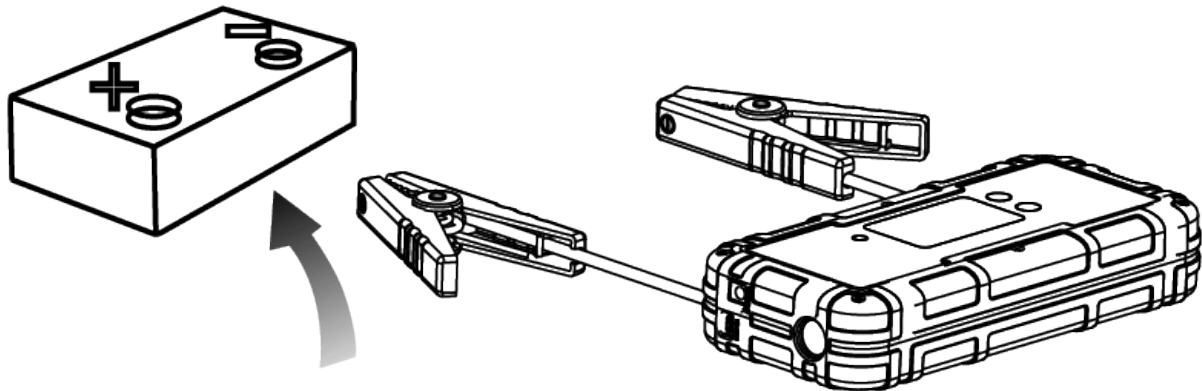

Attention: Always follow the specific order to reduce of the risk fire and explosion.

Connect the SC800A to the vehicle's battery and prepare the device as described. Make sure the supercapacitor is charged and the LCD display shows "JUMP START READY" (wait 10 seconds before operation).

- Connect the red battery clamp to the vehicle's battery positive (+) terminal and connect the black battery clamp to the vehicle's battery negative (-) terminal. Make sure the clamps are tight and there's no oxide or dirt on the vehicle battery's terminal.
- Start your vehicle's engine. Do not operate the starter for longer than 6 seconds. If the jump start fails, wait at least 3 minutes before another attempt. Always check the display of the SC800A. After three failed attempts to jump start the car, check your vehicle for other possible faults and damages than a weak battery.
- If the vehicle started, remove the jumper cables within 30 seconds. Disconnect the BLACK clamp and then the RED clamp from the vehicle's battery. Leave the vehicle's engine running.

TROUBLESHOOTING

If the device doesn't react when pressing the power-button (3), low voltage protection might be active and the device has to be charged with the help of the 12V input or the 5V USB input. Please make sure to regularly charge the internal backup-battery in order to keep the device in good condition and to be able to use the device's full functionality.

TECHNICAL SPECIFICATIONS

Model	Jump Starter SC800A
Applicable scope: Note: This information is just as a reference and can vary upon the brand and type of car, the age and condition of the battery and the outer temperature.	Jump start 12V Gasoline and Diesel vehicles up to 3000ccm gasoline and 2500ccm diesel engine displacement
Max. Continuous Current/Peak Current	12V: 400A / 800A
Input	USB 5V DC 2A, 12V 10A
Capacitors	5x350F
Battery	6000mAh
Charging time	1min (vehicle battery) 4min (internal backup-battery) 2min (cigarette lighter adapter) 20min (USB)
Weight	1300g
Size (L x B x H)	250 x 120 x 50 mm
Operating ambient temperature	-40°C - 65°C (-40 bis +149 °F)

This model may be operated in EU countries.



ENVIRONMENTAL PROTECTION



The product is classed as Electrical or Electronic Equipment and should not be disposed of with other household or commercial waste at the end of its working life. Please recycle where facilities exist. Ask your local authority or retailer for recycling advice.

WARRANTY

Pro-User warrants this product for a period of 2 years from the date of purchase to the original purchaser. Warranty is not transferable. Warranty covers defect against workmanship and materials only. To obtain warranty service, please return the unit to the place of purchase or authorized Pro-User dealer together with your proof of purchase. The warranty is void if the product has been damaged or not used as described in this manual. Warranty is void if a non-authorized repair has been performed. Pro-User makes no other warranty expressed or implied. Pro-User is only responsible for repair or replacement (at Pro-Users' Discretion) of the defective product and is not responsible for any consequential damage or inconvenience caused by the defect.

EINLEITUNG UND BESTIMMUNGSGEMÄSSER GEBRAUCH

Das Pro-User Starthilfegerät SC800A gehört zur Familie der zukunftsweisenden mobilen Starthilfegeräte der Firma Pro-User Europe GmbH. Das mobile Starthilfegerät ermöglicht es Ihnen, Ihr Fahrzeug im Bedarfsfall, bei schwacher oder leerer Fahrzeugbatterie, selbst wieder in Gang zu bringen. Die Superkondensator-Starthilfe mit bis zu 800A Startleistung - SC800A dient zur Starthilfe für 12V Kraftfahrzeuge mit maximal 3000 ccm Benzinmotor oder 2500 ccm Dieselmotor. Eine LED-Leuchte erleichtert Ihnen den Starthilfевorgang bei Dunkelheit oder dient als Warnleuchte.

Permanente Qualitätskontrolle stellt sicher, dass Sie ein hochwertiges Produkt erhalten, dass Ihnen hohe Zuverlässigkeit und Funktionalität bietet.

Zum bestimmungsgemäßen Gebrauch gehört auch die Beachtung aller Informationen in dieser Anleitung, insbesondere der Sicherheitshinweise. Jede andere Verwendung gilt als nicht bestimmungsgemäß und kann zu Sach- oder Personenschäden führen. Die Pro-User Europe GmbH übernimmt keine Haftung für Schäden, welche durch nicht bestimmungsgemäßen Gebrauch entstehen. Bei Übergabe des Geräts an eine weitere Person, muss auch diese Bedienungsanleitung weitergegeben werden.

WICHTIGE SICHERHEITSHINWEISE



ACHTUNG: Lesen Sie diese Bedienungsanleitung sorgfältig vor der Inbetriebnahme. Das Gerät darf nur von Personen benutzt werden, welche diese Anleitung vollständig gelesen und verstanden haben und sich mit den Eigenschaften des Geräts vertraut gemacht haben. Wenn Sie mit dem Umgang am elektrischen System Ihres Fahrzeugs nicht vertraut sind oder anderweitig unsicher sind, ziehen Sie professionelle Hilfe zu Rate (z.B. Abschleppdienst), fragen Sie Ihren Fahrzeughersteller oder beauftragen Sie Ihre Werkstatt. Die Nichteinhaltung der Bedienungsanleitung und Sicherheitshinweise kann die Funktion des Geräts dauerhaft beeinträchtigen, Stromschläge begünstigen oder schwerwiegende Unfälle an Gegenständen und Personen zur Folge haben.

Pro-User übernimmt keine Haftung für direkte oder indirekte Schäden, welche entstanden sind durch, Montage- oder Anschlussfehler, fehlerhafte oder unsachgemäße Verwendung, Verwendung eines modifizierten oder bekanntermaßen beschädigten Geräts, Verwendung außerhalb des "bestimmungsgemäßen Gebrauchs" oder Missachtung dieser Bedienungsanleitung.

Lesen Sie die Bedienungsanleitung Ihres Fahrzeugs !

Bei einigen Fahrzeugtypen sind möglicherweise besondere Vorkehrungen notwendig, bevor dem Fahrzeug Starthilfe gegeben werden kann (z.B. Sicherungen, die entfernt werden müssen oder bestimmte Sicherheitsvorkehrungen, die getroffen werden müssen). Bei manchen Fahrzeugtypen befindet sich die Batterie im Kofferraum. Bei solchen Fahrzeugen finden Sie oftmals spezielle Starthilfe-Anschlüsse im Motorraum vor.



ACHTUNG: Dieses Starthilfe-System ist nur für den Betrieb an 12V Fahrzeug-Systemen vorgesehen. Versuchen Sie unter keinen Umständen das Gerät an 6V/24V-Systemen oder zu einem anderen als dem vorgesehenen Zweck zu benutzen. Das Nichtbefolgen dieser Anweisung kann schwerwiegende Unfälle an Gegenständen und Personen zur Folge haben.



ACHTUNG: Berühren oder Verbinden Sie niemals die rote und die schwarze Anschlussklemme miteinander. Dies könnte gefährliche Funkenbildung, elektrische Lichtbögen (Überschläge) oder sogar Explosionen verursachen. Benutzen Sie das Gerät nur in trockener Umgebung und halten Sie es stets trocken und sauber. Benutzen Sie es nicht in der Nähe von offenem Licht oder in explosiver Umgebung (wie zum Beispiel in der Nähe brennbarer Gase und Flüssigkeiten oder feinem Staub). Beenden Sie umgehend jegliche Benutzung, wenn abnormes Verhalten auftritt (Überhitzung, Austreten von Rauch oder Flüssigkeit)

Allgemein:

- Elektrische Geräte sind keine Spielzeuge. Sichern Sie das Gerät so, dass Kinder keinen Zugriff darauf haben. Es können Gefahren entstehen, die von Kindern nicht erkannt werden.
- Dieses Gerät darf nicht von Personen (einschließlich Kindern) mit eingeschränkten physischen, sensorischen oder mentalen Fähigkeiten, unerfahrenen Benutzern oder Benutzern mit mangelnden Kenntnissen bedient werden, sofern sie nicht beaufsichtigt werden und bezüglich der sicheren Bedienung des Geräts und der möglichen Gefahren bei der Benutzung eingewiesen wurden oder unter ständiger Aufsicht eines geschulten Verantwortlichen sind. Insbesondere müssen Kinder unter ständiger Aufsicht sein, um sicherzustellen, dass sie nicht mit dem Gerät spielen. Eventuell notwendige Reinigungs- und Wartungsarbeiten am Gerät dürfen nicht von Kindern durchgeführt werden.
- Die Inbetriebnahme, Wartung und Reparatur des Geräts darf ausschließlich durch hierfür qualifizierte Personen erfolgen, welche mit den damit verbundenen Gefahren bzw. einschlägigen Vorschriften vertraut sind.
- Versuchen Sie nicht das Gerät zu öffnen. Im Inneren liegen gefährliche Spannungen an. Der Versuch das Gerät selbst zu warten oder zu reparieren kann zu Stromschlägen oder Feuer führen und führt zur Erlöschung von Garantie und Gewährleistungsansprüchen.
- Sorgen Sie dafür, dass metallische bzw. stromleitende Gegenstände, welche einen Kurzschluss verursachen könnten, sich nicht in der Nähe der Batteriepole befinden. Entstehende Funken oder Kurzschlüsse könnten nicht nur das Gerät beschädigen, sondern sogar zu einer Explosion führen oder sehr hohe Kurzschluss-Ströme erzeugen, welche stark genug sind, um metallische Gegenstände zu schweißen. Bei Arbeiten an Batterien sind deshalb Halsketten, Ringe, Uhren und andere persönliche Metallgegenstände stets abzulegen.
- Betreiben Sie das Gerät nur, wenn das Gehäuse und die Leitungen unbeschädigt und alle Verbindungen fest sind. Lose oder verschmutzte Verbindungen können zu Überhitzung, Funkenflug und Feuer führen.
- Benutzen Sie das Gerät nur für den in dieser Anleitung beschriebenen Gebrauch.
- Nach dem Öffnen der Verpackung überprüfen Sie bitte alle Teile auf Beschädigungen. Sollten Sie Beschädigungen vorfinden, kontaktieren Sie bitte den Händler, bei dem Sie das Gerät erworben haben.
- Beenden Sie umgehend jegliche Benutzung, wenn abnormes Verhalten auftritt (Überhitzung, Austreten von Rauch oder Flüssigkeit). Kontaktieren Sie in diesem Fall vor der weiteren Nutzung unbedingt den Hersteller oder Händler, bei dem Sie das Gerät erworben haben.
- Schließen Sie Anschlusskabel niemals kurz oder verpolt an. Dies könnte interne Sicherungen beschädigen und dauerhaften Schaden am Gerät verursachen.
- Achten Sie auf einen sicheren Stand! Das Gerät muss so sicher aufgestellt und befestigt werden, dass es nicht umstürzen oder herabfallen kann.

Umgebung des Einsatzortes

- Benutzen Sie das Gerät nur bei einer Umgebungstemperatur zwischen -40°C ~ 65°C .
- Stellen Sie keine Gegenstände die vor Funkenflug geschützt werden müssen in die Nähe des Gerätes. Verwenden Sie das Gerät nicht in feuchter, nasser oder staubiger Umgebung, nicht in der Nähe von entflammaren Flüssigkeiten und Gasen und setzen Sie das Gerät niemals Regen oder Schnee aus. Die Nichtbeachtung dieses Hinweises kann in Schäden am Gerät oder an einem daran angeschlossenen System, Explosionen, Feuer oder einen elektrischen Stromschlag resultieren.
- Vermeiden Sie eine Überhitzung des Geräts. Decken Sie das Gerät nicht ab und achten Sie darauf, dass die Lufteinlässe und Luftauslässe des Geräts nicht verdeckt werden. Setzen Sie das Gerät keiner Wärmequelle (Sonneneinstrahlung, Heizung, usw.) aus. Vermeiden Sie so zusätzliche Erwärmung des Gerätes.

Elektrische Leitungen

- Ziehen Sie nicht an Kabeln
- Verlegen Sie die Leitungen so, dass keine Stolpergefahr entsteht und eine Beschädigung des Kabels ausgeschlossen ist (insbesondere durch scharfe Metallkanten oder heiße Oberflächen).

Arbeiten an Batterien

- Batterien können große Mengen Energie speichern und ein nicht ordnungsgemäßer Umgang damit kann sehr gefährlich sein. Verbinden Sie das Starthilfegerät niemals mit einer Batterie mit falscher Nennspannung oder anderen ungeeigneten oder defekten Batterien oder Geräten.
- Halten Sie Kinder fern von Batterien und Säuren.
- Vermeiden Sie den Kontakt von Batterieflüssigkeit auf Haut oder Kleidung. Die darin enthaltene Säure kann zu Verätzungen führen. Sollten Sie dennoch Kontakt zu Batterieflüssigkeit haben, waschen Sie die betroffenen Stellen sofort mit viel Wasser aus. Natron kann die Säure neutralisieren. Falls Ihre Augen in Kontakt mit Batterieflüssigkeit gekommen sind, spülen Sie diese für mindestens 20 Minuten unter laufendem Wasser und begeben Sie sich sofort in ärztliche Behandlung. Ein Schutz der Augen durch eine Schutzbrille wird stets empfohlen.
- Um Kurzschlüsse zu vermeiden, sorgen Sie dafür, dass metallische und andere leitfähige Gegenstände ausreichend Abstand zu den Batteriepolen und dem Starthilfegerät haben. Ein Kurzschluss, bzw. ein hierdurch entstehender Funkenflug oder Lichtbogen, kann das Gerät beschädigen, eine Explosion auslösen oder zu anderen gefährlichen Situationen führen. Legen Sie leitfähigen Körperschmuck wie metallische Ringe, Uhren, Halsketten o.Ä. ab, wenn Sie am Gerät oder der Batterie Arbeiten vornehmen.
- Schalten Sie das Gerät aus bevor Sie elektrische Verbindungen herstellen oder trennen.
- Während des Ladevorgangs kann die Batterieflüssigkeit entzündliche Gase bilden. In der Umgebung von ladenden Batterien darf sich kein offenes Licht, Feuer oder glühendes oder elektrostatisch geladenes Material befinden. Sorgen Sie stets für ausreichende Belüftung wenn Sie an Batterien arbeiten.
- Bitte beachten Sie auch die Anleitung Ihrer Batterie, bevor Sie das Gerät anschließen. Bitte beachten Sie ebenfalls die Bedienungshinweise der Betriebsanleitung Ihres Fahrzeugs.
- Nehmen Sie das Gerät nur in Betrieb, wenn das Gehäuse und die Leitungen unbeschädigt und alle Verbindungen fest sind. Lose oder verschmutzte Verbindungen können zu Überhitzung, Funkenflug und Feuer führen.
- Reinigen Sie nach Bedarf auch die elektrischen Verbindungen der Fahrzeugelektrik zur Fahrzeugbatterie. Benutzen Sie falls notwendig Polfett.
- Rauchen Sie nicht und vermeiden Sie jeglichen Funkenflug in der Nähe von Batterien.
- Versuchen Sie niemals eine kaputte oder gefrorene Batterie aufzuladen oder für den Startvorgang zu benutzen. Führen Sie keinen Startversuch bzw. Fremdstartversuch bei Fahrzeugen mit gefrorener Batterie durch.
- Stellen Sie das Gerät niemals auf brennbare Materialien, direkt auf die Batterie oder die Batterie auf das Gerät.

ALLGEMEINE HINWEISE

Bestimmungsgemäßer Gebrauch

Der PRO-USER SC800A Jump Starter wird als Starthilfegerät für 12V Fahrzeuge eingesetzt. Um eine Überhitzung des Geräts zu vermeiden, sollte nach jedem erfolglosen Startversuch eine Pause von mindestens 3 Minuten eingelegt werden. Mit dem Gerät stets an Bord Ihres Fahrzeugs, stellen Sie sicher, dass Sie ihr Fahrzeug im Bedarfsfall, trotz leerer oder schwacher Batterie starten können.

Wartung

Die wichtigste Wartungsmaßnahme ist das Laden der internen Batterie auf 100% alle 3 Monate. Bei Nichteinhaltung dieser Maßnahme droht die Tiefentladung der Batterie. Bitte überprüfen Sie auch von Zeit zu Zeit, ob alle Kabelverbindungen sauber und fest sind und eventuell vorhandene Ventilatoren einwandfrei funktionieren. Falls nötig reinigen Sie das Gerät sorgsam mit einem trockenen Tuch. Öffnen Sie niemals das Gehäuse des Gerätes. Es sind keine Teile im Inneren verbaut, die ausgetauscht oder durch den Benutzer gewartet werden können. Beschädigungen die auf nicht sachgemäßen Gebrauch zurückzuführen sind, oder durch den Benutzer durchgeführte Modifikationen oder versuchte Reparaturen führen zum Ausschluss jeglicher Haftung und Verlust der Gewährleistung. Wenn das Gerät beschädigt ist, darf es nicht mehr benutzt werden und muss außer Betrieb gesetzt und entsorgt werden. Wartungsmaßnahmen dürfen nicht von Kindern oder dafür nicht-geeigneten Personen durchgeführt werden.

Verpackungsmaterial

Bitte entfernen Sie sämtliches Verpackungsmaterial vor der Nutzung des Gerätes. Um eine Erstickungsgefahr zu vermeiden, lassen Sie Kinder niemals mit Folien oder Verpackungsmaterial spielen.

Aufbewahrung

Wenn Sie das Gerät nicht verwenden, bewahren Sie es an einem trockenen Ort auf. Lagern Sie es an einem sicheren Platz außerhalb der Reichweite von Kindern. Schützen Sie das Gerät vor direkter Sonnenstrahlung, Hitze, Feuchtigkeit, starker Vibration und mechanischer Belastung. Bewahren Sie das Gerät immer mit am Gerät verstauten Starthilfekabel auf, damit es nicht zu Kurzschlüssen zwischen den Polzangen kommen kann.

LIEFERUMFANG

- Pro-User SC800A
- 12V DC Lade-Adapter
- Micro-USB Ladekabel
- Bedienungsanleitung

TECHNISCHE BESCHREIBUNG

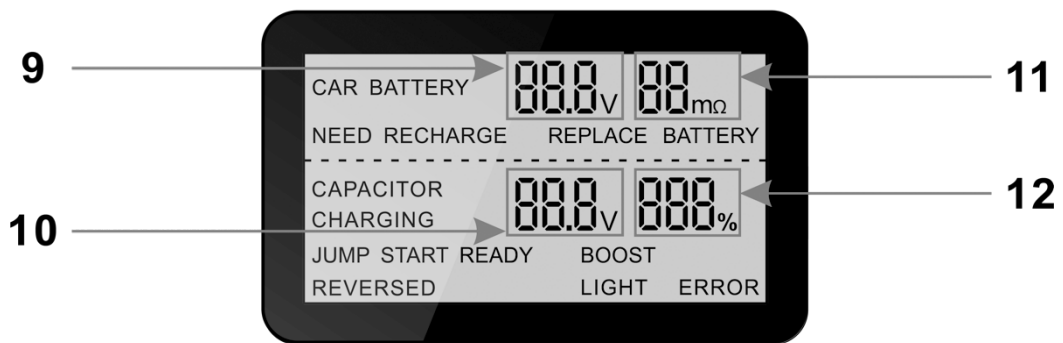
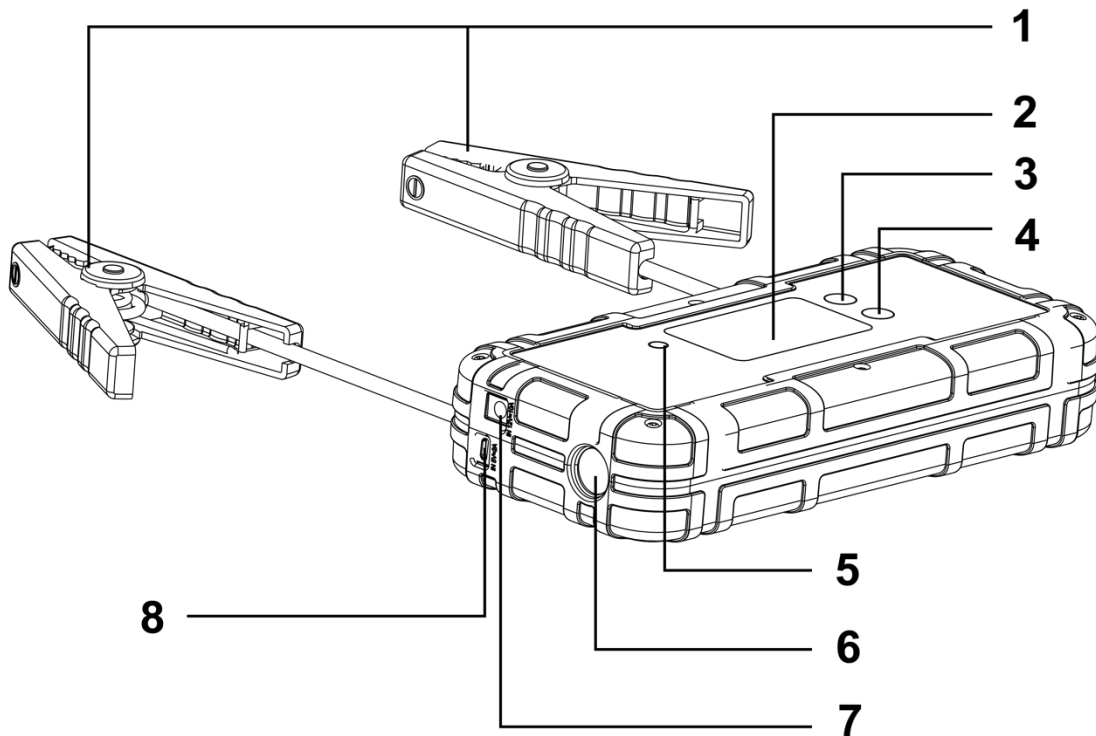

Teil	Beschreibung
1	Starthilfeklemmen
2	LCD Display
3	Ein/Aus-Taster
4	LED-Taster
5	Backup-Batterie-Taste (Boost-Taste)
6	LED-Leuchte
7	12V 10A Eingang
8	5V 2A USB Eingang
9	Spannung der Fahrzeug-Batterie
10	Spannung des Superkondensators
11	Innenwiderstand Fahrzeug-Batterie
12	Ladezustand der internen Batterie (in %)

BEDIENUNG

BENUTZUNG DER LED-LEUCHTE

Um das Dauerlicht der LED-Leuchte einzuschalten, drücken Sie den LED-Taster. Durch erneutes Drücken wechseln Sie in die verschiedenen Lichtfunktionen: Dauerlicht, Blinklicht, SOS, Aus.

LADEN DER INTERNEN BATTERIE



Vor der ersten Inbetriebnahme: Das Gerät wird teilgeladen ausgeliefert. Nach Ihrem Kauf bzw. vor der ersten Benutzung laden Sie bitte das Gerät vollständig auf.

Batterie-Lebensdauer

Laden Sie die interne Batterie des Starthilfegeräts nach jeder Benutzung auf - dies wird die Lebensdauer der Batterie verlängern. Permanentes Laden und häufige vollständige Entladung gilt es zu vermeiden, da dies die Lebensdauer Ihrer Batterie verkürzt. Stellen Sie sicher, dass das SC800A spätestens alle 3 Monate vollständig aufgeladen wird, um die Leistungsfähigkeit zu erhalten und im Bedarfsfall einsatzbereit zu sein. Wenn die Batterie nicht alle 3 Monate vollständig aufgeladen wird, kann dies Schaden an der Batterie und dadurch einen Defekt des Gerätes hervorrufen.

Laden der internen Batterie SC800A mit dem USB-Ladekabel

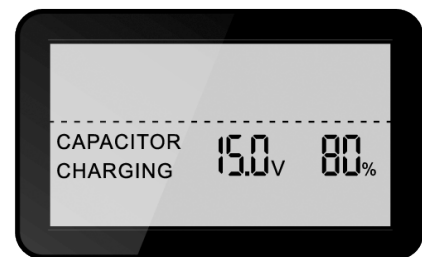
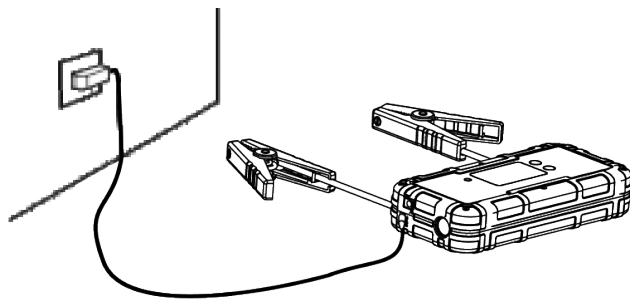

Laden Sie die nach dem Kauf bzw. vor dem ersten Einsatz mit dem beiliegenden Ladekabel und einem handelsüblichen USB-Ladegerät (nicht im Lieferumfang enthalten) oder an einem USB-Ausgang eines Computers auf. Dazu verbinden Sie den Micro-USB-Stecker mit dem Micro-USB-Ladeeingang (Position 8 in der Übersicht). Den USB-Stecker stecken Sie in den Ausgang des Ladegeräts oder in den USB-Ausgang eines Computers. Während des Ladevorgangs können Sie den aktuellen Ladezustand anhand der Spannung und der Prozentanzeige ablesen. Alternativ kann auch eine USB Powerbank mit ausreichender Kapazität als Stromquelle genutzt werden.

VORBEREITUNG DER STARHILFE - LADEN DES SUPERKONDENSATORS

Um einem Fahrzeug Starthilfe geben zu können, muss zuerst der interne Superkondensator des Geräts vorgeladen werden. Dies kann auf verschiedene Weise geschehen:

Laden des Superkondensators an der Fahrzeugbatterie (Standardverfahren)

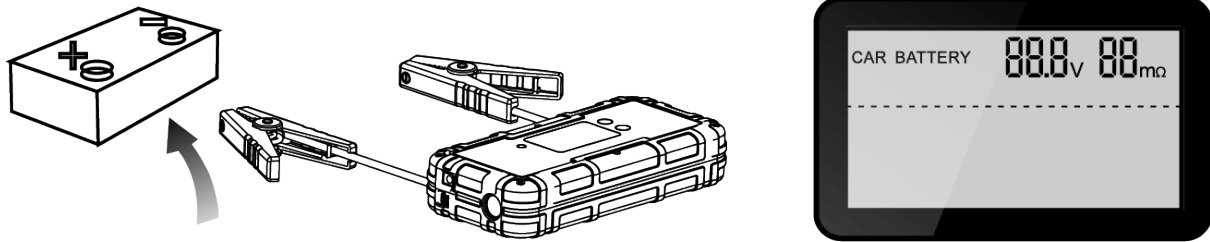

Der Superkondensator benötigt zur Aufladung nur eine minimale Restenergie, weshalb dies selbst über eine entladene Fahrzeugbatterie (Batteriespannung über 5Volt) noch möglich ist.

- Verbinden Sie zunächst die rote Batterieklemme mit dem Pluspol (+) der Fahrzeugbatterie, anschließend die schwarze Batterieklemme mit dem Minuspol (-) der Fahrzeugbatterie. Bei dieser Methode erfolgt die Ladung am schnellsten (ca. 1 Minute)

Alternativ können Sie auch das Zigarettenanzünder-Ladekabel benutzen: Stecken Sie den Ladestecker des Kfz-Ladekabels in die Ladebuchse (7) des SC800A. Danach stecken Sie den Zigarettenanzünder-stecker in die 12V-Steckdose Ihres Fahrzeugs. Je nach Fahrzeugmodell muss die Zündung des Fahrzeugs an sein, damit Spannung anliegt. Die Vorladung kann bei dieser Methode bis zu 2 Minuten dauern.

- Betätigen Sie nun den Ein/Aus-Taster (3).
- Das SC800A überprüft nun die Spannung (9) und den Innenwiderstand (11) der angeschlossenen Fahrzeugbatterie und stellt fest, ob diese geladen werden sollte (LCD-Anzeige: „NEED RECHARGE“) oder ausgetauscht werden sollte (LCD-Anzeige: „REPLACE BATTERY“).

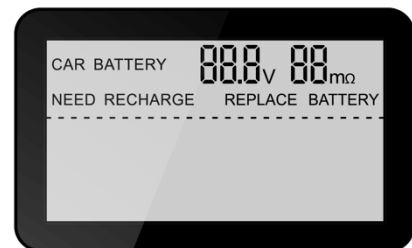

- Sofern die Spannung der Batterie noch ausreichend ist (Kondensatorspannung ca. 15 Volt) wird die Anzeige „JUMP START READY“ erscheinen. Erscheint die Anzeige „JUMP START READY“ nicht, obwohl die Kondensatorspannung (10) über 14 Volt ist, drücken Sie die Boost-Taste (5) für 2 Sekunden.
- Das Gerät ist 10 Sekunden nach dem Erscheinen der Anzeige „JUMP START READY“ bereit zur Starthilfe.

Sollte die Fahrzeugbatterie stark entladen sein (Batteriespannung unter 5 Volt) ist ein Laden des Superkondensators über die Batterie nicht mehr möglich und es muss eine andere Methode gewählt werden.

Laden des Superkondensators mit Hilfe der internen Backup-Batterie

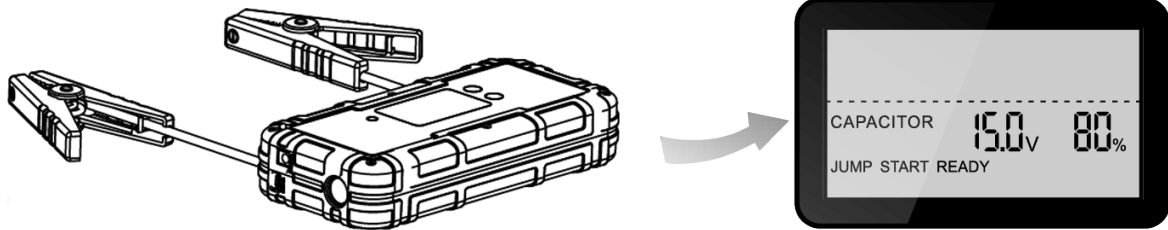

Ist die Fahrzeugbatterie zu stark entladen, kann der Superkondensator auch mit Hilfe der Backup-Batterie geladen werden:

- Drücken Sie die Backup-Batterie-Taste/(Boost-Taste) (5) für 2 Sekunden um den Ladevorgang der eingebauten Superkondensatoren zu starten.
- Die Spannung des Kondensators (10) muss 15 Volt betragen, damit das Gerät zur Starthilfe genutzt werden kann. Der Ladevorgang mit dieser Methode kann bis zu 4 Minuten dauern.
- Das Gerät ist 10 Sekunden nach dem Erscheinen der Anzeige „JUMP START READY“ bereit zur Starthilfe

Laden des Superkondensators mit dem USB-Ladekabel

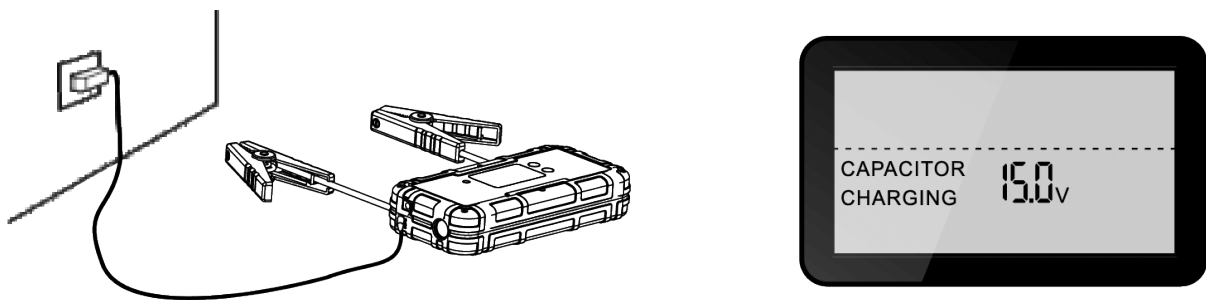

Der Superkondensator kann auch mit Hilfe eines USB-Ladegeräts (nicht im Lieferumfang enthalten) oder an einem USB-Ausgang eines Computers oder mit Hilfe einer Powerbank aufgeladen werden:

- Verbinden Sie die USB-Stromquelle mit dem Micro-USB-Ladeeingang des Geräts (8).
- Die Spannung des Kondensators (10) muss 15 Volt betragen, damit das Gerät zur Starthilfe genutzt werden kann. Der Ladevorgang mit dieser Methode kann bis zu 20 Minuten dauern.
- Das Gerät ist 10 Sekunden nach dem Erscheinen der Anzeige „JUMP START READY“ bereit zur Starthilfe

STARTHILFE AN EINEM 12V FAHRZEUG

HINWEIS: Lesen Sie die Bedienungsanleitung Ihres Fahrzeugs! Bei einigen Fahrzeugen sind möglicherweise besondere Maßnahmen notwendig, bevor dem Fahrzeug Starthilfe gegeben werden darf (z.B. Sicherungen, die entfernt werden müssen oder bestimmte Sicherheitsvorkehrungen). Bei manchen Fahrzeugen befindet sich die Batterie im Kofferraum, dafür finden Sie oftmals spezielle Starthilfe-Anschlüsse im Motorraum vor.

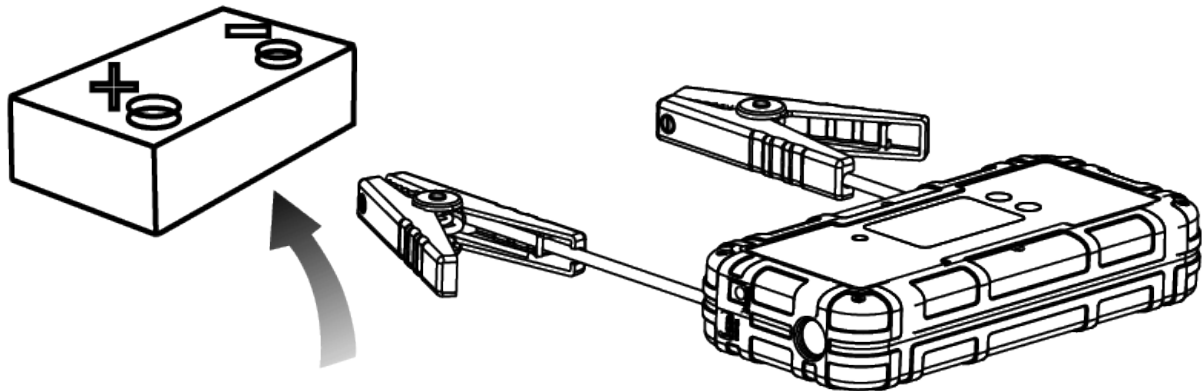

ACHTUNG: Halten Sie diese Reihenfolge immer ein, es besteht Explosionsgefahr.

Wie beschrieben ist das SC800A mit der Fahrzeugbatterie zu verbinden und entsprechend vorzubereiten. Stellen Sie sicher, dass die Superkondensatoren geladen sind und die Anzeige „JUMP START READY“ sichtbar ist (Wartezeit 10 Sekunden):

- Verbinden Sie zunächst die rote Batterieklemme mit dem Pluspol (+) der Fahrzeugbatterie, anschließend die schwarze Batterieklemme mit dem Minuspol (-) der Fahrzeugbatterie. Die Polzangen müssen einen festen und sicheren Kontakt zu den Batteriepolen haben. Stellen Sie sicher, dass die Batteriepole nicht verschmutzt oder oxidiert sind.
- Starten Sie den Motor. Lassen Sie den Anlasser nicht länger als 6 Sekunden arbeiten. Sollte der Startversuch nicht erfolgreich gewesen sein, warten Sie mindestens drei Minuten bis Sie einen nächsten Versuch starten. Überprüfen Sie dabei die Anzeige am SC800A. Unternehmen Sie nach dem dritten fehlgeschlagenem Startversuch keine weiteren Versuche, sondern überprüfen Sie Ihr Fahrzeug auf Fehler.
- Trennen Sie Polzangen (zunächst Minus (-), dann Plus (+)) von der Fahrzeugbatterie innerhalb von 30 Sekunden nachdem der Motor läuft.

FEHLERBEHEBUNG

Zeigt das Gerät keine Reaktion nach der Betätigung des Ein/Aus-Tasters (3) ist der Unterspannungsschutz aktiv und das Gerät muss mit Hilfe des 12V Eingangs oder des 5V USB Eingangs geladen werden. Sorgen Sie stets für eine geladene interne Backup-Batterie, um im Bedarfsfall das Starthilfegerät vollumfänglich nutzen zu können und dessen Lebensdauer zu erhöhen.

TECHNISCHE SPEZIFIKATION

Modell

Mobile Starthilfe SC800A

Anwendungsbereich:

Hinweis: Dies ist nur eine Referenzangabe. Die tatsächliche Leistung des Gerätes ist abhängig von Typ und Hersteller des Fahrzeuges, dem Alter und dem Zustand der Batterie und der Umgebungstemperatur.

Starthilfe für 12V Kraftfahrzeuge mit maximal 3000 ccm Benzinmotor oder 2500 ccm Dieselmotor.

Max. Dauerstrom / Spitzenstrom	12V: 400A / 800A
Eingang	USB 5V DC 2A, 12V 10A
Kondensatoren	5x350F
Batterie	6000mAh
Ladedauer	1min (Batterie) 4min (Backup-Batterie-Intern) 2min (Bordsteckdose) 20min (USB)
Gewicht	1300g
Größe (L x B x H)	250 x 120 x 50 mm
zulässiger Umgebungstemperatur-bereich während der Benutzung	-40°C - 65°C (-40 bis +149 °F)

Dieses Produkt darf in den Ländern der EU betrieben werden.



UMWELTSCHUTZ



Unbrauchbare oder defekte elektronische Produkte dürfen nicht mit dem Hausmüll entsorgt werden. Bitte entsorgen Sie diese Geräte an den dafür vorgesehenen Entsorgungsstellen oder fragen Sie Ihren Fachhändler.

GARANTIE

Pro User gewährt eine Garantie von 2 Jahren ab Kaufdatum. Die Garantie ist nicht übertragbar. Garantie wird gewährt auf Verarbeitungsmängel und Materialschäden. In Garantiefällen senden Sie bitte das Gerät mit dem Kaufbeleg an Ihren Händler oder an einen autorisierten Pro-User Vertreter. Die Garantie erlischt, wenn das Gerät beschädigt wurde, wenn Bedienungsfehler vorliegen oder bei unfachmännischer Reparatur durch nicht autorisierte Personen. Bei anerkannter Garantie wird Pro-User das Gerät reparieren oder Ersatz leisten. Pro User ist nicht verantwortlich zu machen für Folgeschäden oder sonstige Unannehmlichkeiten.

INTRODUCTIE

De Pro-User starthulp SC800A behoort tot de groep van geavanceerde mobiele starthulpen van Pro-User Europa GmbH. De mobiele starthulp maakt het voor u mogelijk om uw voertuig, in geval van pech met een zwakke of lege voertuigaccu, zelf weer te starten.

De supercondensator - met 800A piek vermogen - SC800A is bedoeld als starthulp voor 12V voertuigen met benzinemotor met maximaal 3000 cc motorinhoud of een dieselmotor met 2500 cc motorinhoud. Een ingebouwde LED-lamp verlicht de voortgang van het startproces in het donker of deze kan dienen als waarschuwingslicht.

Continue kwaliteitscontrole verzekert u van een hoogwaardig product met een grote betrouwbaarheid en functionaliteit.

Bij het doelmatig gebruik hoort ook aandacht voor alle informatie in deze gebruiksaanwijzing en in het bijzonder de veiligheidsvoorschriften. Elke ander gebruik kan als strijdig worden beschouwd met het door de fabrikant beoogde gebruik van deze starthulp. Dergelijk ander gebruik kan leiden tot lichamelijk letsel en/of schade aan goederen.

Pro-User Europe GmbH neemt geen enkele verantwoordelijkheid voor schade op zich, welke is veroorzaakt door andersoortig gebruik dan waarvoor de starthulp is bedoeld. Bij overdracht van het apparaat aan een ander persoon, dient deze gebruiksaanwijzing te worden meegeleverd.

BELANGRIJKE VEILIGHEIDSINSTRUCTIES



LET OP: Lees deze gebruiksaanwijzing zorgvuldig voor gebruik. Het apparaat mag alleen worden gebruikt door personen die deze gebruiksaanwijzing volledig hebben gelezen en begrepen en die zich op de hoogte hebben gesteld van de kenmerken van het apparaat. Als u niet op de hoogte bent van het elektrisch systeem van uw voertuig of anderszins onzeker bent, zoek dan professionele hulp (zoals bijv. een sleepdienst), of raadpleeg uw voertuigfabrikant of uw garage. Niet-naleving van de gebruiksaanwijzing en veiligheidsinstructies kan de werking van het apparaat permanent verminderen, elektrocutie in de hand werken of ernstige ongevallen met lichamelijk letsel of schade aan goederen tot gevolg hebben.

Pro-User aanvaardt geen aansprakelijkheid voor directe of indirecte schade, die veroorzaakt worden door montage- of aansluitfouten, fout of onverstandig gebruik, gebruik van een aangepast of een beschadigd apparaat, gebruik buiten het "beoogde gebruik" of negeren van deze gebruiksaanwijzing.

Lees de handleiding van uw auto!

Sommige autofabrikanten hebben speciale voorschriften om een voertuig met een starthulp te starten. (bijvoorbeeld zekeringen die verwijderd moeten worden of de eis van bepaalde veiligheidsmaatregelen). Sommige autofabrikanten plaatsen de accu in de laadruimte of in de kofferbak. Deze voertuigen hebben vaak speciale aansluitpunten waaraan de starthulp kan worden verbonden.



LET OP: Deze starthulp is alleen bedoeld voor voertuigen, die voorzien zijn van een 12V installatie. U mag onder geen enkele omstandigheden het apparaat gebruiken voor 6V / 24V systemen of voor enig ander doel dan waarvoor dit apparaat bestemd is. Het niet opvolgen van deze gebruiksaanwijzing kan leiden tot ernstige ongevallen met lichamelijk letsel en/of materiële schade als gevolg.



LET OP: Raak de rode en zwarte laadklemmen nooit aan en verbind deze niet met elkaar. Dit kan leiden tot gevaarlijke vonkvorming, een elektrische ontlading (flashover) of explosies. Gebruik het apparaat alleen in een droge omgeving en houd het voortdurend droog en schoon. Gebruik het niet in de buurt van open vuur/licht of in explosieve omgeving. (Zoals bijv. in de buurt van ontvlambare gassen en vloeistoffen of fijn stof). Stop onmiddellijk met elk gebruik van het apparaat als zich abnormale omstandigheden voordoen. (oververhitting, rook of lekkage)

Algemeen:

- Elektrische apparaten zijn geen speelgoed. Berg het apparaat zodanig op dat kinderen er niet bij kunnen. Er kunnen gevaren ontstaan, die niet door kinderen worden onderkend.
- Dit apparaat mag niet door personen (inclusief kinderen) worden bediend met verminderde lichamelijke, zintuiglijke of verstandelijke vermogens. Dit geldt eveneens voor onervaren gebruikers dan wel gebruikers met gebrek aan kennis van dit apparaat.
- Indien onervaren gebruikers, of gebruikers met gebrek aan kennis met betrekking tot de veilige werking van dit apparaat worden voorgelicht over de mogelijke gevaren van het gebruik hiervan, dan kunnen zij onder constant toezicht van een hiervoor opgeleid en verantwoordelijk persoon dit apparaat gebruiken. In bijzonder moeten kinderen onder constant toezicht staan, om ervoor te zorgen dat ze niet met het apparaat kunnen spelen. Alle benodigde schoonmaak- en onderhoudswerkzaamheden van het apparaat mogen niet door kinderen worden uitgevoerd.
- Inbedrijfstelling, onderhoud en reparatie van het apparaat mogen alleen uitgevoerd worden door gekwalificeerde personen die kennis hebben van de mogelijk daaraan verbonden gevaren en bijvoorbeeld vertrouwd zijn met de relevante voorschriften.
- Probeer het apparaat niet open te maken. Aan de binnenzijde van het apparaat kunnen zich gevaarlijke spanningen voordoen. Een poging om het apparaat zelf te onderhouden of te repareren kan leiden tot elektrische schokken of brand en leidt tot uitsluiting van de garantie en overige aansprakelijkheidsstellingen.
- Zorg ervoor dat metalen of elektriciteit geleidende objecten, die kortsluiting kunnen veroorzaken, zich niet in de buurt van de accupolen bevinden. Vonkvorming of kortsluiting kunnen niet alleen het apparaat beschadigen, maar kunnen zelfs een explosie of zeer hoge kortsluitstromen veroorzaken, die sterk genoeg zijn om metalen objecten aan elkaar vast te lassen. Tijdens het werken met accu's, moeten kettingen, ringen, horloges en andere persoonlijke metalen voorwerpen altijd worden afgedaan/verwijderd.
- Gebruik het apparaat alleen als de behuizing en de kabels onbeschadigd zijn en alle aansluitingen veilig zijn. Losse of vervuilde verbindingen kunnen oververhitting, vonkvorming en brand veroorzaken.
- Gebruik het apparaat alleen voor het in deze gebruiksaanwijzing beschreven doel.
- Nadat u de verpakking hebt geopend, controleer dan alle onderdelen op eventuele beschadigingen. Als u beschadiging constateert dan kunt u contact opnemen met de vakhandel bij wie u het apparaat hebt gekocht.
- Stop onmiddellijk met gebruik van het apparaat indien zich abnormale omstandigheden voordoen. (oververhitting, lekkage van vloeistof of rookontwikkeling). In dat geval, voor u het apparaat verder gebruikt, moet u contact opnemen met de fabrikant of de vakhandel bij wie u het apparaat hebt gekocht.
- Nooit de aansluitkabels met de verkeerde polariteit aansluiten. Dit kan interne zekeringen beschadigen en permanente schade aan het apparaat toebrengen.
- Let er op om het apparaat op een veilige manier neer te zetten! Het apparaat moet veilig zijn neergezet en vastgezet zodat het niet kan omvallen of naar beneden kan vallen.

De omgeving waar het apparaat wordt gebruikt

- Gebruik het apparaat alleen bij een omgevingstemperatuur tussen -40°C ~+65°C.
- Plaats geen voorwerpen in de buurt van het apparaat die beschermd moeten blijven tegen rondvliegende vonken. Gebruik het apparaat niet in een vochtige, natte of stoffige omgeving en gebruik deze ook niet in de buurt van brandbare vloeistoffen en gassen. Stel het apparaat nooit bloot aan regen of sneeuw.
- Het niet opvolgen van dit advies kan leiden tot beschadiging van het apparaat of de aangesloten systemen en kunnen explosies, brand of elektrische schokken tot gevolg hebben.
- Vermijd oververhitting van het apparaat. Dek het toestel niet af en controleer of de luchtafvoer en luchttoevoer naar het apparaat niet afgedekt zijn. Stel het apparaat niet bloot aan welke warmtebron dan ook. (zonnestraling, verwarming, enz.). Vermijd extra verwarming van het apparaat.

Elektrische kabels

- Trek niet aan de kabels
- Leg de kabels zodanig neer dat men er niet over kan struikelen en dat beschadiging van de kabels wordt uitgesloten. (vooral door scherpe metaalranden of hete oppervlakken).

Werken met accu's

- Accu's kunnen grote hoeveelheden energie opslaan en een niet gedisciplineerd gebruik kan zeer gevaarlijk zijn. Sluit de starthulp nooit aan op een accu met een verkeerde spanning. Sluit de starthulp ook niet op andere niet geschikte of defecte accu's of andere apparaten aan.
- Houd kinderen weg van accu's en accuzuren.
- Vermijd contact van accuvloeistof met huid of kleding. Het daarin voorkomende zuur kan leiden tot chemische brandwonden. Mocht u echter toch in contact komen met accuvloeistof, dan moet u de plekken waarop accuzuur is gemorst onmiddellijk met overvloedig water afspoelen. Natrium kan het accuzuur neutraliseren. Mochten uw ogen in contact zijn geweest met de accuvloeistof, spoel dan de ogen minstens 20 minuten uit onder stromend water en laat u door uw huisarts behandelen. Aanbevolen wordt om een veiligheidsbril te dragen om uw ogen te beschermen.
- Om kortsluitingen te voorkomen moet u ervoor zorgen dat metalen en andere geleidende voorwerpen zich op voldoende afstand van de accupolen en de starthulp bevinden. Een kortsluiting, die een vonk of een elektrische ontlading veroorzaakt, kan het apparaat beschadigen, een explosie veroorzaken of tot andere gevaarlijke situaties leiden. Doe geleidende sieraden zoals metalen ringen, horloges, (hals)kettingen en dergelijke af voordat u aan de starthulp of de accu gaat werken.
- Schakel het systeem uit voordat u verbinding maakt of verbreekt met de accu.
- Afhankelijk van het type accu kunnen bij het opladen bubbels ontstaan in de vloeistof door het vrijkomen van gas. Omdat gas ontvlambaar is, vermijd open vuur, gloei- of elektrisch geladen apparaten en vonken in de buurt van de accu. Zorg altijd voor voldoende ventilatie tijdens het werken met accu's.
- Lees ook de gebruiksaanwijzing van uw accu door voordat u het apparaat aansluit. Let ook op de gebruiksaanwijzing in het instructieboek van uw voertuig.
- Gebruik het apparaat alleen als de behuizing en de kabels onbeschadigd zijn en alle verbindingen goed vast zitten. Losse of vervuilde verbindingen kunnen oververhitting, rond vliegende vonken en brand veroorzaken.
- Maak indien nodig ook de elektrische aansluitingen schoon van uw voertuig naar de accu. Gebruik indien nodig zuurvrij vet.
- Rook niet en voorkom iedere vonkenregen in de buurt van accu's.
- Probeer nooit een defecte of bevroren accu op te laden of voor het starten te gebruiken. Doe geen startpogingen, ook niet met behulp van een accu van een ander voertuig, om met een bevroren accu een voertuig te starten.
- Plaats de starthulp nooit op brandbare materialen of direct op de accu. Zet de accu ook niet op de starthulp.

ALGEMENE AANWIJZINGEN

Doelmatig gebruik

De PRO-USER SC800A "Jump Starter" wordt gebruikt als starthulp voor 12V-voertuigen. Om oververhitting van het apparaat te voorkomen, moet na elke mislukte startpoging een pauze van tenminste 3 minuten in acht worden genomen. U kunt zelfs met een zwakke of lege accu het voertuig starten, als u de starthulp in het voertuig heeft.

Onderhoud

De belangrijkste onderhoudsmaatregel is dat de interne accu elke drie maanden tot 100% moet worden opgeladen. Als u deze maatregel niet uitvoert, dreigt de accu te diep te worden ontladen. Controleer ook regelmatig of alle kabelverbindingen schoon en goed vast zitten en dat de aanwezige ventilatoren onberispelijk functioneren. Maak indien nodig het apparaat schoon met een droge doek.

Open nooit de behuizing van het apparaat. Er zijn in het apparaat geen onderdelen geïnstalleerd die door de gebruiker moeten worden onderhouden of vervangen. Schade veroorzaakt door onjuist gebruik, wijzigingen door de gebruiker aangebracht of een poging tot reparatie zullen leiden tot uitsluiting van aansprakelijkheid en verlies van garantie. Als het apparaat beschadigd is, mag het niet gebruikt worden en moet het buiten bedrijf worden gesteld en worden weggegooid. Onderhoud mag niet door kinderen of door personen die hiervoor niet zijn gekwalificeerd worden uitgevoerd.

Verpakkingsmateriaal

Verwijder al het verpakkingsmateriaal voordat u het apparaat gebruikt. Laat kinderen nooit met verpakkingsfolie of ander verpakkingsmateriaal spelen; hierdoor wordt het risico op verstikking vermeden.

Opslag

Bewaar het apparaat op een droge plaats als deze niet wordt gebruikt. Bewaar het apparaat op een veilige plaats buiten bereik van kinderen. Bescherm het apparaat tegen direct zonlicht, hitte, vocht, sterke trillingen en mechanische belasting. Bewaar het apparaat altijd samen met de kabels van de starthulp. Deze dienen altijd op het apparaat te worden opgeborgen, om kortsluiting tussen de laadklemmen te voorkomen.

OMVANG VAN DE LEVERING

- Pro-User SC800A
- 12V DC laadadapter
- Micro-USB laadkabel
- Gebruiksaanwijzing

TECHNISCHE OMSCHRIJVING

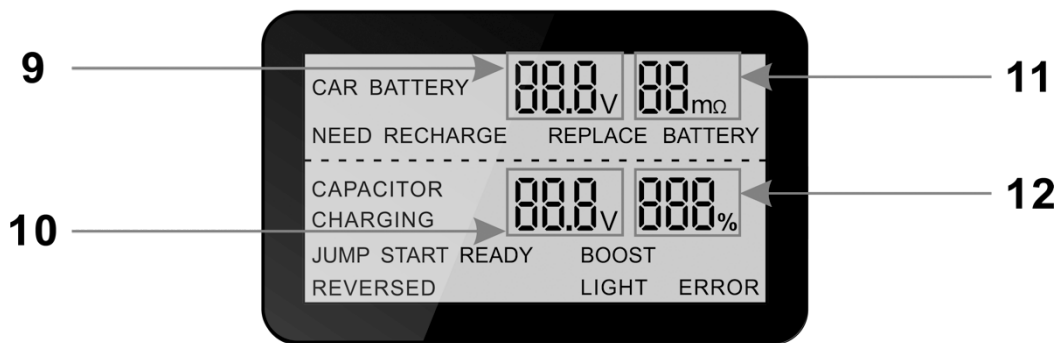
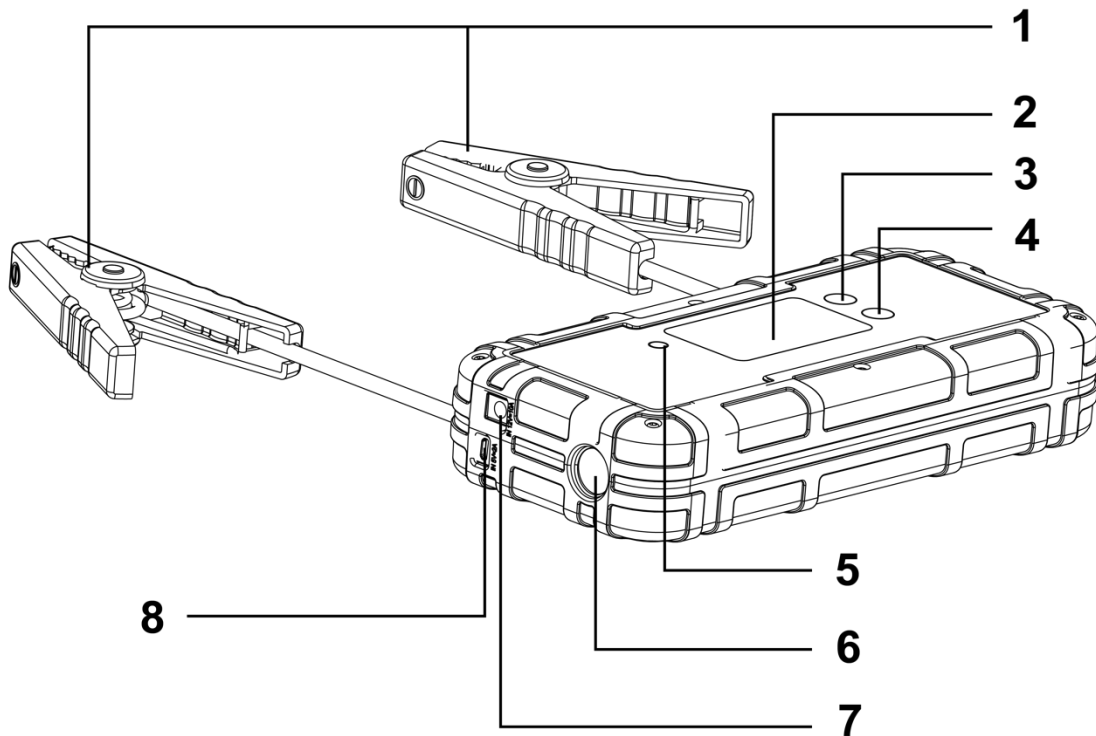

Onderdeel Beschrijving

1	Starthulp klemmen
2	LCD scherm
3	Aan/uit knop
4	LED knop
5	Back-up accu knop (Boost-knop)
6	LED licht
7	12V 10A ingang
8	5V 2A USB ingang
9	Spanning van de accu van het voertuig
10	Spanning van de supercondensator
11	Interne weerstand accu van het voertuig
12	Laadpeil van de interne accu (in %)

BEDIENING

GEBRUIK VAN HET LED LICHT

Om het constante licht van het LED-lamp aan te zetten, drukt u op de LED-knop. Druk herhaaldelijk op de knop om over te schakelen naar de verschillende verlichtingsfuncties: constant, knipperend, SOS, uit.

HET LADEN VAN DE INTERNE ACCU



Vóór het eerste gebruik: Het apparaat wordt gedeeltelijk opgeladen afgeleverd. Na uw aankoop of vóór het eerste gebruik, wordt u verzocht het apparaat volledig op te laden.

Levensduur van de interne accu

Laad de interne accu van de starthulp op na elk gebruik. Dit verlengt de levensduur van de accu. Vermijd permanent opladen en veelvuldig volledig ontladen, aangezien dit de levensduur van uw accu zal bekorten. Zorg ervoor dat de SC800A elke 3 maanden volledig wordt opgeladen om de accu in goede conditie te houden en zo altijd gebruikt kan worden. Als u de accu niet om de 3 maanden volledig oplaadt, kan de accu beschadigd raken en het apparaat hierdoor defect raken.

Het laden van de interne accu van de SC800A met behulp van de USB-laadkabel.

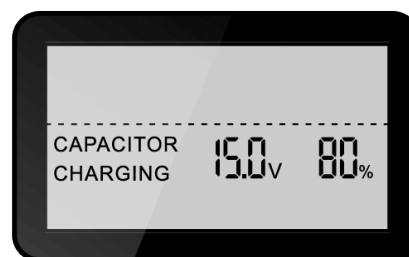
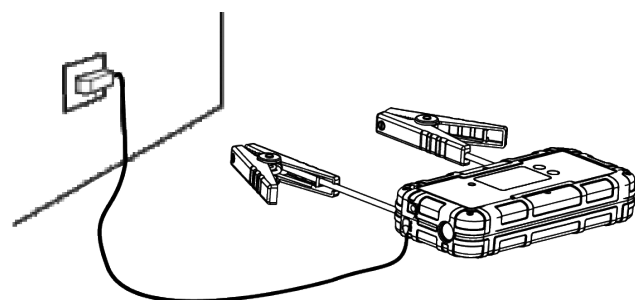

Na aankoop of vóór het eerste gebruik, de interne accu opladen met de meegeleverde laadkabel en een standaard USB-oplader (is niet meegeleverd) of via een USB-poort op een computer. Hiervoor sluit u de micro USB-stekker aan op de micro-USB-laadingang (positie 8 in het overzicht). Steek de USB-stekker in de laadingang van de lader of in de USB-poort van een computer. Tijdens het laden kunt u het actuele laadpeil aan de hand van de spanning en percentage aflezen. Als alternatief kan een USB-powerbank met voldoende capaciteit als stroombron worden gebruikt.

VOORBEREIDEN GEBRUIK STARTHULP - OPLADEN SUPERCONDENSATOR

Om een voertuig te kunnen starten, moet eerst de interne supercondensator vooraf opgeladen worden. Dit kan op verschillende manieren gebeuren:

Het opladen van de supercondensator via de accu van het voertuig. (Standaard procedure)

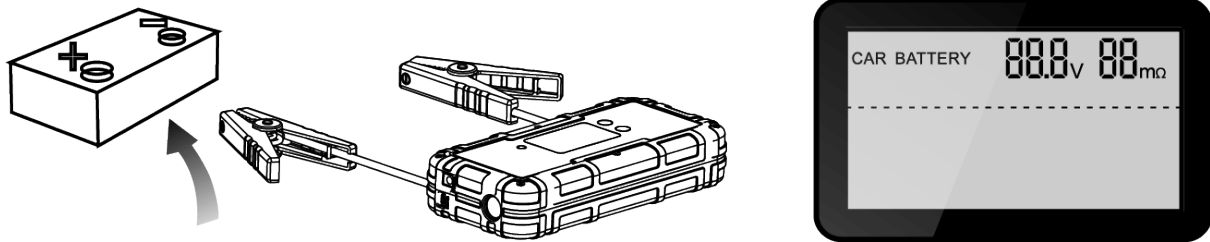

De supercondensator heeft slechts minimale resterende energie nodig voor het opladen. (Dit is zelfs nog mogelijk bij een ontladen accu met een minimale accuspanning van 5 Volt).

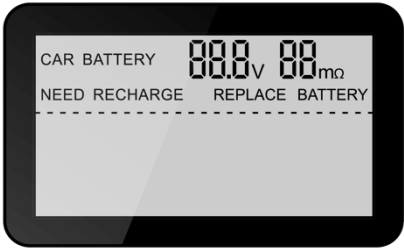
- Sluit de rode laadklem van de starthulp eerst aan op de pluspool (+) van de accu van het voertuig, en sluit de zwarte laadklem van de starthulp aan op de minpool (-) van de accu van het voertuig. Dit is de snelste methode van opladen. (ongeveer 1 minuut).
 - Als alternatief kunt u ook gebruik maken van de sigarettenaansteker oplaadkabel: sluit de meegeleverde oplader aan op de 12V laadgang van de SC800A. (7) en de 12V uitgang van de sigarettenaansteker in het voertuig. Afhankelijk van het voertuigmodel moet het contact van het voertuig zijn ingeschakeld, zodat er 12V spanning aanwezig is. Het vooraf opladen kan met deze methode maximaal 2 minuten duren.
 - Druk nu op de Aan / Uit knop (3).
 - De SC800A controleert nu de spanning (9) en de (interne) weerstand (11) van de aangesloten accu en bepaalt of deze accu moeten worden geladen (LCD: "NEED RECHARGE") of moet worden vervangen (LCD: "REPLACE BATTERY").
- 
- The image shows a digital display screen with the following text: 'CAR BATTERY' on the left, '88.8 V' and '88 mΩ' on the right. Below this, there are two indicators: 'NEED RECHARGE' and 'REPLACE BATTERY'. A dashed horizontal line is visible below the indicators.
- Als de spanning van de accu nog voldoende is, (een condensatorspanning van ca. 15 volt) verschijnt in het display de indicator "JUMP START READY". Als de indicatie "JUMP START READY" niet verschijnt, maar de condensatorspanning (10) toch hoger is dan 14 volt, dan drukt u gedurende 2 seconden op de "boostknop" (5).
 - Het apparaat is 10 seconden na het verschijnen van de indicator "JUMP START READY" beschikbaar als starthulp.

Mocht de accu van het voertuig sterk ontladen zijn (accuspanning onder 5 volt) dan is het opladen van deze accu door de supercondensator niet langer mogelijk en moet er een andere oplaadmethode gekozen worden.

Opladen van de supercondensator met behulp van de interne backup-accu.

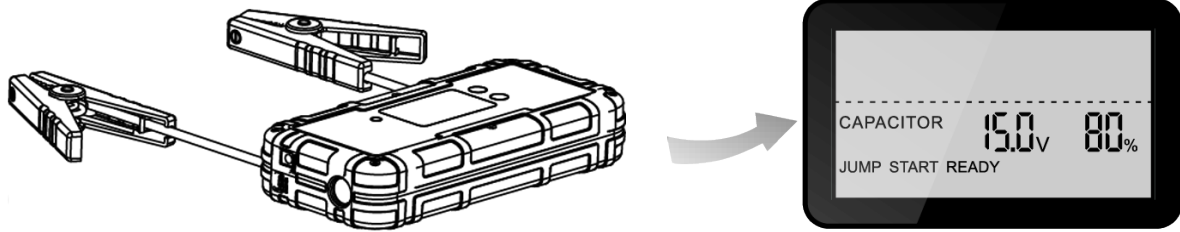

Als de accu van het voertuig te sterk ontladen is, dan kan de supercondensator met behulp van de backup-accu worden opgeladen.

- Druk twee seconden op de backup-accu knop / (Boost-knop) (5) om de ingebouwde supercondensator op te laden.
- De spanning van de condensator (10) moet 15 volt zijn, zodat het apparaat als starthulp kan worden gebruikt. De oplaadtijd kan met deze methode tot maximaal 4 minuten duren.
- Het apparaat is 10 seconden, nadat de indicator "JUMP START READY" is verschenen, klaar om als starthulp te worden gebruikt.

Het opladen van de supercondensator met USB-laadkabel

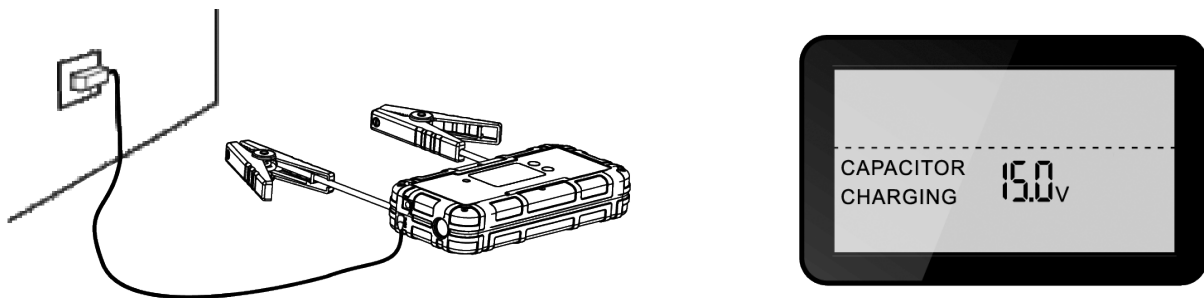

De supercondensator kan ook worden opgeladen met behulp van een USB-lader (niet meegeleverd) of door middel van een USB-poort op een computer dan wel met behulp van een power-bank:

- Sluit de USB -voedingsbron aan op de micro-USB -laadingang van het apparaat (8).
- De spanning van de condensator (10) moet 15 volt zijn, zodat het apparaat als starthulp kan worden gebruikt. De oplaadtijd kan met deze methode tot maximaal 20 minuten duren.
- Het apparaat is 10 seconden nadat de indicator "JUMP START READY" is verschenen klaar om als starthulp te worden gebruikt.

STARTHULP BIJ EEN 12V VOERTUIG

AANWIJZING: Lees de gebruiksaanwijzing van uw voertuig.

Voor sommige typen voertuigen kunnen speciale voorzorgsmaatregelen nodig zijn voordat de starthulp in/aan het voertuig kan worden gebruikt. (bijv. Zekeringen die moeten worden verwijderd of bepaalde veiligheidsmaatregelen die moeten worden genomen). Bij sommige typen voertuigen bevindt de accu zich in de kofferbak. In dergelijke voertuigen vindt u vaak speciale start en/of aansluitverbindingen in het motorcompartiment.

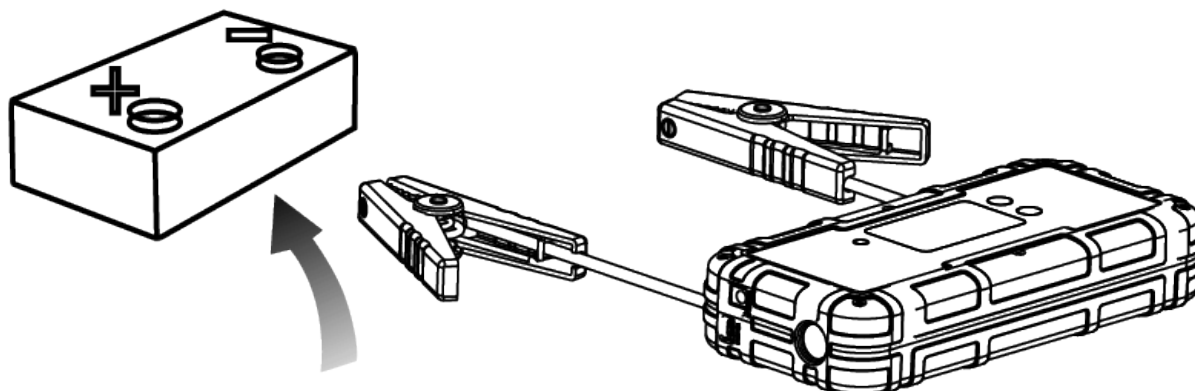

LET OP: Houd deze volgorde altijd aan, er bestaat het gevaar voor ontploffing.

Zoals omschreven verbindt u de SC800A met de accu van het voertuig en bereidt het apparaat voor. Zorg ervoor dat de supercondensatoren opgeladen zijn en dat de indicator "JUMP START READY" zichtbaar is. (Wachttijd 10 seconden)

- Sluit de rode laadklem eerst aan op de pluspool (+) van de accu van het voertuig, en sluit vervolgens de zwarte laadklem aan op de negatieve pool (-) van de accu van het voertuig. De laadklemmen moeten een stevig en goed contact maken met de accupolen. Zorg ervoor dat de accupolen niet vuil of geoxideerd zijn.
- Start de motor. Laat de startmotor niet langer dan 6 seconden draaien. Indien de startpoging niet succesvol is geweest, wacht dan minimaal 3 minuten om een volgende startpoging te doen. Controleer het display op de SC800A. Stop met starten na 3 mislukte startpogingen en controleer uw voertuig of andere mankementen de oorzaak zijn van het niet starten van uw voertuig.
- Als de motor is gestart maak dan binnen 30 seconden eerst de zwarte laadklem (min (-)) en vervolgens de rode laadklem (plus (+)) los van de accu van het voertuig.

FOUTEN HERSTELLEN

Als het apparaat geen reactie laat zien nadat de aan / uit-knop (3) is gedrukt, dan is de beveiliging tegen onderspanning actief en moet het apparaat met hulp van de 12V-ingang of de 5V USB-ingang opgeladen worden. Zorg altijd voor een opgeladen interne backup- accu om zo nodig de starthulp met volle capaciteit te kunnen benutten en de levensduur van het apparaat te verlengen.

TECHNISCHE SPECIFICATIE

Model

Mobiele starthulp SC800A

Toepassingsgebied:

Let op: dit is slechts een aangegeven referentie. De daadwerkelijke belasting van het apparaat is afhankelijk van het type en de fabrikant van het voertuig, de ouderdom en de conditie van de accu en de omgevingstemperatuur

Starthulp voor 12V motorvoertuigen met een benzine motor met maximaal 3000 cc of een dieselmotor met 2500 cc.

Max. vermogen / Piekstroom	12V: 400A / 800A
Ingang	USB 5V DC 2A, 12V 10A
Condensatoren	5x350F
Accu	6000mAh
Laadduur	1 minuut (accu) 4 minuten (back-up accu intern) 2 minuten (aanstekeringang voertuig) 20 minuten (USB)
Gewicht	1300g
Afmetingen (l x b x h)	250 x 120 x 50 mm
Toegestane omgevingstemperatuur bij gebruik	-40°C - 65°C (-40 bis +149 °F)

Dit product mag in de landen van de EU worden verhandeld.



BESCHERMING VAN HET MILIEU



Onbruikbare of defecte elektronische producten mogen niet met huishoudelijk afval worden weggegooid. Voer deze apparaten af op de door de gemeente aangegeven manier of vraag uw dealer

GARANTIE

Garantie wordt verleend op fabricagefouten en schade aan materialen. Indien een beroep Pro-User geeft een garantie van 2 jaar gerekend vanaf de aankoopdatum. De garantie is niet overdraagbaar wordt gedaan op garantie brengt u het apparaat met de aankoopbon naar uw vakhandelaar of aan een geautoriseerde vertegenwoordiger van Pro-User. De garantie is nietig als het apparaat is beschadigd, of als er sprake is van ondeskundig gebruik of als er onprofessionele reparaties zijn uitgevoerd door onbevoegden. Indien garantie wordt toegekend zal Pro-User het apparaat repareren of vervangen. Pro-User is niet verantwoordelijk voor vervolgschades of andere onaangenaamheden.

INTRODUCTION

Le Pro-User SC800A fait partie des aides au démarrage de dernière génération produit par Pro-User Europe GmbH. Le Booster de Pro-User vous permet de démarrer en toute sécurité votre véhicule 12V en cas de panne de batterie. Le super condensateur du Booster SC800A avec une capacité allant jusqu'à 800A est conçu pour démarrer rapidement votre véhicule 12V jusqu'à 3000 centimètre cube pour les moteurs Essence ou 2500 centimètre cube pour les moteurs diesel. Une lampe de poche LED intégré vous aidera à démarrer votre véhicule pendant la nuit ou vous servira de signal lumineux.

Nous avons pris de nombreuses mesures en matière de contrôle qualité pour vous assurer que votre produit fonctionnera dans les meilleures conditions et qu'il vous procurera satisfaction.

La partie « utilisation » est à lire et à suivre attentivement. Toute autre utilisation non conforme à l'utilisation prévue et ne respectant pas ces instructions peut entraîner un accident grave, y compris des dommages matériels, des blessures graves ou même mortelles. Pro-User Europe n'est pas responsable de l'utilisation de l'appareil, qui n'est pas prévue par le fabricant. Si l'appareil est transmis à une autre personne, ce manuel doit également lui être remis.

INSTRUCTIONS DE SECURITE



Attention : lire attentivement les consignes de sécurité avant de démarrer le dispositif. Ne pas démarrer le dispositif avant d'avoir totalement lue et compris toutes les informations ci-dessous. Si vous n'êtes pas confiant pour utiliser ce dispositif de 12V ou que vous n'êtes pas sûr de ce que vous faites, envisagez de faire appel à un professionnel. Le non-respect de ces instructions peut provoquer un choc électrique, des blessures graves ou mortelles, des dommages matériels ou altérer le bon fonctionnement de l'appareil.

Pro-User n'engage aucune responsabilité directe ou indirecte causée par un défaut d'assemblage ou de connexion défectueuse, une mauvaise utilisation, un usage d'appareil altérés ou d'appareil connus comme défectueux, une utilisation à des fins autres que celles décrites dans le manuel.

Lisez le manuel de votre propre voiture !

Certain constructeurs automobile ont des instructions spéciales quant au démarrage du véhicule (par exemple : fusibles doivent être supprimés, certaines exigences de sécurité). Certain constructeurs automobile place la batterie dans le compartiment moteur ou dans le coffre. Ces véhicules ont souvent des bornes de démarrage.



Attention : Ce produit est destiné à être utilisé seulement sur des véhicules équipés d'une batterie de 12V. Ne pas utiliser le jump starter Booster sur des batteries de 6V/24V ou pour d'autres choses qui ne sont pas prévues à l'usage. Le non-respect de ses instructions peut entraîner de graves blessures corporelles ou des dommages matériels.



Attention : Ne jamais toucher ou connecter la pince rouge à la pince noire, cela peut causer des étincelles, des arcs électriques ou des explosions. Utiliser le produit dans un environnement sec uniquement. Garder l'appareil au sec et au propre. Ne pas utiliser l'appareil près du feu ou une autre source de chaleur. Ne pas utiliser l'appareil dans une atmosphère explosive comme en présence de liquide inflammables, des gazes ou de la poussière. Arrêtez de charger ou d'utiliser l'appareil et éteignez-le si celui-ci surchauffe, fume ou si il y a des fuites d'un liquide.

Général:

- Les appareils électroniques ne sont pas des jouets. Tenir hors de portée des enfants. Ils peuvent être des dangers non connus des enfants.
- Cet appareil n'est pas conçu pour être utilisé par des personnes (y compris des enfants) ayant des capacités physiques, sensorielles ou mentales réduites, ou manquant d'expérience et de connaissances, à moins d'être supervisé ou instruit par un responsable de son utilisation et de sa sécurité. Les enfants doivent être surveillés pour s'assurer qu'ils ne jouent pas avec l'appareil. Un nettoyage ou un entretien éventuellement nécessaire ne peut être effectué par des enfants.
- L'utilisation de l'appareil, les travaux de maintenance et de réparation ne doivent être effectués que par du personnel qualifié et familiarisé avec les risques encourus, les réglementations en vigueur et les consignes de sécurité à appliquer.
- N'essayez pas de démonter l'appareil - les circuits internes contiennent des tensions dangereuses. Toute tentative d'entretien de l'appareil peut entraîner un choc électrique ou un incendie et annuler la garantie de l'appareil.
- Tenez toujours les objets métalliques ou autres matériaux susceptibles de court-circuiter les bornes de la batterie. Une étincelle ou un court-circuit qui en résulte peut non seulement endommager le dispositif, mais également provoquer une explosion et produire potentiellement un courant suffisamment élevé pour souder un anneau ou un objet similaire au métal. Enlevez les objets métalliques personnels tels que les bagues, bracelets, colliers et montres lorsque vous travaillez sur l'appareil ou la batterie.
- N'utilisez l'appareil que si tous les câbles et le boîtier sont intacts et si tous les raccordements sont serrés et propres. Des connexions desserrées ou sales peuvent entraîner une surchauffe, des étincelles électriques et un incendie.
- Après avoir ouvert l'emballage, examinez toutes les pièces à la recherche de dommages visibles. Si vous avez trouvé des dommages, veuillez contacter l'entreprise auprès de laquelle vous avez acheté cette unité.
- Éteignez et arrêtez immédiatement d'utiliser l'appareil si l'appareil fume ou présente un comportement anormal. Ne remettez pas l'appareil en marche sans contacter le vendeur ou le fabricant.
- Ne branchez jamais les câbles en polarité inversée ou en court-circuitant les câbles connectés. Cela peut endommager les fusibles internes et endommager l'appareil de manière permanente.
- Assurez-vous que l'appareil est bien fixé. L'appareil doit être installé et fixé de manière à ce qu'il ne puisse pas basculer ou tomber.

Environnement:

- Utilisez le produit dans des environnements compris entre -40 ° C et 65 ° C.
- Ne placez aucun objet qui devrait être protégé des étincelles autour de l'appareil. Ne pas utiliser le produit dans des environnements humides, ou poussiéreux: Ne jamais exposer l'appareil à la pluie ou à la neige. Cela pourrait endommager l'appareil ou d'autres équipements installés dans le système ou provoquer un choc électrique ou un incendie. Ne pas utiliser l'appareil dans des atmosphères explosives, par exemple en présence de liquides inflammables, de gaz ou de poussières. Cela pourrait provoquer un incendie ou une explosion.
- Pour éviter l'accumulation de chaleur, ne couvrez pas l'appareil. Pour éviter toute surchauffe, assurez-vous que les entrées d'air et la ventilation ne sont pas obstruées. N'exposez pas l'appareil à une source de chaleur (telle que la lumière directe du soleil ou le chauffage).

Câbles électriques

- Ne tirez pas sur les câbles.
- Placez les câbles de façon à ne pas être piétinés ou d'être endommagés, par ex. bords tranchants ou surfaces chaudes.

Travailler avec les batteries

- Les batteries peuvent stocker de grandes quantités d'énergie et une mauvaise manipulation peut être dangereuse. Ne jamais connecter à une batterie avec une tension inadaptée ou d'autres batteries inadaptées ou endommagées
- Tenez les enfants à l'écart des batteries et de l'acide.
- Évitez d'avoir de l'électrolyte sur votre peau ou vos vêtements. Il est acide et peut causer des brûlures. Si l'acide de la batterie entre en contact avec la peau ou les vêtements, lavez immédiatement avec de l'eau. Le bicarbonate de soude neutralise l'électrolyte de la batterie au plomb. Si l'électrolyte pénètre dans vos yeux, immergez-les immédiatement avec de l'eau froide pendant au moins 20 minutes et consultez un médecin immédiatement. Une protection oculaire est donc recommandée.
- Tenez toujours les objets métalliques ou autres matériaux susceptibles de court-circuiter les bornes de la batterie. Une étincelle ou un court-circuit qui en résulte peut non seulement endommager le dispositif, mais aussi provoquer une explosion et produire potentiellement un courant suffisamment élevé pour souder un anneau ou un objet similaire au métal. Enlevez les objets métalliques personnels tels que les bagues, bracelets, colliers et montres lorsque vous travaillez sur l'appareil ou la batterie.
- Mettez l'appareil hors tension avant d'effectuer ou de rompre les connexions à la batterie.
- Selon le type de batterie, lorsque vous chargez une batterie, vous pouvez remarquer un bouillonnement dans le liquide provoqué par le dégagement de gaz. Comme le gaz est inflammable, évitez les flammes nues, les matériaux incandescents ou électrostatiques et les étincelles à proximité de la batterie. Veillez toujours à une ventilation adéquate lors de la charge d'une batterie.
- Respectez les instructions techniques du vendeur ou du fabricant de votre batterie. Observez le manuel du propriétaire de votre voiture.
- Ne mettez l'appareil en marche que si l'appareil et tous les câbles ne sont pas endommagés. Vérifiez si toutes les connexions sont serrées et propres. Des connexions desserrées ou sales peuvent entraîner une surchauffe, des étincelles électriques et un incendie.
- Si nécessaire, nettoyez les bornes de la batterie et utilisez de la graisse de borne si nécessaire.
- Ne jamais fumer ou permettre une étincelle ou une flamme à proximité de la batterie.
- N'essayez jamais de charger une batterie endommagée ou gelée. Ne jamais démarrer une voiture avec une batterie gelée.
- Ne placez pas l'appareil directement sur la batterie ou vice versa, ni sur une surface construite à partir de matériaux combustibles.

INSTRUCTIONS GENERALES

Utilisation

Le Booster PRO-USER SC800A est conçu pour démarrer n'importe quelle voiture ou camion 12V. Après chaque tentative ratée pour démarrer votre voiture, faites une pause d'au moins 3 minutes pour éviter la surchauffe. Grâce à l'appareil à bord du véhicule, vous pouvez démarrer le moteur de votre voiture même si votre batterie faible ou vide.

Entretien

Le plus important pour l'entretien du SC800A est de charger complètement l'appareil tous les 3 mois à 100%. En cas de non-respect de cette obligation, la batterie risque de se décharger profondément et l'appareil pourrait être endommagé. De temps en temps, assurez-vous que toutes les connexions des câbles sont propres et serrées et que les ventilateurs existants fonctionnent correctement. Si nécessaire, nettoyez l'appareil avec soin, en utilisant un chiffon sec. N'essayez pas d'ouvrir le boîtier du corps. Il n'y a pas de pièces réparables par l'utilisateur à l'intérieur. Les dommages causés par une mauvaise utilisation, des modifications ou des tentatives de réparation entraînent l'exclusion de la responsabilité et la perte de la garantie. Si l'appareil est endommagé, l'appareil doit être jeté. Le nettoyage et la maintenance par l'utilisateur ne doivent pas être effectués par des enfants.

Matériaux d'emballage

Pour éviter tout risque d'étouffement, ne laissez pas les enfants jouer avec des feuilles ou d'autres matériaux d'emballage. Enlever tous les revêtements de protection avant de mettre l'appareil en marche.

Espace de rangement

Lorsqu'il n'est pas utilisé, rangez l'appareil dans un environnement sec. Rangez l'appareil dans un endroit sûr, hors de portée des enfants. Protégez l'appareil de la lumière directe du soleil, de la chaleur et de l'humidité, des fortes vibrations et des influences mécaniques. Toujours ranger l'appareil avec ses câbles soigneusement rangés dans l'appareil afin d'éviter tout court-circuit.

CONTENU

- Pro-User SC800A
- Adaptateur de charge 12V DC
- Câble de chargement micro-USB
- Manuel d'utilisation

DESCRIPTION TECHNIQUE

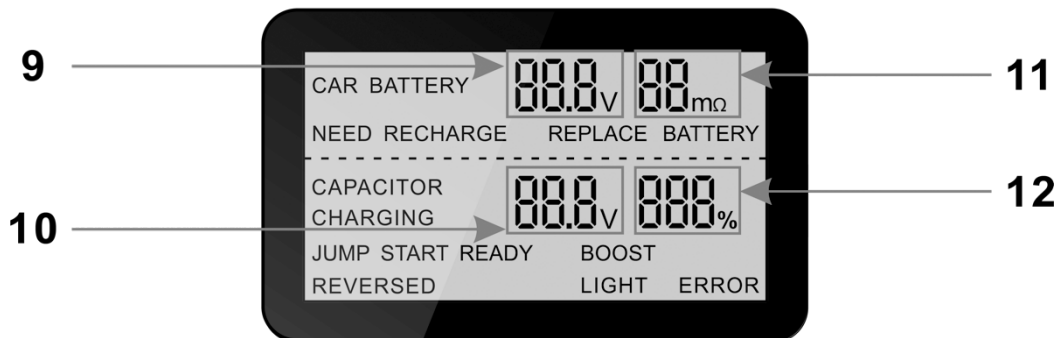
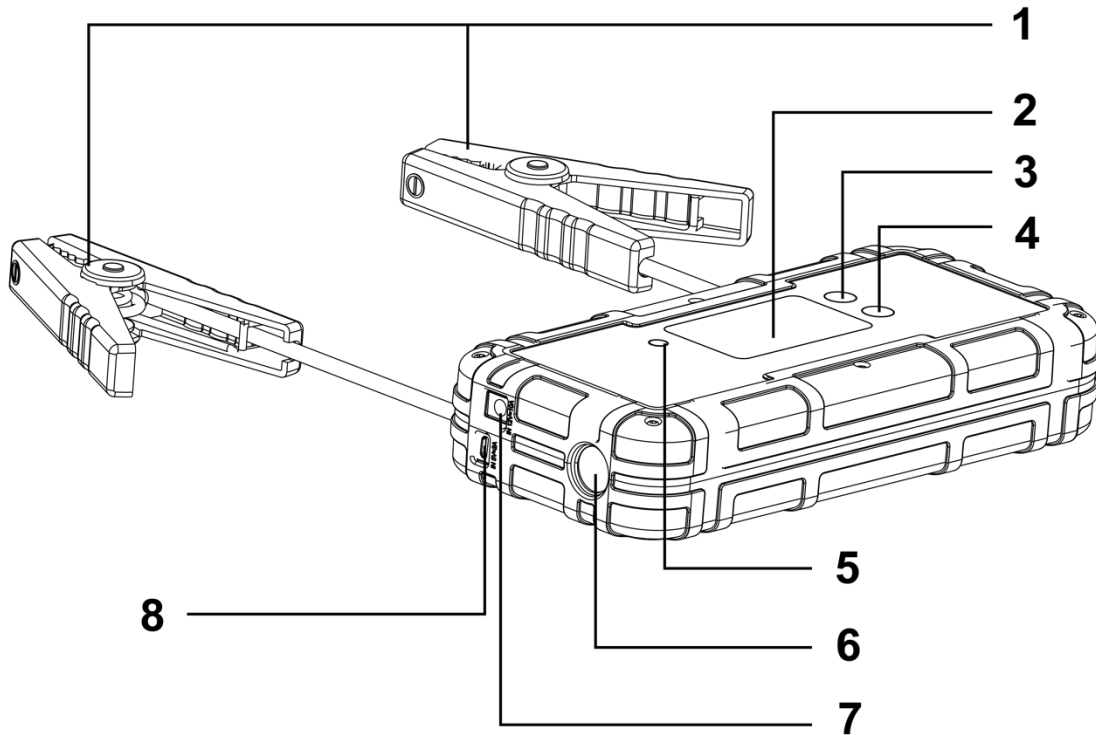

N°	Description
1	Pinces crocodile
2	Affichage LCD
3	Touche marche/arrêt
4	Touche Lampe LED
5	Bouton de batterie de secours (bouton-BOOST)
6	Lumière LED
7	Entrée 12V 10A
8	Entrée USB 5V 2A
9	Tension de la batterie de voiture
10	Tension du super-condensateur
11	Résistance intérieure de la batterie de voiture
12	Etat de charge de la interne batterie de secours (en%)

FONCTIONNEMENT

Lampe de poche LED

Pour activer la lampe, appuyez sur le bouton LED (4). Une nouvelle pression sur la touche LED permet de basculer entre les modes lumineux: lumière continue, lumière clignotante, SOS, OFF

Chargement de la batterie interne



Avant la première utilisation: Cette unité est livrée partiellement chargée en raison des exigences de stockage. Veuillez charger complètement l'appareil après votre achat et avant votre première utilisation.

Durée de vie de la batterie

Recharger la batterie après chaque utilisation prolongera sa durée de vie.

Ne rechargez pas la batterie de façon permanente, mais évitez également de décharger complètement la batterie (fréquemment), car cela réduirait la durée de vie de la batterie. Veuillez recharger la batterie au moins tous les 3 mois pour maintenir la batterie en bon état et pouvoir démarrer à tout moment. Ne pas charger le SC800A tous les 3 mois peut causer des dommages permanents à la batterie interne et entraîner une panne de l'appareil.

Chargement de la batterie de secours interne avec USB

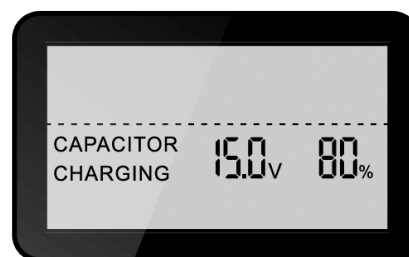
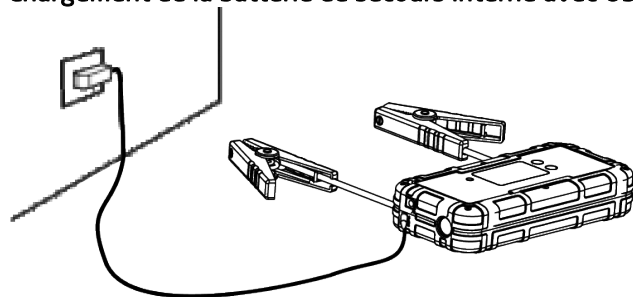

Chargez l'appareil après l'achat et avant la première utilisation avec le câble de chargement USB inclus et un chargeur USB commun (non inclus) ou avec la sortie USB de votre ordinateur. Connectez le câble micro-USB à l'entrée USB (8) du jump starter et à la sortie USB de votre chargeur ou ordinateur USB. Alternativement, une banque d'alimentation USB avec une capacité suffisante peut être utilisée comme source d'alimentation. L'état de charge de la batterie interne peut être surveillé sur l'écran LCD lors du chargement (12).

PREPARATION DU JUMP STARTER - CHARGEMENT DU SUPERCONDENSATEUR

Pour pouvoir démarrer un véhicule, le super-condensateur interne doit être préchargé. Cela peut être accompli de différentes manières:

Chargement du super-condensateur avec l'aide de la batterie de votre véhicule (méthode standard)

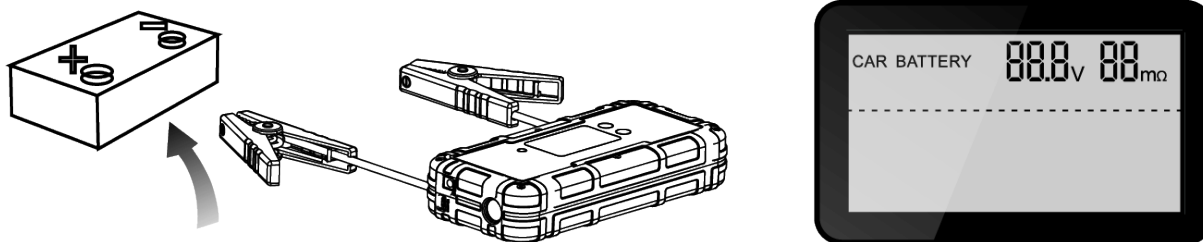

Le super-condensateur Jump Starter n'a besoin que d'une puissance restante très faible de la batterie, de sorte qu'une batterie faible (tension de la batterie supérieure à 5 volts) peut toujours charger le super-condensateur :

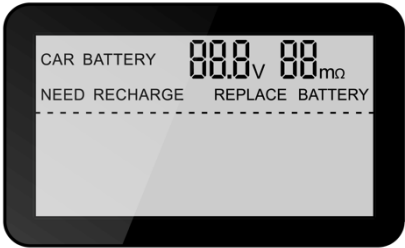
- Raccorder la pince rouge du SC800A à la borne positive (+) de la batterie du véhicule et connecter la pince noire à la borne négative (-) de la batterie du véhicule. Cette méthode est le moyen le plus rapide de charger le super-condensateur (1 minute)
 - Vous pouvez également utiliser le câble de chargement de l'allume-cigare: Utilisez l'adaptateur de charge 12V inclus pour connecter l'entrée de charge 12V (7) du SC800A et la sortie 12V du véhicule. Certains véhicules nécessitent de mettre le contact alimenter la prise allume cigare en 12V. La précharge du super-condensateur avec cette méthode peut prendre jusqu'à 2 minutes.
 - Allumez l'appareil en appuyant sur le bouton marche/arrêt. (3)
 - Le SC800A mesurera la tension de la batterie (9) et la résistance interne (11) de la batterie connectée. Basé sur ces données, il recommandera si la batterie doit être rechargée (écran LCD "BESOIN DE RECHARGE") ou remplacé (écran LCD "REPLACE BATTERY")
- 
- Si la batterie du véhicule est suffisamment chargée pour charger le super-condensateur (tension du super-condensateur 15V), l'écran LCD affiche "JUMP START READY". Si le message "JUMP START READY" ne s'allume pas et que la tension du condensateur (10) est supérieure à 14V, appuyez sur le bouton Boost (5) pendant 2 secondes.)
 - 10 secondes après le message "JUMP START READY" -le message est efface, le dispositif est prêt à démarrer votre véhicule

Si la batterie de votre véhicule est très basse (inférieure à 5Volts), le super-condensateur ne peut être chargé par la batterie du véhicule et une autre méthode de pré-chargement est alors conseillée.

Chargement du super-condensateur à l'aide de la batterie de secours interne.

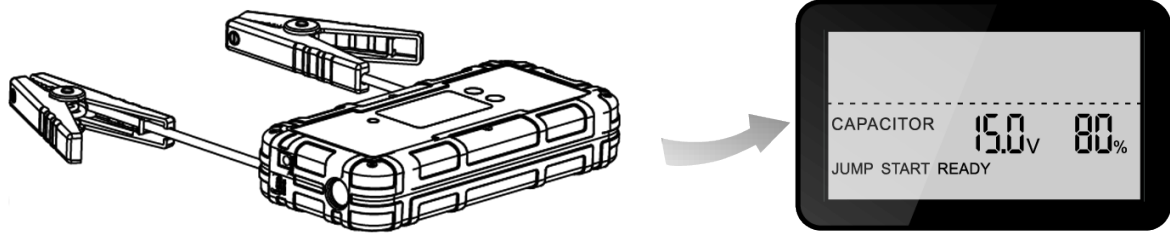

Si la batterie du véhicule est trop faible, le supercondensateur peut aussi être chargé grâce à la batterie de secours :

- Appuyez sur le bouton de la batterie de secours(5) pendant 2 secondes pour démarrer le chargement.
- La tension du super-condensateur (10) doit être à 15 Volts pour pouvoir démarrer un véhicule. Cette méthode de chargement prendra 4 minutes.
- 10 secondes après le message „JUMP START READY“- le message est efface, le dispositif est à démarrer votre véhicule.

Chargement du super-condensateur à l'aide d'une entrée USB

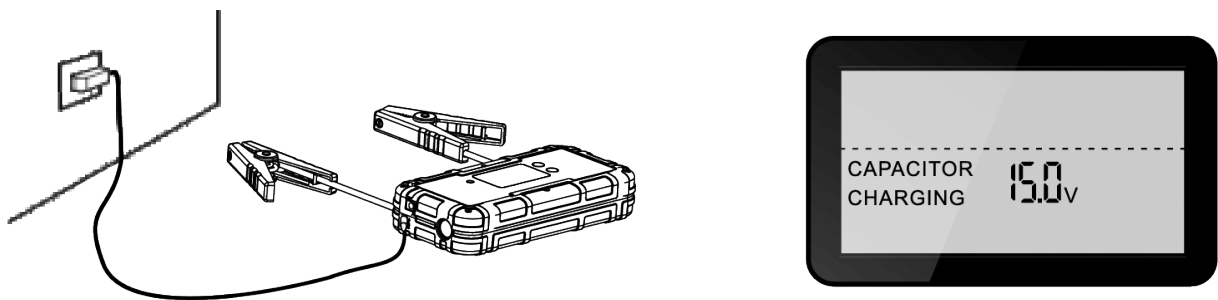

Le super-condensateur peut aussi être chargé à l'aide d'un chargeur USB (non inclus) ou d'une autre source USB comme la sortie USB d'un ordinateur ou d'une autre alimentation USB.

- Connectez la source d'alimentation USB à l'entrée USB (8) du SC800A
- La tension du super-condensateur (10) doit être de 15 Volts pour pouvoir démarrer un véhicule. Cette méthode de chargement prendra 20 minutes.
- 10 secondes après le message "JUMP START READY" -le message est efface, le dispositif est prêt à démarrer votre véhicule

Démarrez votre voiture (12V)

NOTE: Lisez le manuel de votre propre voiture !

Certain constructeurs automobile ont des instructions spéciales quant au démarrage de du véhicule (par exemple : fusibles doivent être supprimés, certaines exigences de sécurité). Certain constructeurs automobile place la batterie dans le compartiment moteur ou dans le coffre. Ces véhicules ont souvent des bornes de démarrage.

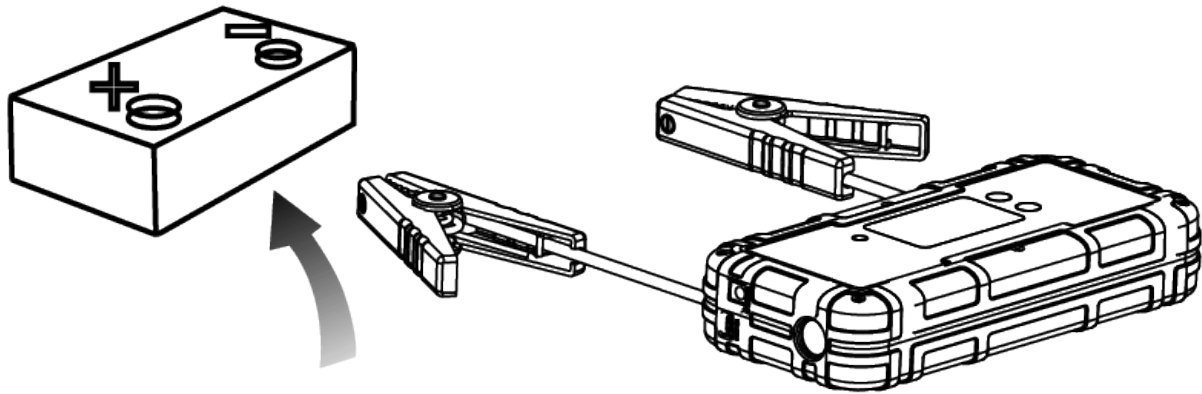

Attention: Toujours suivre les instructions pour réduire les risques de feu et d'explosion.

Connectez le SC800A à la batterie de votre véhicule et préparez le dispositif comme indiqué ci-dessus. Soyez sûr que le super-condensateur soit chargé et que l'écran LCD indique « JUMP START READY » (attendez 10 secondes avant l'utilisation).

- Raccorder la pince rouge de la batterie à la borne positive (+) de la batterie du véhicule et connecter la pince noire de la batterie à la borne négative (-) de la batterie du véhicule. Soyez sûr que les pinces soient serrées et qu'il n'y a pas d'oxyde ou de saleté sur le terminal de la batterie du véhicule.
- Démarrez le moteur de votre véhicule. Ne faites pas fonctionner le démarreur pendant plus de 6 secondes. Si le démarrage échoue, attendez au moins 3 minutes avant une nouvelle tentative. Vérifiez toujours l'affichage du SC800A. Après trois tentatives échouées pour démarrer la voiture, vérifiez que votre véhicule ne présente pas d'autres défauts et dommages qu'une batterie faible
- Si le véhicule a démarré, retirez les câbles de démarrage dans les 30 secondes. Débrancher la pince NOIRE puis la pince ROUGE de la batterie du véhicule. Laissez le moteur du véhicule en marche.

DEPANNAGE

Si l'appareil ne réagit pas en appuyant sur le bouton d'alimentation (3), la protection basse tension peut être active et l'appareil doit être rechargé à l'aide de l'entrée 12V ou de l'entrée USB 5V. Assurez-vous de charger régulièrement la batterie de secours afin de garder l'appareil en bon état et de pouvoir utiliser toutes les fonctionnalités de l'appareil.

SPECIFICATIONS TECHNIQUES

Modèle	Jump Starter SC800A
Domaine d'utilisation: Note: Cette information est juste une référence et peut varier selon la marque et le type de voiture, l'âge et l'état de la batterie et la température extérieure.	Démarré des véhicule 12V Essence jusqu'à 3000ccm et diesel jusqu'à 2500ccm de cylindrée
Courant continu / Courant de crête	12V: 400A / 800A
Entrée	USB 5V DC 2A, 12V 10A
Condensateurs	5x350F
Batterie	6000mAh
Temps de chargement	1min (batterie du véhicule) 4min (batterie de secours) 2min (allume cigare) 20min (USB)
Poids	1300g
Taille (L x P x H)	250 x 120 x 50 mm
Température ambiante	-40°C - 65°C (-40 bis +149 °F)

Ce modèle peut être utilisé dans les pays de l'UE



PROTECTION ENVIRONNEMENTALE



Le produit est classé comme équipement électrique ou électronique et ne doit pas être jeté avec d'autres déchets ménagers ou commerciaux à la fin de sa durée de vie. Veuillez le mettre au rebut dans installations prévues à cet effet. Demandez à votre mairie ou à votre revendeur des conseils sur le recyclage.

GARANTIE

Pro-User warrants this product for a period of 2 years from the date of purchase to the original purchaser. Warranty is not transferable. Warranty covers defect against workmanship and materials only. To obtain warranty service, please return the unit to the place of purchase or authorized Pro-User dealer together with your proof of purchase. The warranty is void if the product has been damaged or not used as described in this manual. Warranty is void if a non-authorized repair has been performed. Pro-User makes no other warranty expressed or implied. Pro-User is only responsible for repair or replacement (at Pro-Users' Discretion) of the defective product and is not responsible for any consequential damage or inconvenience caused by the defect.



EG – Konformitätserklärung EU – Declaration of Conformity

Hiermit bestätigen wir, dass das nachfolgend bezeichnete Gerät
den angegebenen Richtlinien entspricht.

We herewith confirm that the appliance as detailed below complies with the mentioned directives.

Artikelbezeichnung: SC800A Mobile Starthilfe
Article description: SC800A Jump Starter

Artikelnummer: 20145
Article number:

Typenbezeichnung: SC800A
Type:

Firmenanschrift: Pro-User Europe GmbH, Seestrasse 19, 83253 Rimsting, Germany
Company address:

Einschlägige EG-Richtlinien

Governing EU-directives / directives CE concernées:



Elektromagnetische Verträglichkeit (EMV)
Electromagnetic compatibility (EMC)
2014/30/EU



Niederspannungs-Richtlinie
Low voltage directive
2014/35/EU



Funkanlagen und
Telekommunikationsendeinrichtungen
Radio and Telecommunication Terminal Equipment
R&TTE 1999/5/EC



RoHS-Richtlinie
RoHS Directive
2011/65/EC (method EN62321)

Harmonisierte EN-Normen

harmonised EN-Standards

Dieser Artikel entspricht folgenden, zur Erlangung des CE-Zeichens erforderlichen Normen:

The article complies with the standards as mentioned below which are necessary to obtain the CE-symbol:

Zu 1.

EN 55022:2010
EN55024:2010:A1:2015
EN61000-3-2:2014
EN61000-3-3:2013

Zu 2.

Unterschrift & Firmenstempel
Signature & Company Stamp

Pro-User Europe GmbH
Seestrasse 19
83253 Rimsting
Germany
Phone +49 (0) 8051 96 570 88
Fax +49 (0) 8051 96 570 89
www.pro-user.com

Stellung im Betrieb / Position:
Position

Geschäftsführer
Managing Director

Ausstellungsdatum:
Date of issue

10.10.2017



Pro-User Europe GmbH, Seestrasse 19, 83253 Rimsting, Germany

© Pro-User Europe

PROUSER[®]

Pro-User Europe GmbH

Seestrasse 19
83253 Rimsting sales@pro-user.com
Germany www.pro-user.com

Registergericht: Amtsgericht Traunstein
Registernummer: HR 18720