

Bild 3: Die Schaltung des I²C-Slaves

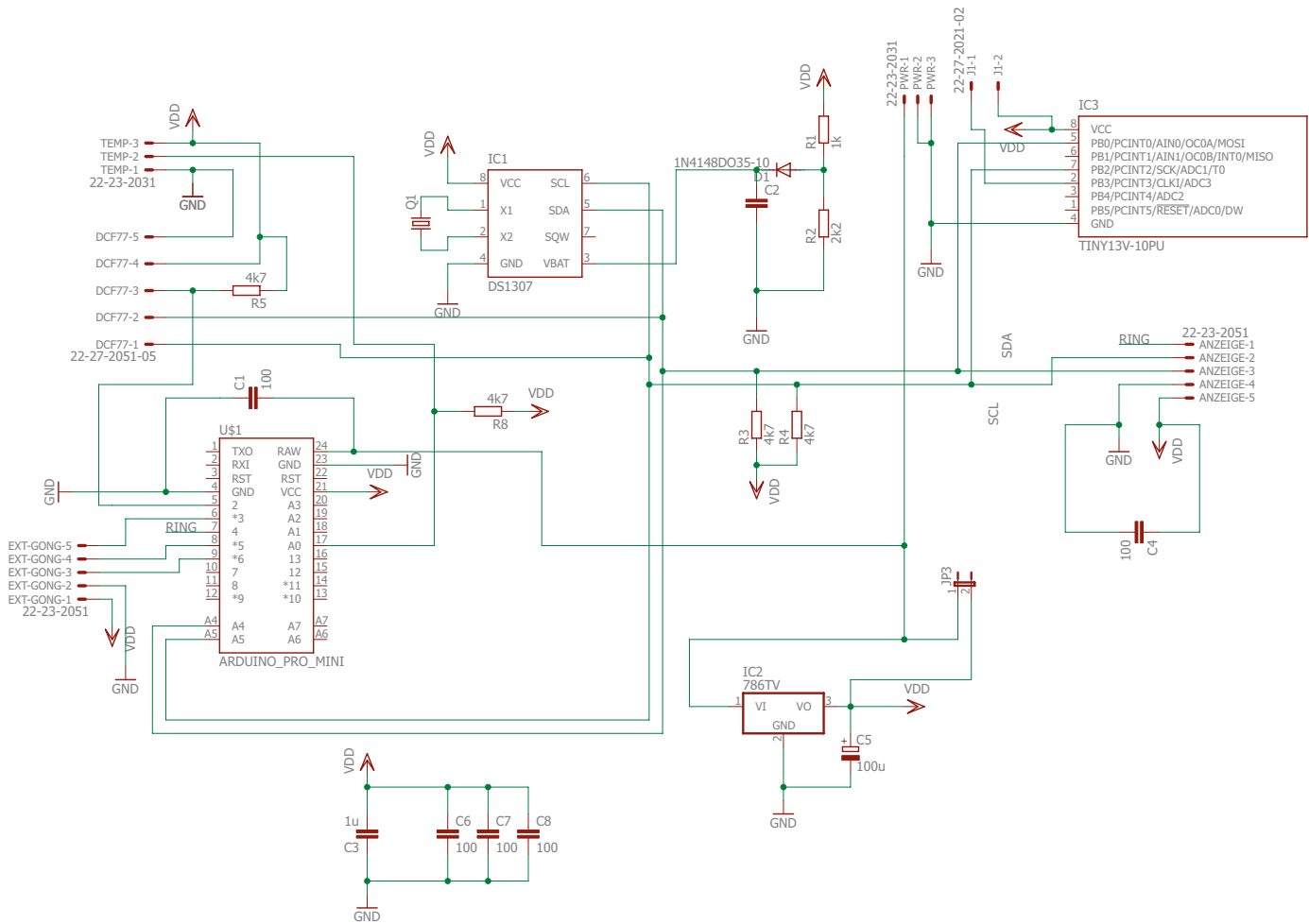

Bild 6: Das Schaltbild der Hauptplatine mit Steuerprozessor, RTC, Stromversorgung und Tonerzeugung