

DE

EN

FR



homematic IP

Homematic IP Alarmsirene
Homematic IP Alarm Siren
Homematic IP Sirène d'alarme

Montage- und Kurzanleitung

Installation and brief instructions

Consignes de montage et instructions abrégées



Hier geht's zur ausführlichen
Bedienungsanleitung

Proceed to the detailed manual

Accédez ici aux instructions
d'utilisation complètes

HmIP-ASIR-2 // 154630 // V1.2 (11/2020)

Documentation © 2019 eQ-3 AG, Germany

All rights and changes reserved. Printed in Hong Kong.

Geräteübersicht // Device overview // Aperçu de l'appareil

A Signalleuchten // Signal lights // Voyants

B Systemtaste (Anlertaste und LED) //
System button (teach-in button and LED) //
Touche système (touche d'apprentissage et DEL)

C Lautsprecher // Loudspeaker // Haut-parleur

D Batteriefach // Battery compartment // Compartiment à piles

E Sabotagekontakt // Sabotage contact //
Contact anti-sabotage

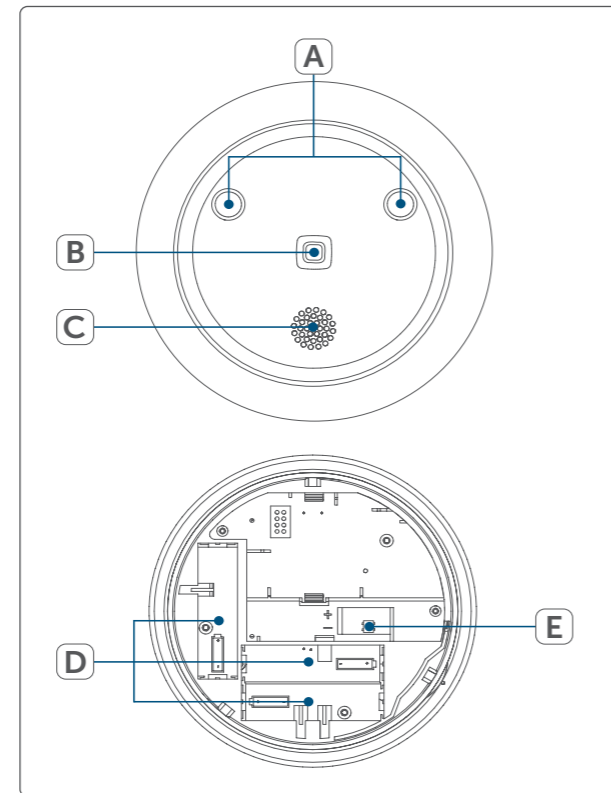

Montage // Mounting // Montage

A Wand (i) oder Decke (ii) // Wall (i) or ceiling (ii) //

Mur (i) ou plafond (ii)

B Unterputzdose // Flush-mounted box // Boîtier encastré

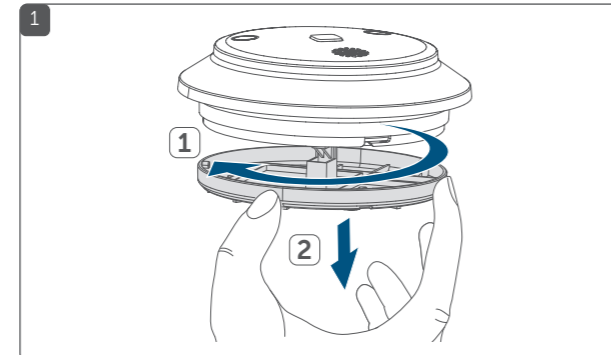
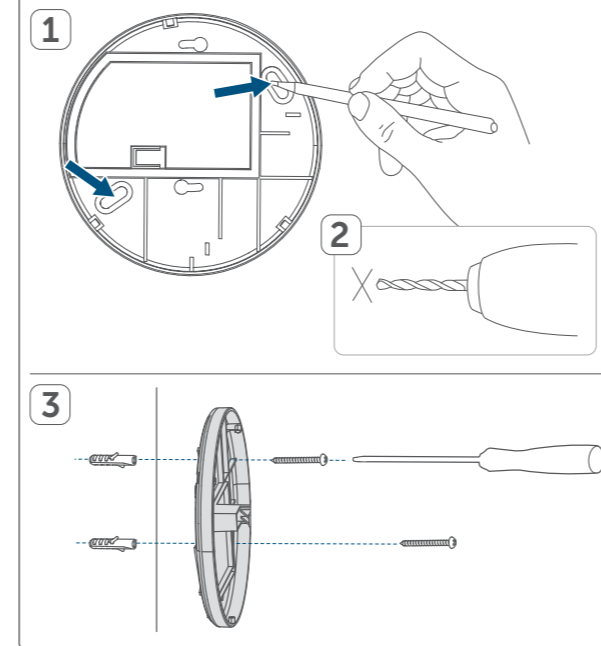
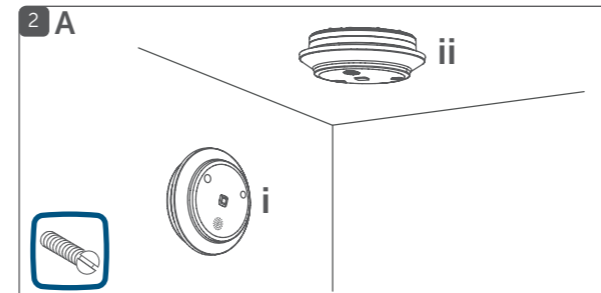

- Beachten Sie die Sicherheitshinweise auf der Rückseite!
- Observe the safety instructions on the back side!
- Respectez les consignes de sécurité figurant au dos !

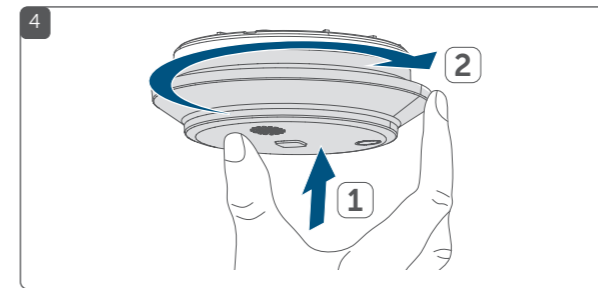
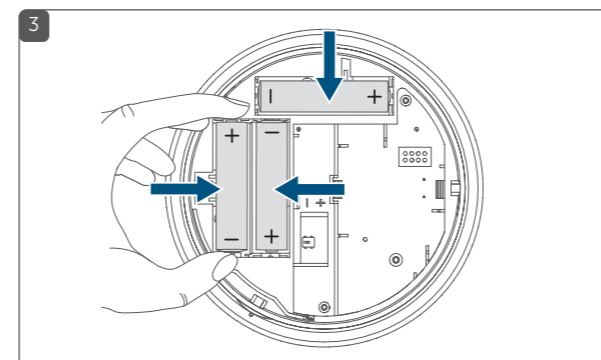
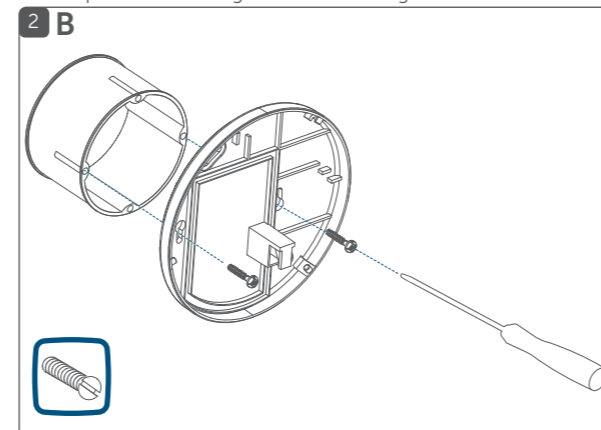

Gerät anlernen an: // Connect device to: //

Procéder à l'apprentissage de l'appareil sur :

A Homematic IP Access Point (Cloud)

B Zentrale // Central Control Unit // Centrale CCU3

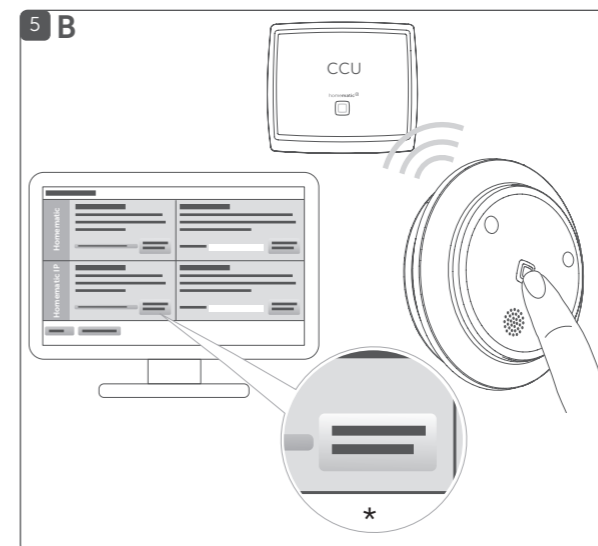
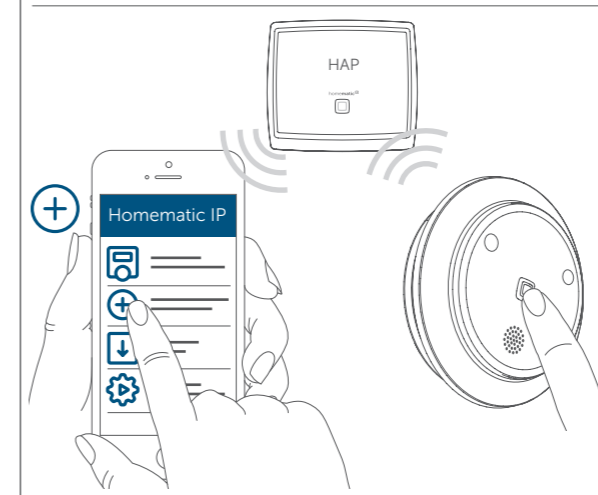
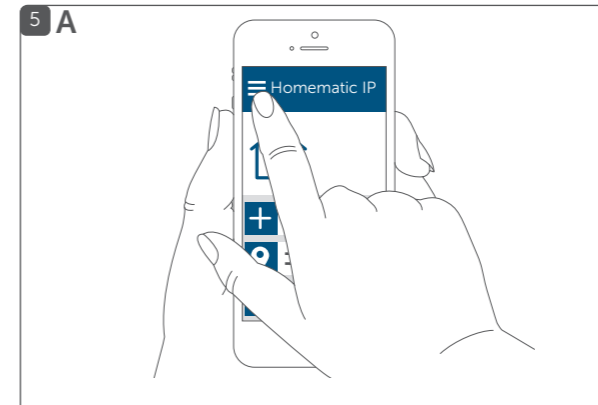

*HmIP-Gerät anlernen // Teach-in device

System einrichten: // Set-up system: // Configurer le système :

A Homematic IP Access Point (Cloud)

B Zentrale // Central Control Unit // Centrale CCU3

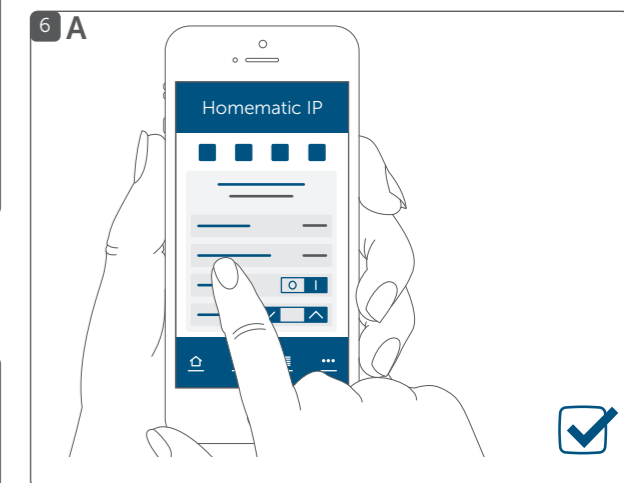

Ausführliche Handbücher für... //
Detailed manuals for... //
Manuels complets pour...

Homematic IP App //
Appli Homematic IP

WebUI Software //
Logiciel WebUI



Anleitung sorgfältig lesen und aufbewahren.

Achtung! Hinweis auf eine Gefahr. **i** Zusätzliche wichtige Informationen.

- Beachten Sie die Sicherheitshinweise im Beiblatt „Sicherheitshinweise und allgemeine Informationen“

Read the manual carefully and keep it in a safe place.

Attention! This indicates a hazard. **i** Additional important information.

- Observe the safety information in the supplement „Safety instructions and general information“

Lire attentivement les consignes et les conserver dans un endroit sûr.

Attention ! Indique un danger. **i** Autres informations importantes.

- Respectez les consignes de sécurité mentionnées sur la fiche annexe intitulée « Consignes de sécurité et informations générales »

Bevollmächtigter des Herstellers:
Manufacturer's authorised representative:
Mandataire du fabricant :

eQ-3 AG
Maiburger Straße 29
26789 Leer/Germany
www.eQ-3.de

Funktion

Dieses Gerät ist Teil des **Homematic IP Smart-Home-Systems** und kommuniziert über das Homematic IP Funkprotokoll. Alle Geräte des Systems können komfortabel und individuell per Smartphone über die Homematic IP App konfiguriert werden. Alternativ haben Sie die Möglichkeit, Homematic IP Geräte über die Zentrale CCU3 oder in Verbindung mit vielen Partnerlösungen zu betreiben. Welcher Funktionsumfang sich innerhalb des Systems im Zusammenspiel mit weiteren Komponenten ergibt, entnehmen Sie bitte dem Homematic IP Anwenderhandbuch.

Die **Homematic IP Alarmsirene** ist für den Einsatz in Innenräumen konzipiert und sorgt im Alarmfall, z. B. ausgelöst durch einen Homematic IP Bewegungsmelder, für eine zuverlässige akustische und optische Signalisierung. Die Deaktivierung des Alarms erfolgt über angerlernete Homematic IP Geräte oder die Homematic IP App.

Der integrierte Lautsprecher sendet bei Aktivierung einen Signalton mit einem Schalldruckpegel von mehr als 90 dB aus. Dabei können Sie zwischen einer Reihe von unterschiedlichen Signaltönen wählen. Zwei leistungsfähige rote LED-Signalleuchten sorgen zusätzlich für eine optische Signalisierung und stellen damit ebenfalls eine frühzeitige Warnung im Alarmfall sicher.

Die batteriebetriebene Alarmsirene lässt sich dank mitgelieferter Schrauben und Dübeln über eine mitgelieferte Montageplatte einfach und flexibel an Wand oder Decke montieren.

Dank des eingebauten Sabotagekontaktes, werden Sie bei Demontage der Alarmsirene sofort über die App informiert.

Alle technischen Dokumente und Updates finden Sie stets aktuell unter www.homematic-ip.com.

Hinweise zum Betrieb

⚠ Alarmtöne sind sehr laut und können zu Gehörschäden führen. Bei akustischem Alarm ausreichend Abstand zur Sirene einhalten und das Gehör schützen!

⚠ Richtige Polung der Batterien beachten. **Vorsicht!** Explosionsgefahr bei unsachgemäßem Austausch der Batterien. Ersatz nur durch denselben oder einen gleichwertigen Typ. Batterien dürfen niemals aufgeladen werden. Batterien nicht ins Feuer werfen. Batterien nicht übermäßiger Wärme aussetzen. Batterien nicht kurzschließen.

⚠ Achten Sie bei der Auswahl des Montageortes auf den Verlauf elektrischer Leitungen bzw. auf vorhandene Versorgungsleitungen.

Hinweise zur Montage auf einer Unterputzdose

⚠ In der Unterputzdose dürfen sich keine offenen Leiterenden befinden.

⚠ Sollten für die Montage bzw. Installation des Geräts Änderungen oder Arbeiten an der Hausinstallatoin (z. B. Ausbau, Überbrücken von Schalter- oder Steckdosenein-sätzen) oder an der Niederspannungsverteilung erforderlich sein, ist unbedingt folgender Sicherheitshinweis zu beachten:

⚠ **Hinweis! Installation nur durch Personen mit einschlägigen elektrotechnischen Kenntnissen und Erfahrungen!***

Durch eine unsachgemäße Installation gefährden Sie Ihr eigenes Leben und das Leben der Nutzer der elektrischen Anlage. Mit einer unsachgemäßen Installation riskieren Sie schwere Sachschäden, z. B. durch Brand. Es droht für Sie die persönliche Haftung bei Personen- und Sachschäden. **Wenden Sie sich an einen Elektroinstallateur!**

eQ-3

***Erforderliche Fachkenntnisse für die Installation:** Für die Installation sind insbesondere folgende Fachkenntnisse erforderlich:

- Die anzuwendenden „5 Sicherheitsregeln“: Freischalten; gegen Wiedereinschalten sichern; Spannungsfreiheit feststellen; Erden und Kurzschließen; benachbarte, unter Spannung stehende Teile abdecken oder abschranken;
- Auswahl des geeigneten Werkzeuges, der Messgeräte und ggf. der persönlichen Schutzausrüstung;
- Auswertung der Messergebnisse;
- Auswahl des Elektroinstallationsmaterials zur Sicherstellung der Abschaltbedingungen;
- IP-Schutzarten;
- Einbau des Elektroinstallationsmaterials;
- Art des Versorgungsnetzes (TN-System, IT-System, TT-System) und die daraus folgenden Anschlussbedingungen (klassische Nullung, Schutzerdung, erforderliche Zusatzmaßnahmen etc.).

Konformitätserklärung

Hiermit erklärt die eQ-3 AG, Maiburger Str. 29, 26789 Leer, Deutschland, dass der Funkanlagentyp Homematic IP HmlP-ASIR-2 der Richtlinie 2014/53/EU entspricht. Der vollständige Text der EU-Konformitätserklärung ist unter der folgenden Internetadresse verfügbar: www.homematic-ip.com

EN

EN

EN

EN

Function

This device is part of the **Homematic IP smart home system** and works with the Homematic IP radio protocol. All devices of the Homematic IP system can be configured comfortably and individually with a smartphone via the Homematic IP app. Alternatively, you have the option of operating Homematic IP devices via the CCU3 or in conjunction with many partner solutions. The available functions provided by the system in combination with other components are described in the Homematic IP User Guide.

The **Homematic IP Alarm Siren** is designed for indoor applications and enables reliable acoustic and visual signalling in alarm cases, e.g. triggered by a Homematic IP Motion Detector. Alarms can be deactivated by connected Homematic IP devices or the Homematic IP app.

Once activated, the loudspeaker emits an acoustic signal with a sound pressure level of more than 90 dB. You can select between various different signal sounds. In addition, two high-performance red signal LEDs ensure visual signalling and enable early warning in case of alarm.

The battery operated alarm siren can be simply and flexibly mounted to walls our ceilings using the supplied mounting plate and the corresponding screws and plugs.

Thanks to the integrated tamper contact you are immediately informed via the app about unauthorised removal of the device.

All current technical documents and updates are provided at www.homematic-ip.com.

Notes on operation

⚠ Alarm sounds are very loud and can damage your hearing. During acoustic alarm, keep sufficient distance to the siren and protect your hearing!

⚠ Observe the correct polarity of the batteries. **Caution!** There is a risk of explosion if the battery is not replaced correctly. Replace only with the same or equivalent type. Never recharge non-rechargeable batteries. Do not throw the batteries into a fire. Do not expose batteries to excessive heat. Do not short-circuit batteries.

⚠ When selecting the installation location, check for electrical wires and power supply cables.

Notes for mounting on a flush-mounted box

⚠ If the device is mounted to a flush-mounting box, there may be no open conductor ends.

⚠ If changes or works have to be made on the house installation (e.g. extension, bypass of switch- or socket inserts) or the low-voltage distribution for mounting or installing the device, the following safety instruction must be considered:

⚠ **Please note! Only to be installed by persons with the relevant electro-technical knowledge and experience!***

Incorrect installation can put your own life at risk and the lives of other users of the electrical system. Incorrect installation also means that you are running the risk of serious damage to property, e.g. because of a fire. You may be personally liable in the event of injuries or damage to property. **Contact an electrical installer!**

FR

FR

FR

FR

***Specialist knowledge required for installation:** The following specialist knowledge is particularly important during installation:

- The “5 safety rules” to be used: Disconnect from mains; Safeguard from switching on again; Check that system is deenergised; Earth and short circuit; Cover or cordon off neighbouring live parts;
- Select suitable tool, measuring equipment and, if necessary, personal safety equipment;
- Evaluation of measuring results;
- Selection of electrical installation material for safeguarding shut-off conditions;
- IP protection types;
- Installation of electrical installation material;
- Type of supply network (TN system, IT system, TT system) and the resulting connecting conditions (classical zero balancing, protective earthing, required additional measures etc.).

Declaration of conformity

eQ-3 AG, Maiburger Straße 29, 26789 Leer, Germany hereby declares that the radio equipment type Homematic IP HmlP-ASIR-2 is compliant with Directive 2014/53/EU. The full text of the EU declaration of conformity is available at www.homematic-ip.com

FR

Fonction

Cet appareil fait partie du **système Homematic IP Smart Home** et communique par le biais du Homematic IP Protocole radio. Tous les appareils du système peuvent être configurés facilement et individuellement avec un smartphone à l’aide de l’application Homematic. Vous avez également la possibilité d’utiliser les appareils Homematic IP via la centrale CCU3 ou en association avec de nombreuses solutions de partenaires. Vous trouverez dans le manuel de l'utilisateur Homematic IP l'étendue des fonctions du système en association avec d'autres composants.

La **Homematic IP Sirène d’alarme** est destinée à une utilisation en intérieur. Elle se déclenche et envoie une signalisation sonore et visuelle efficace en cas d’urgence par le biais d’un Homematic IP Détecteur de mouvement. L’alarme peut être désactivée au moyen d’appareils Homematic IP ou de l’application Homematic IP.

Lors de l’activation, le haut-parleur intégré émet un signal sonore d’une puissance pouvant dépasser 90 dB. Plusieurs types de signaux sonores sont ainsi proposés. Deux indicateurs DEL rouges performants assurent en outre une signalisation visuelle, assurant ainsi dans le même temps une alerte rapide en cas d’alarme.

La sirène d’alarme à piles offre différentes possibilités de montage et se fixe facilement à un mur ou un plafond à l’aide des vis, des chevilles et de la plaque de montage fournies.

Le contact anti-sabotage intégré permet immédiatement de détecter sur l’application toute tentative de démontage de la sirène d’alarme.

Vous trouverez tous les documents techniques et mises à jour actuels sur www.homematic-ip.com.

Remarques sur le fonctionnement

⚠ Les sons émis par celle-ci sont en effet extrêmement puissants et risquent donc de déranger le voisinage. Se tenir à distance de la sirène en cas de déclenchement de celle-ci et se protéger les oreilles.

⚠ Placez les piles en respectant la polarité adéquate. **Attention !** Risque d’explosion en cas de remplacement incorrect des piles. Ne remplacez les piles que par le même type ou un type de piles équivalent. Ne rechargez jamais les piles. Ne jetez pas les piles au feu. N’exposez pas les piles à une chaleur trop importante. Ne mettez pas les piles en court-circuit.

⚠ Lors du choix de l’emplacement de montage, faites attention à la disposition du câblage électrique ou aux câbles d’alimentation existants.

Remarques pour le montage sur un boîtier

encastré

⚠ Le boîtier encastré ne doit pas contenir de fils nus.

EN

EN

EN

EN

EN

⚠ **Remarque importante La pose doit être effectuée uniquement par des personnes possédant les connaissances et l’expérience en électrotechnique suffisantes.***

Toute pose non conforme met en danger la vie de l’installateur et celle de l’utilisateur du dispositif électrique. Une pose non conforme peut également entraîner des dommages matériels lourds (p. ex. incendie). Votre responsabilité risque d’être engagée en cas de dommages corporels et matériels. **Adressez-vous à un professionnel de l’électricité !**

EN

EN

EN

EN

EN

EN

EN

EN

EN

EN

EN

EN

EN

EN

EN

EN

EN

EN

EN

EN

EN

EN

EN

EN

EN

EN

EN

EN

EN

EN

EN

EN

EN

EN

EN

EN

EN

EN

EN

EN

EN

EN

EN

EN

EN

EN

EN

EN

EN

EN

EN

EN

EN

EN

EN

EN

EN

EN

EN

Technische Änderungen vorbehalten. // Subject to technical changes. // Sous réserve de modifications techniques.