

# LED-MA1 Menü

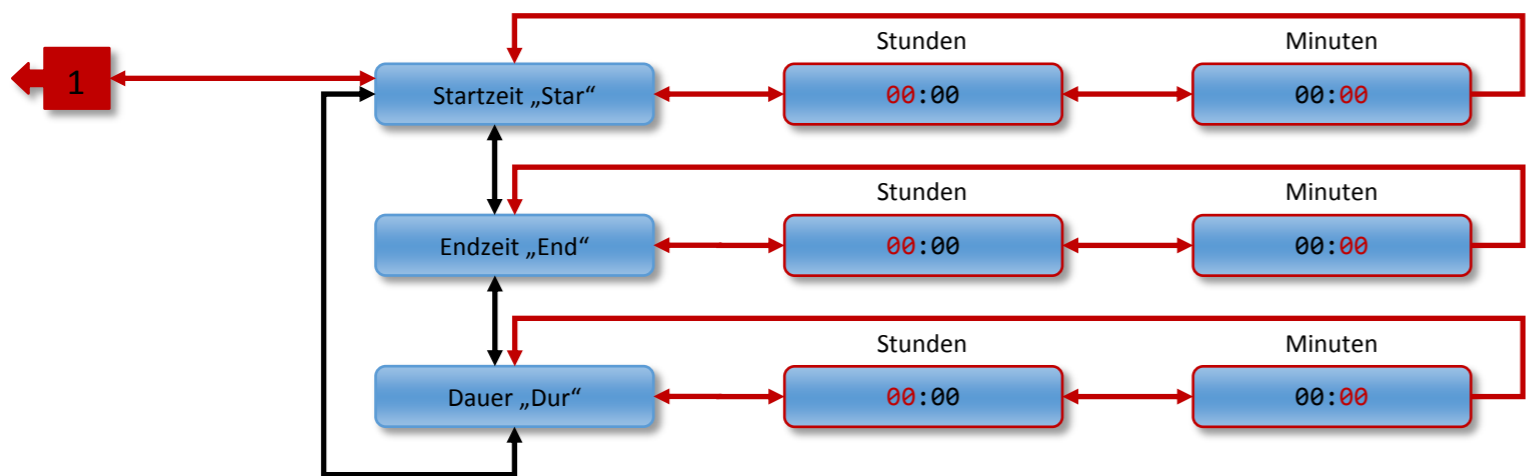

Ab der Startzeit wird die Tageslichtfarbe zur Beleuchtung verwendet.  
Ab der Endzeit wird die Nachtlichtfarbe zur Beleuchtung verwendet.  
Über die Dauer lässt sich ein verkürzter/verlängerter Tagesablauf einstellen. Die Uhr im Gerät läuft dann schneller/langsamer, so werden z.B. 24 Stunden dann innerhalb von 20 Stunden durchlaufen.

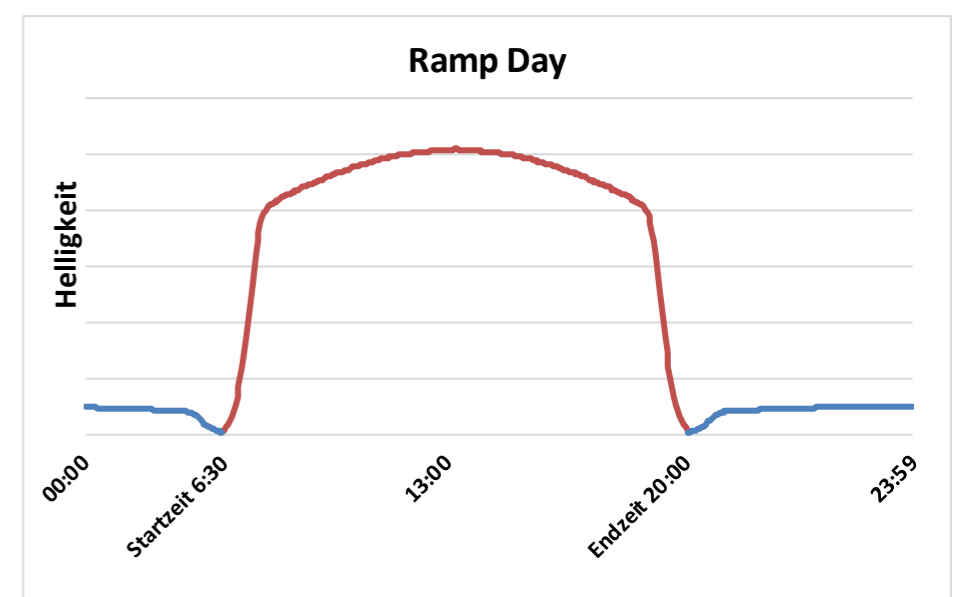
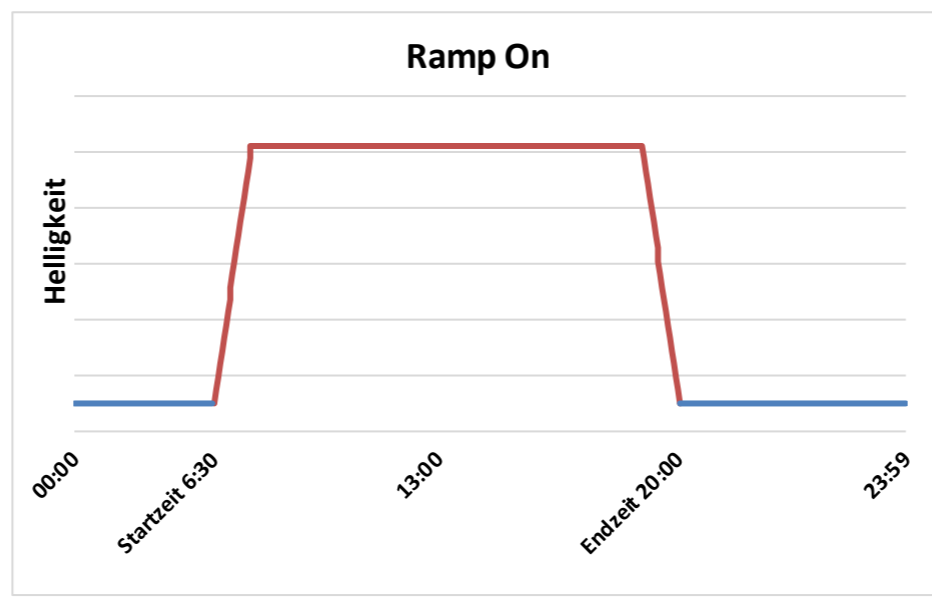
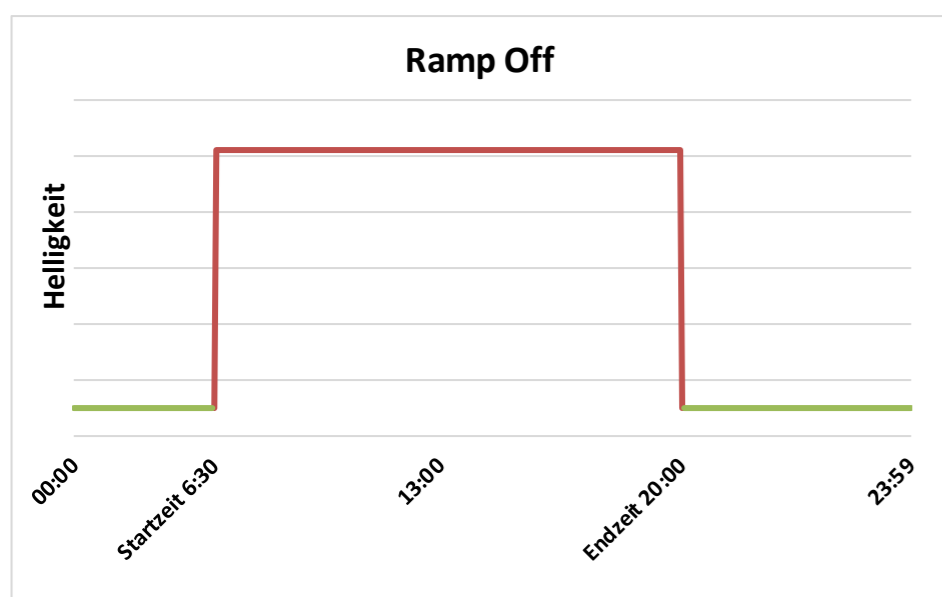
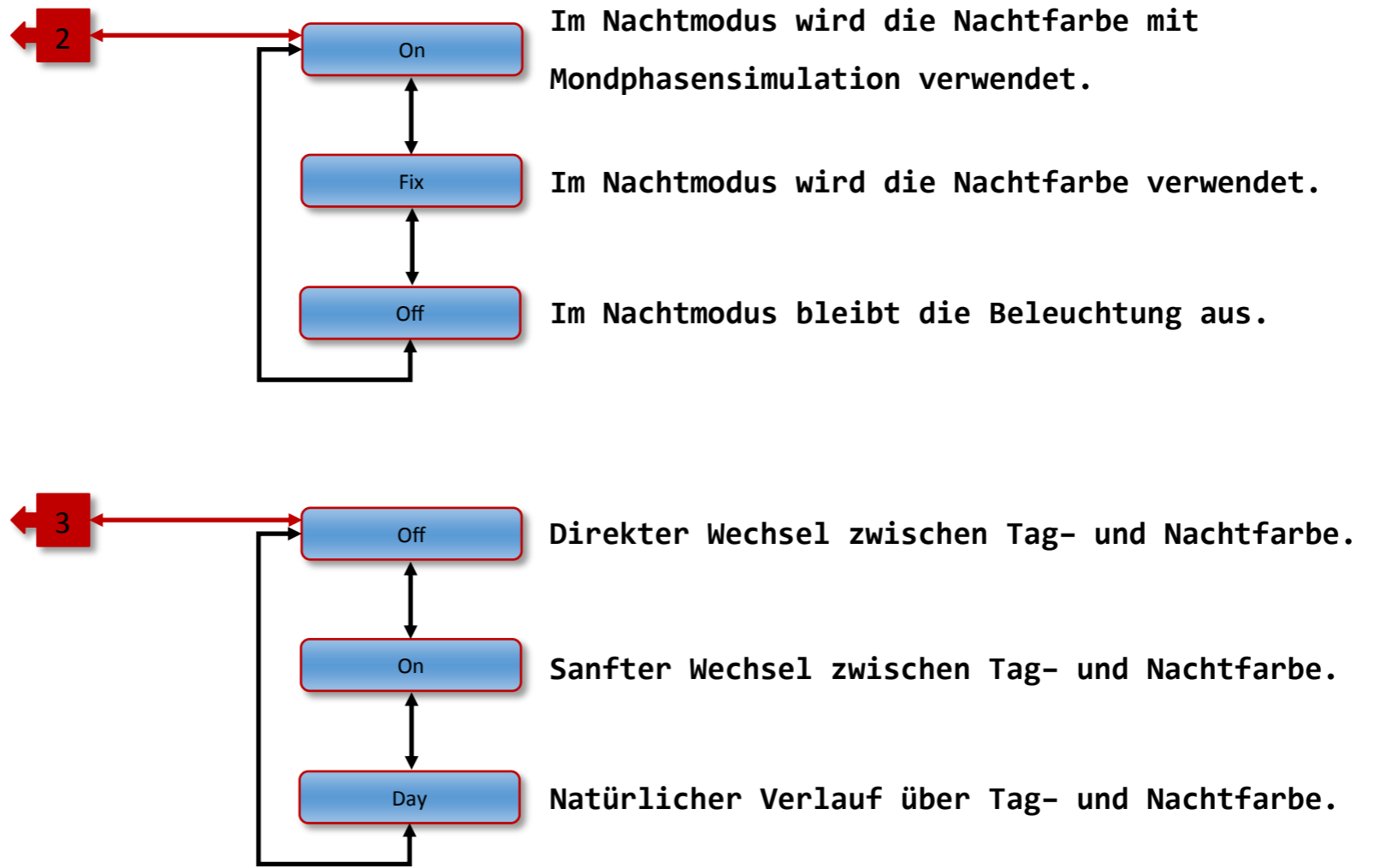
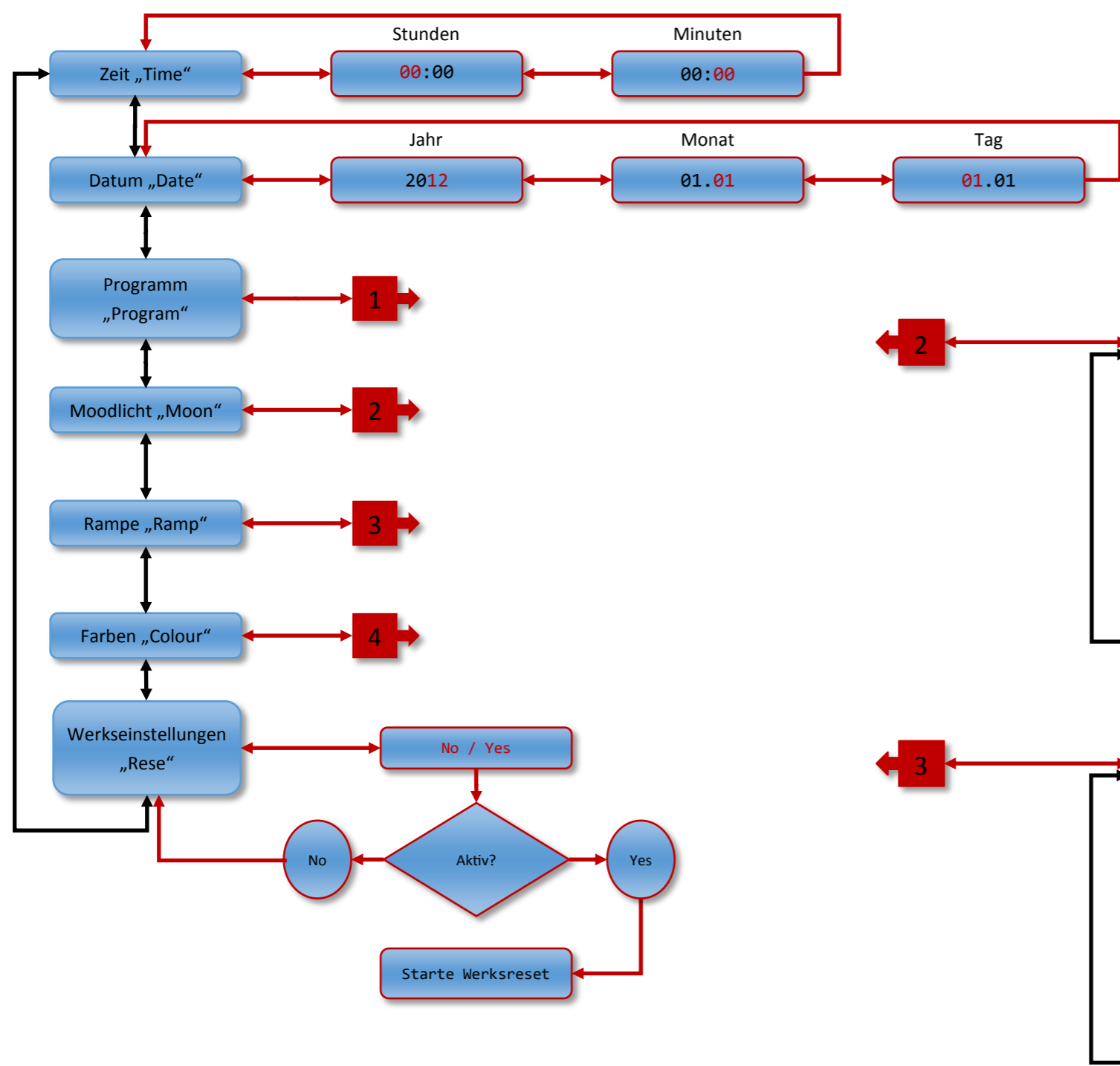
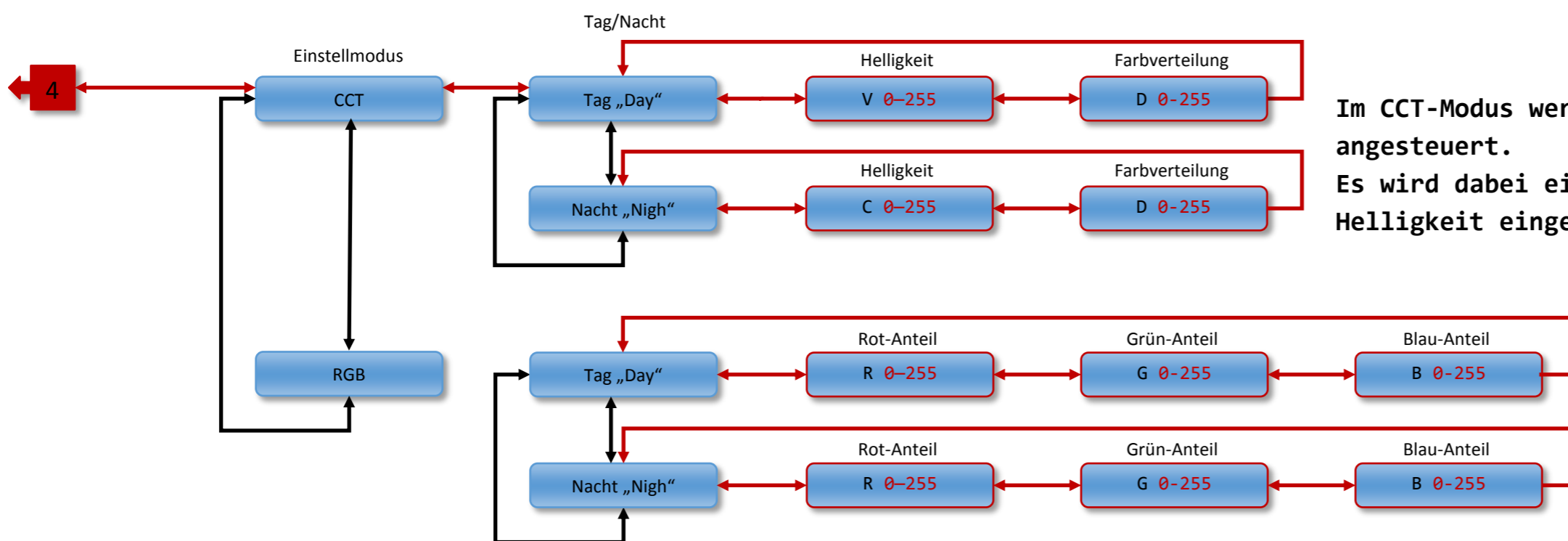

Im CCT-Modus werden nur die Kanäle R und B bzw. WW, KW angesteuert. Es wird dabei eine Verteilung der beiden Kanäle und die Helligkeit eingestellt.

Im RGB-Modus werden die drei Kanäle R,G und B getrennt voneinander eingestellt.

- ➡ Tasten TA1 (▲) oder TA4 (▼) kurz drücken um neuen Menüpunkt auszuwählen oder für Werteänderungen.
- ➡ Taste TA3 (▶) kurz drücken um Menüpunkt oder Eingabe zu bestätigen. Einstellungen werden erst am Ende eines Menüpfades gespeichert.
- ➡ Taste TA2 (◀) kurz drücken um einen Menüpunkt zurückzuspringen.
- ➡ Taste TA2 (◀) lang (> 2 Sekunde) drücken um Menü zu verlassen.