

1724414B

Bild 1: Schaltbild der Spannungsversorgung und des USB-Wandlers des KWL1



Bild 2: Schaltbild des Mikrocontrollers und der angeschlossenen Peripherie



Bild 3: Schaltbild des High-Side-Multiplexing und der LED-Treiber

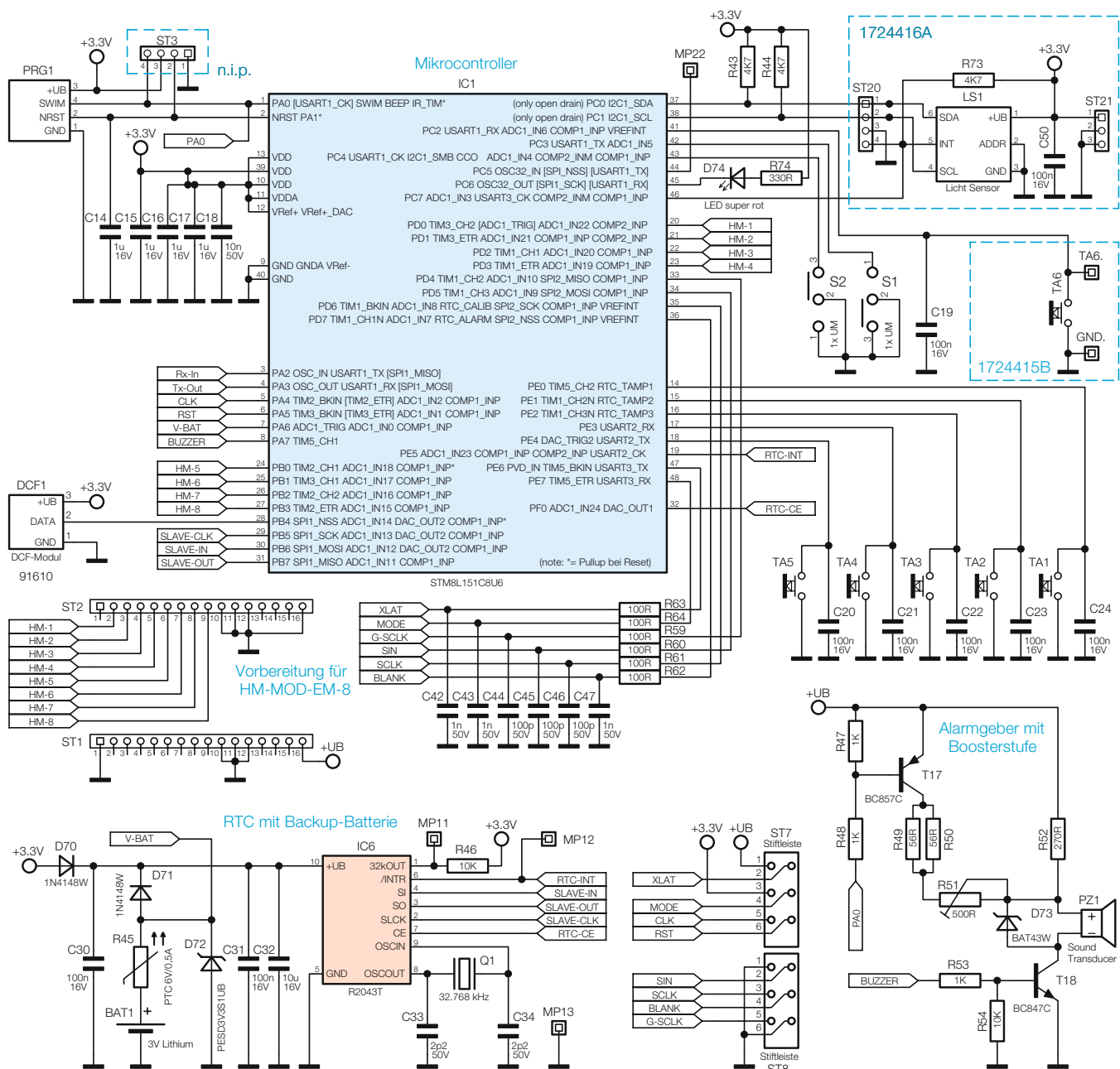
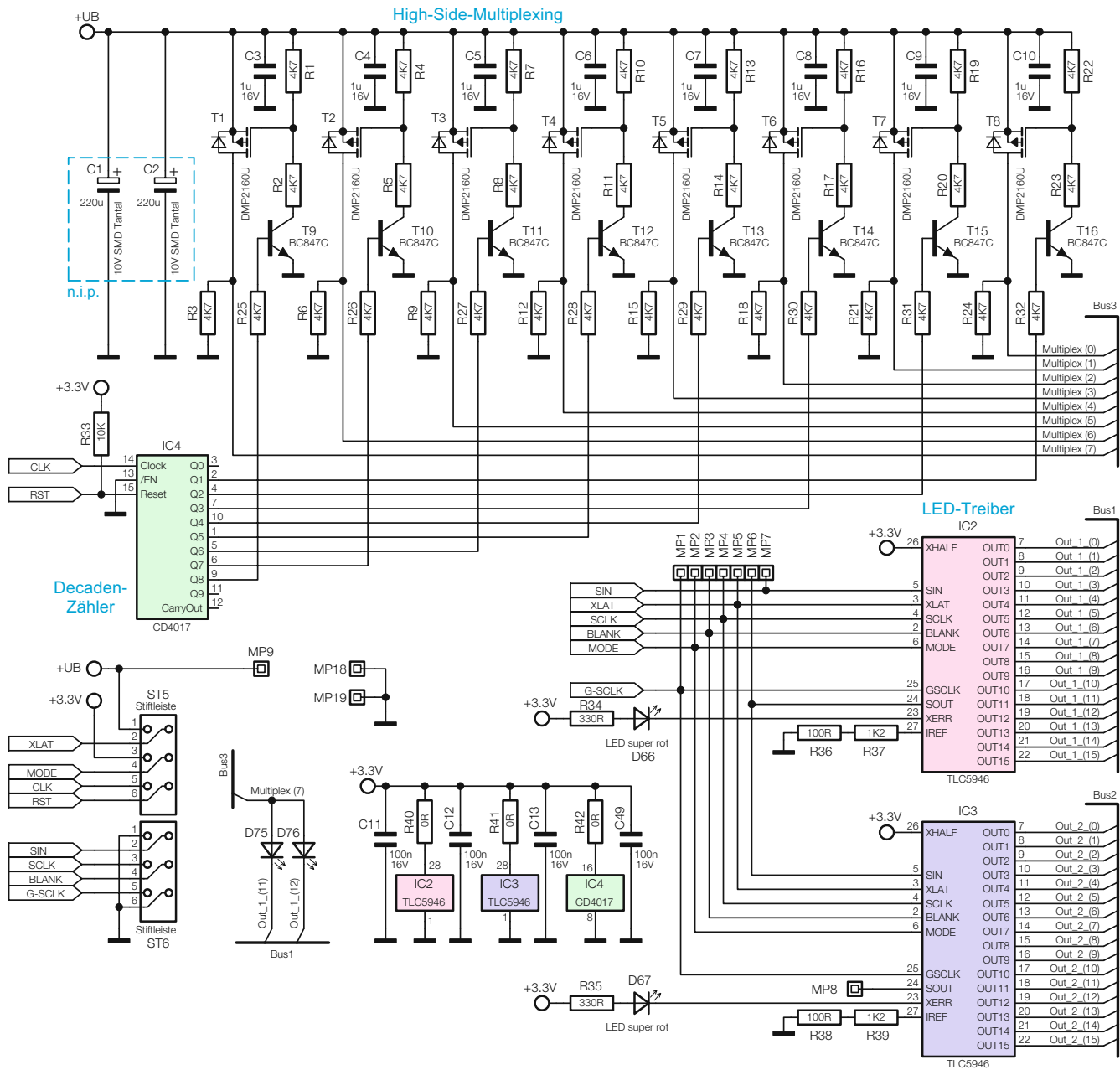
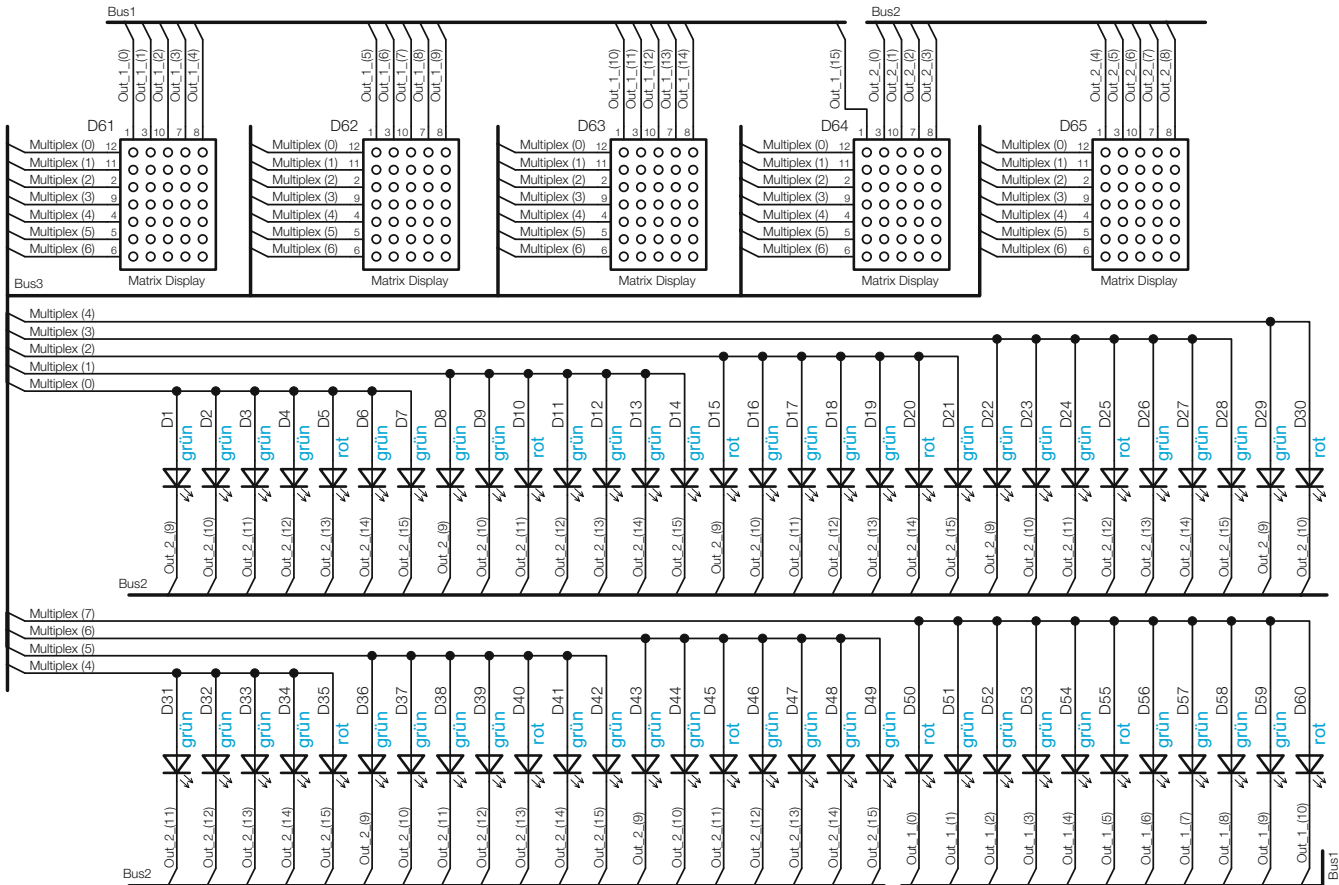

Bild 4: Schaltbild der einzelnen LED-Anschlüsse