

Bild 5: Die Spannungsversorgung des TD0200



Bild 6: Das Schaltbild des TD0200 mit Mikrocontroller, ADC, Datenspeicher, Bedien- und Anzeigeelementen



Bild 7: Das Schaltbild der USB-Schnittstelle des TDO200

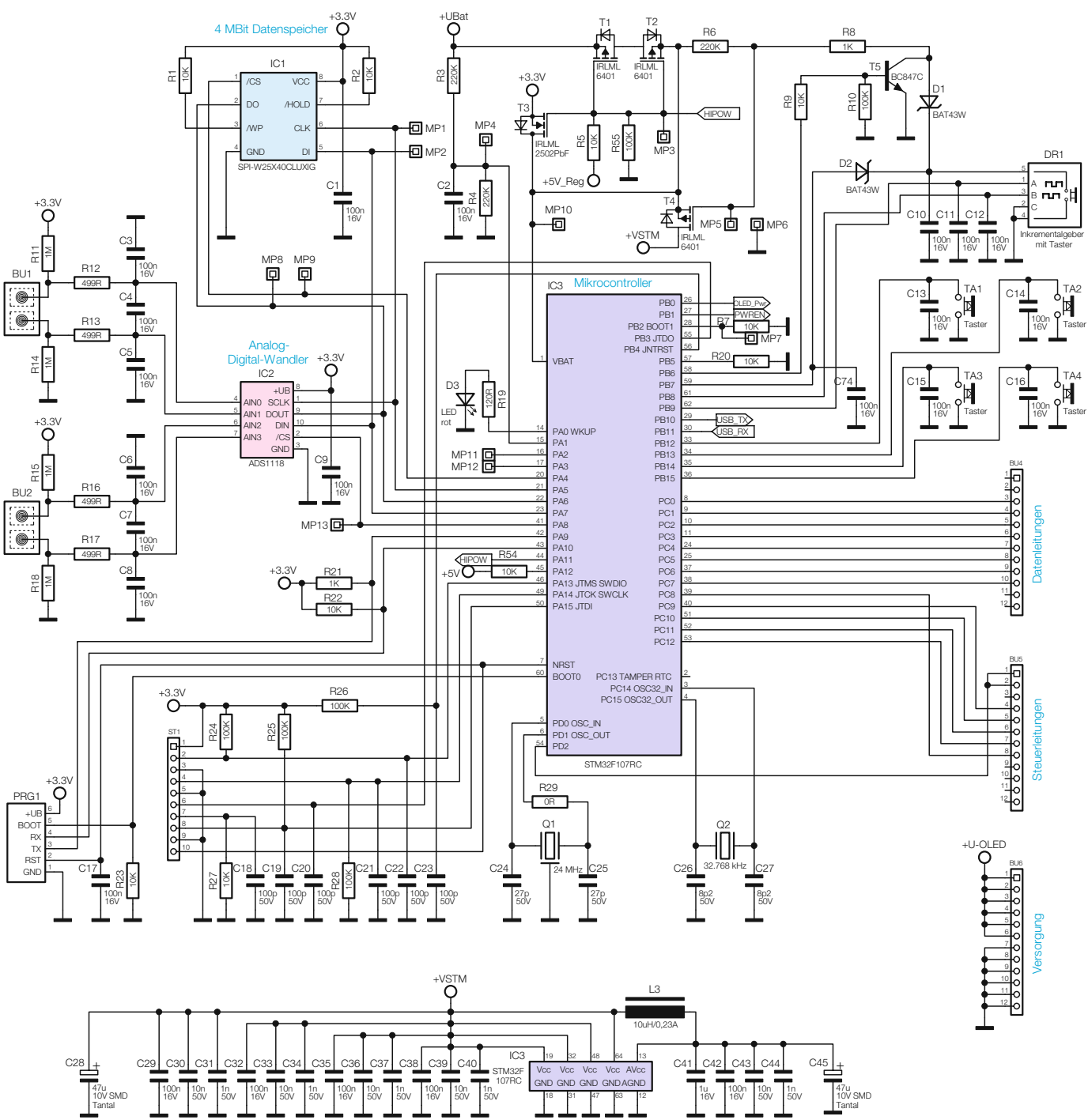
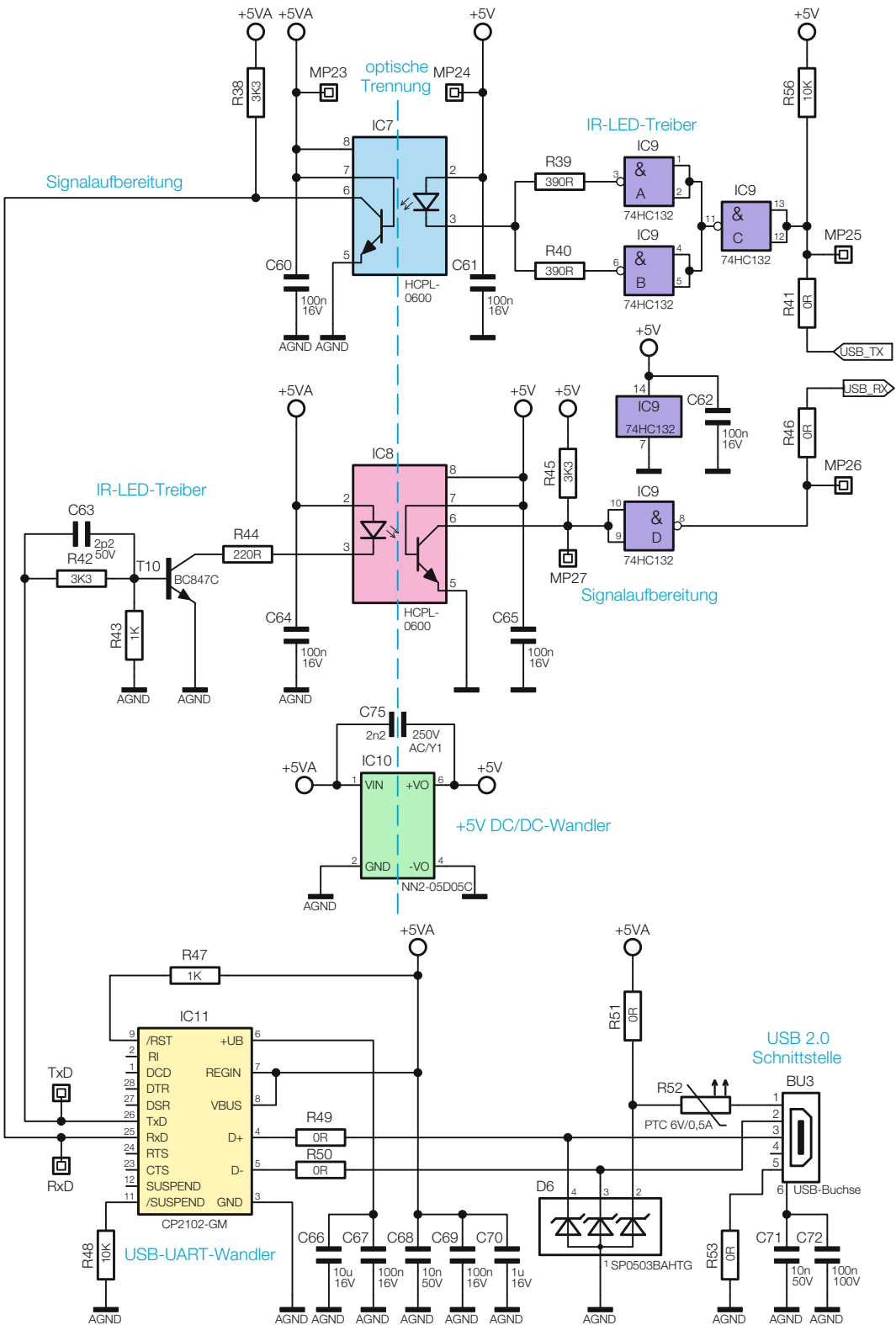
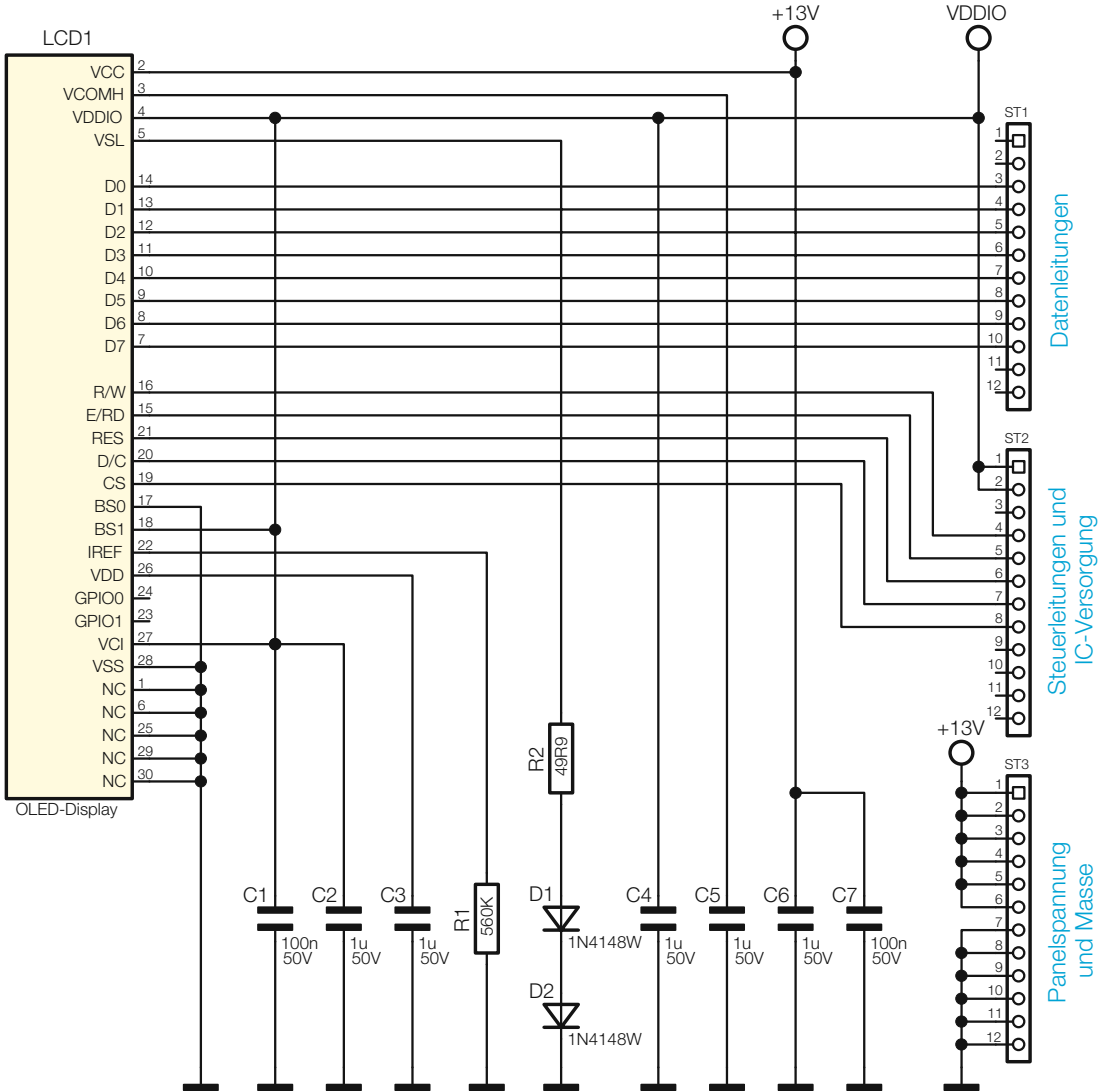

Bild 8: Die Schaltung des OLED-Moduls