

Bild 2: Schaltbild der Ladeschaltung und des Mikrocontrollerteils beim DDS101



Bild 3: Schaltbild der Signalerzeugung per DDS-Chip und des Verstärkteils



Bild 4: Schaltbild des OLED-Display-moduls

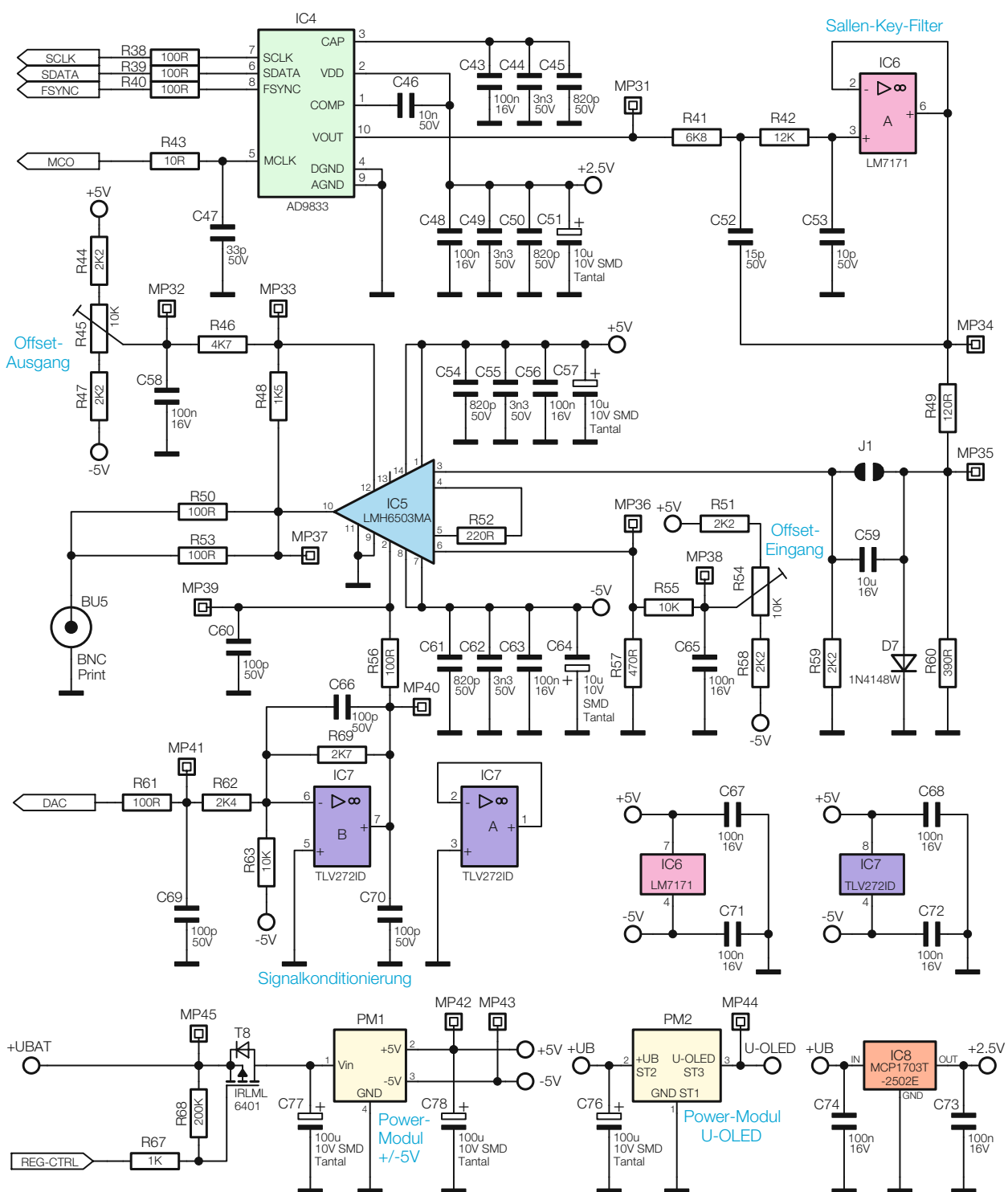

Bild 5: Schaltbild der Schaltreglerplatine PM1

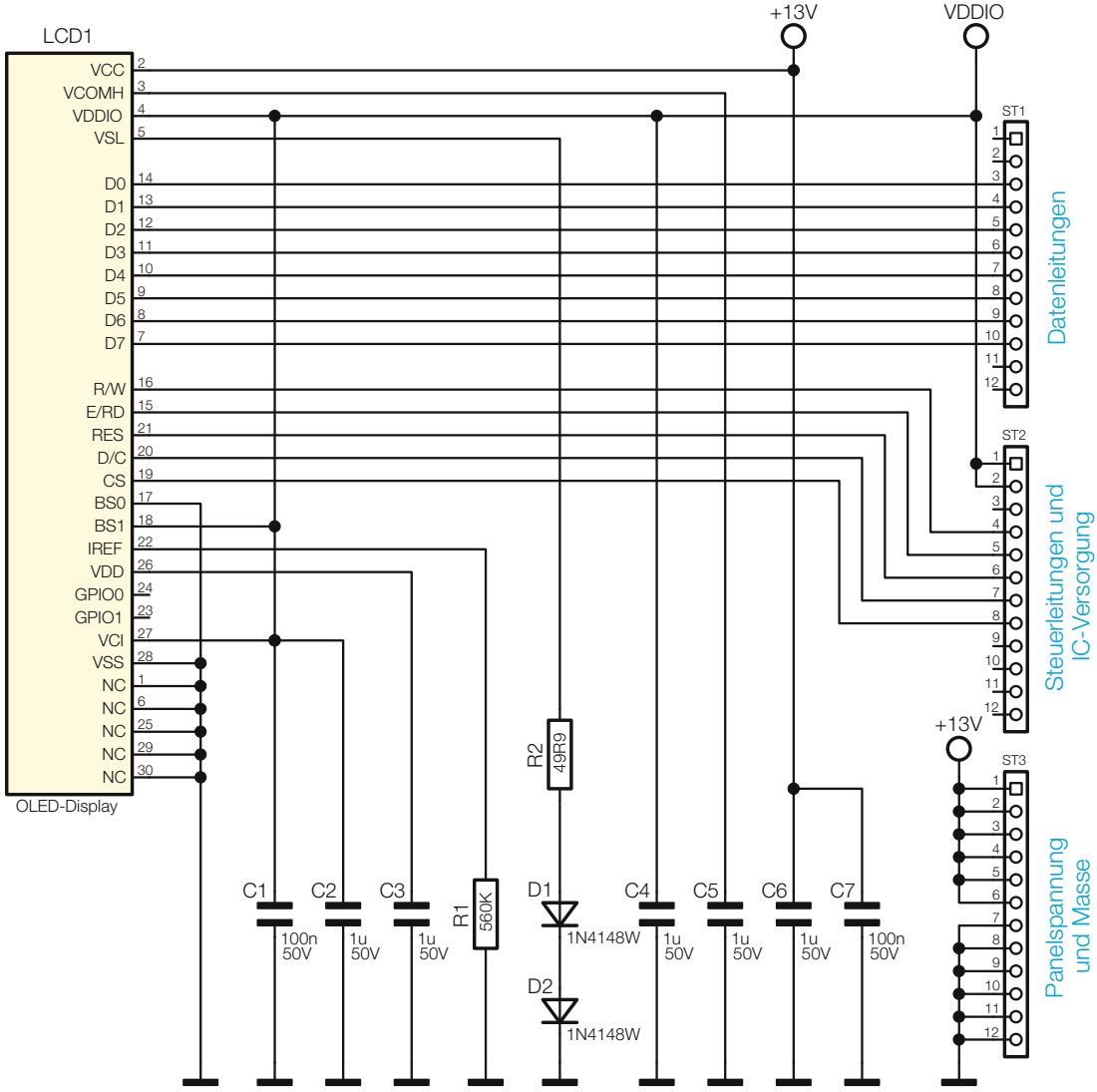
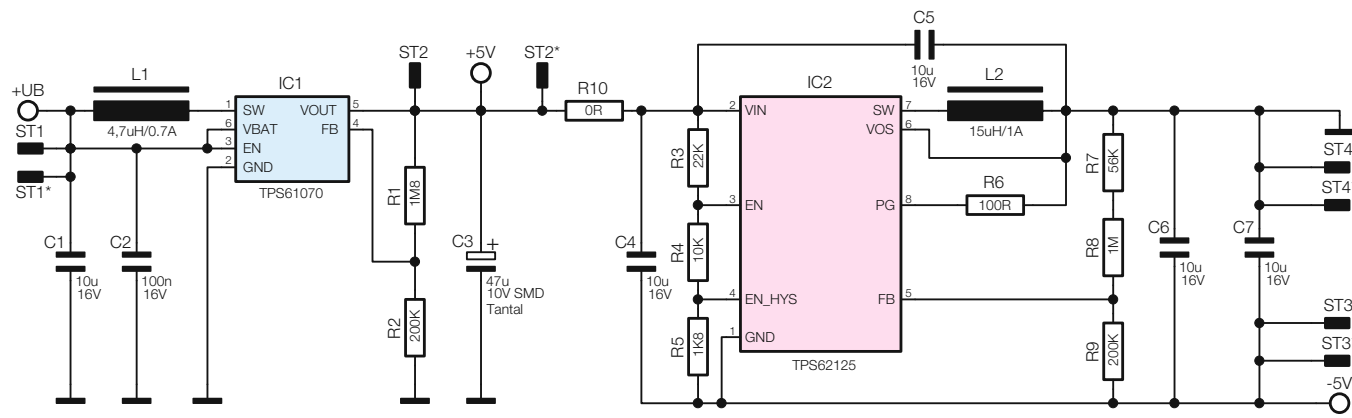
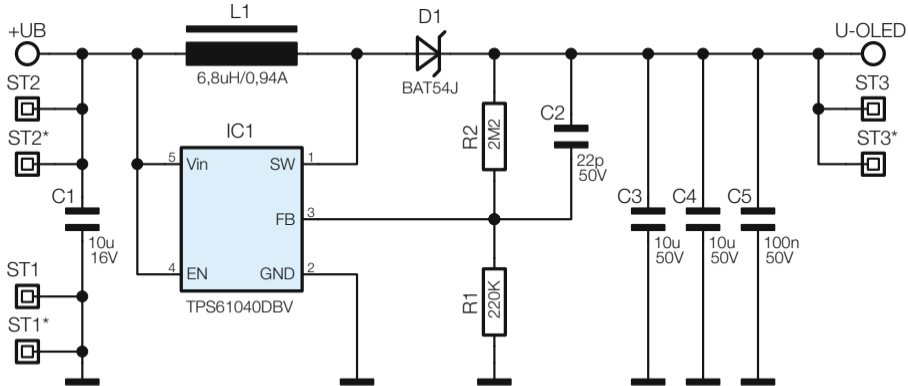

Bild 6: Schaltbild der Schaltreglerplatine PM2