

Bild 6: Schaltbild des Analogteils des KT200

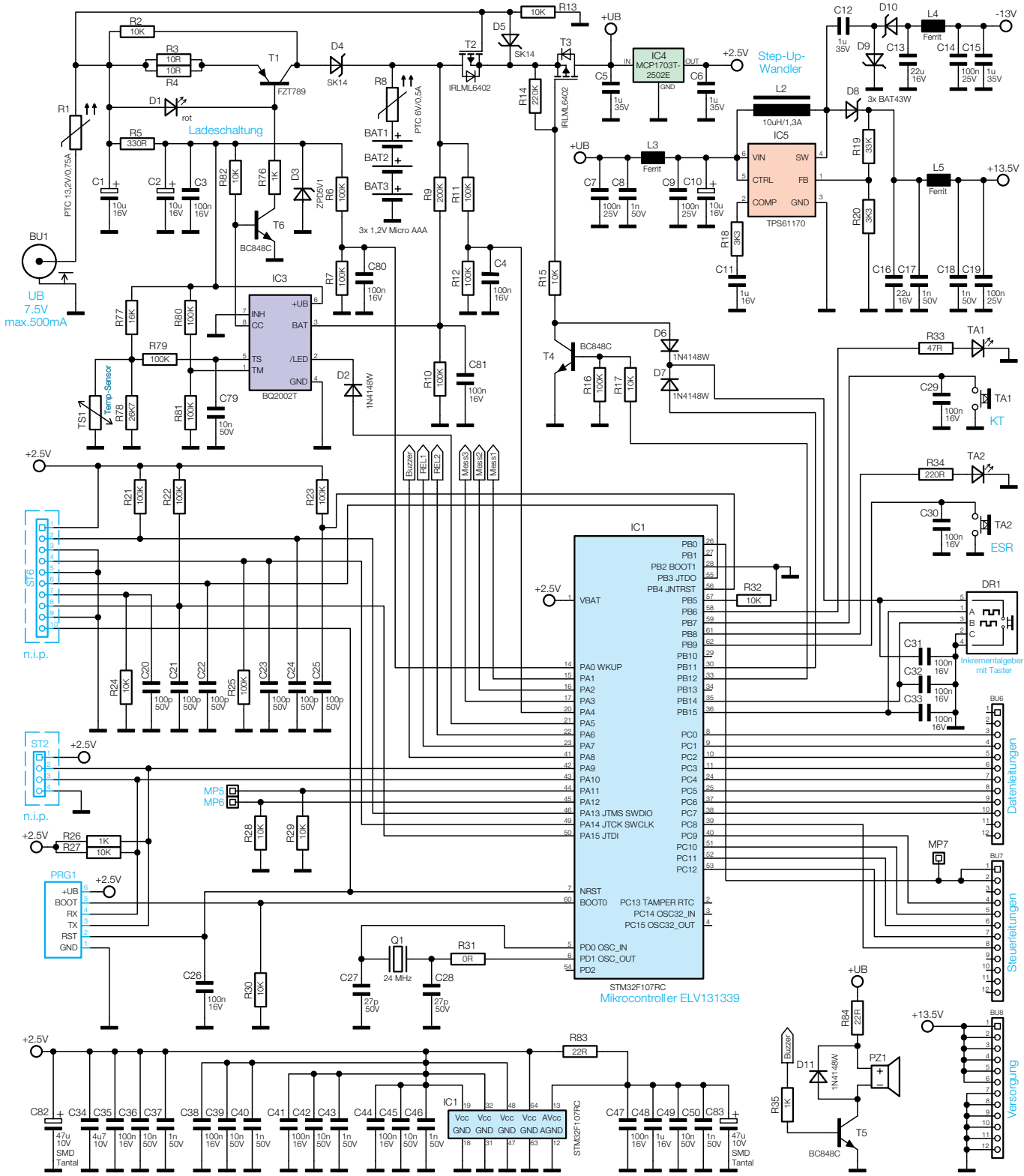

Bild 7: Schaltbild von Stromversorgung, Ladeteil und Prozessorschaltung des KT200

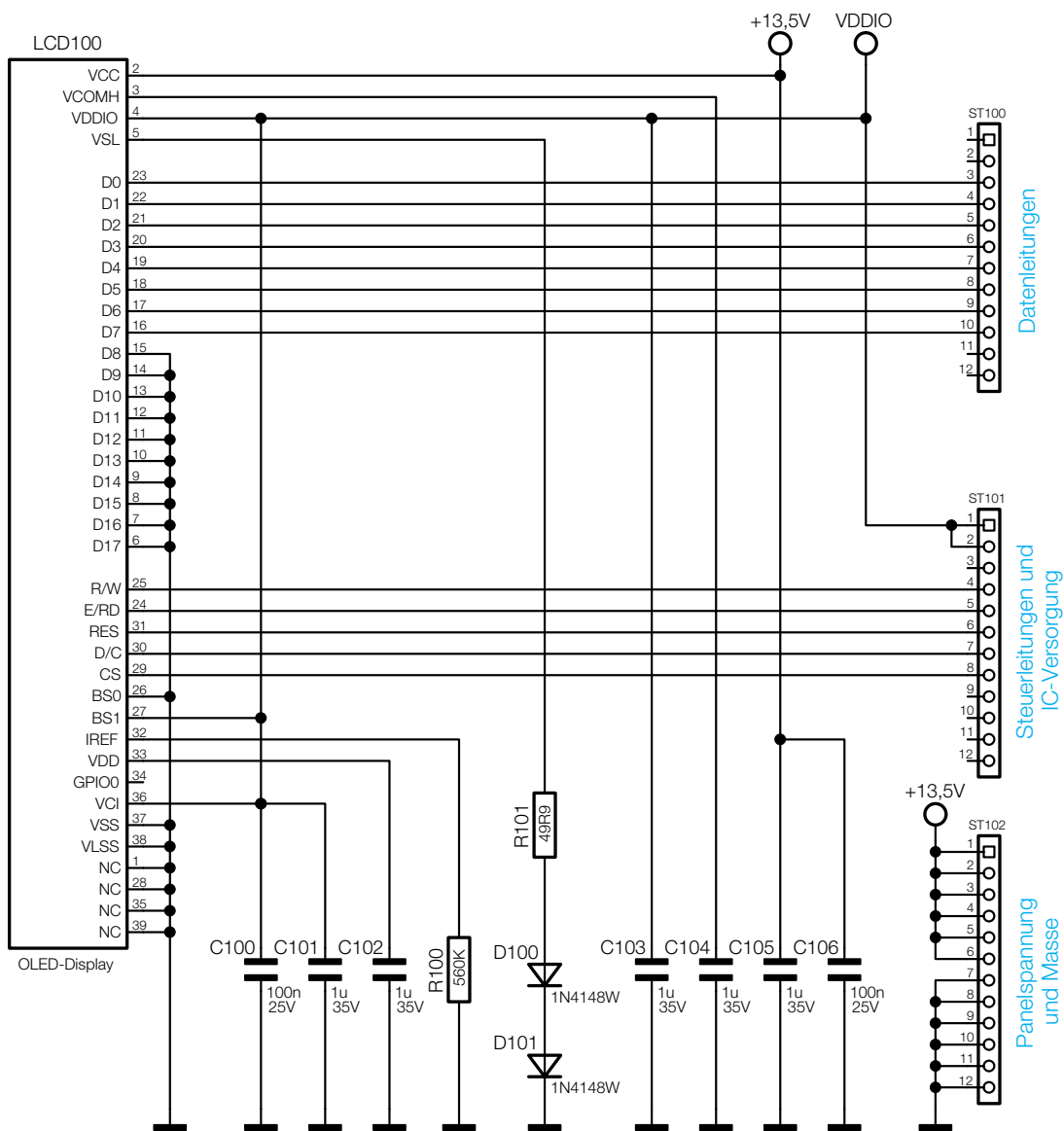

Bild 8: Das Schaltbild des Anzeigeteils