

Bild 2: Das Schaltbild der Steuerung der EWD 100



Bild 3: Teil-Schaltbild der Relais-Matrix



Bild 4: Teil-Schaltbild der Relais-Matrix

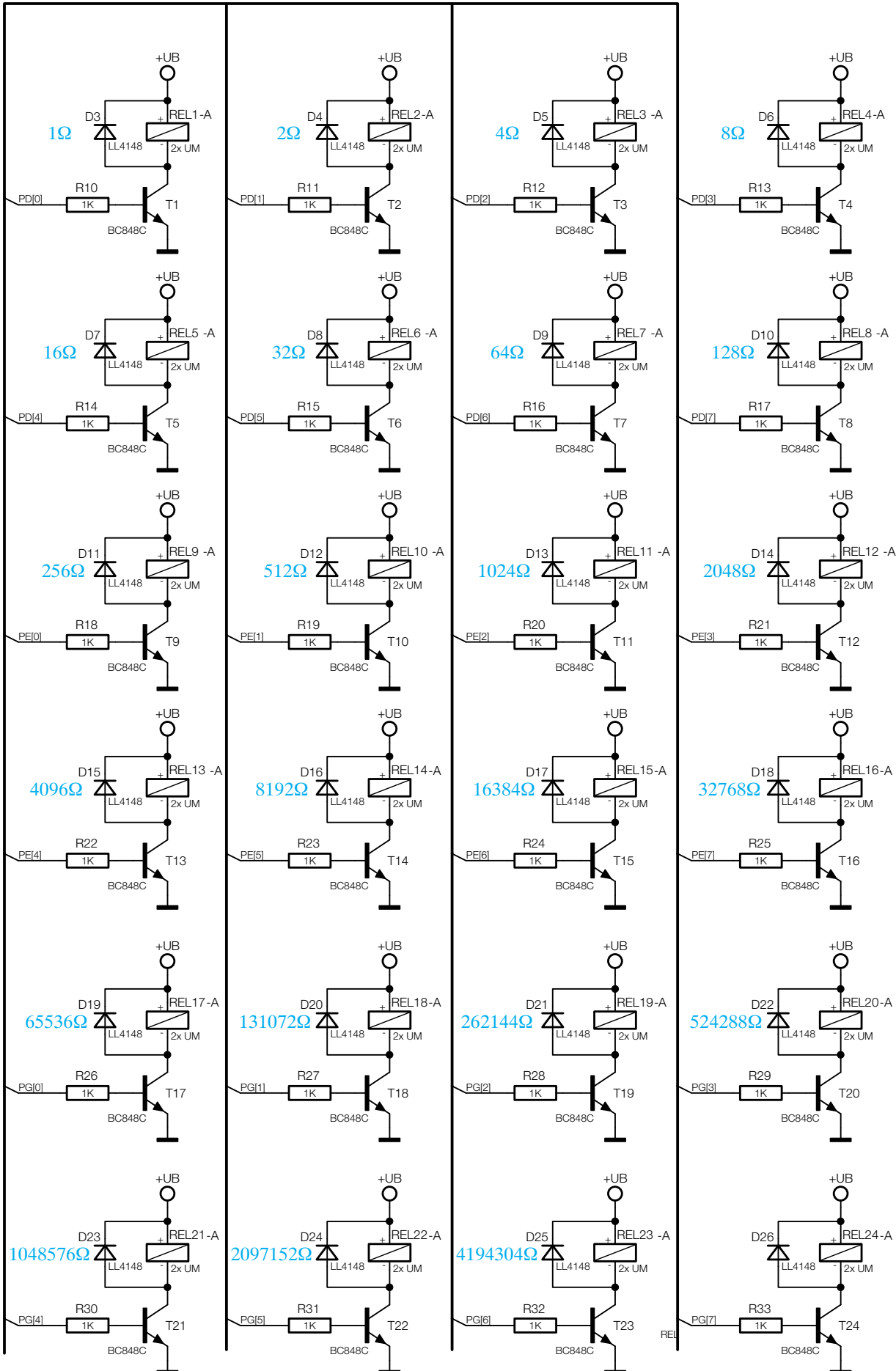
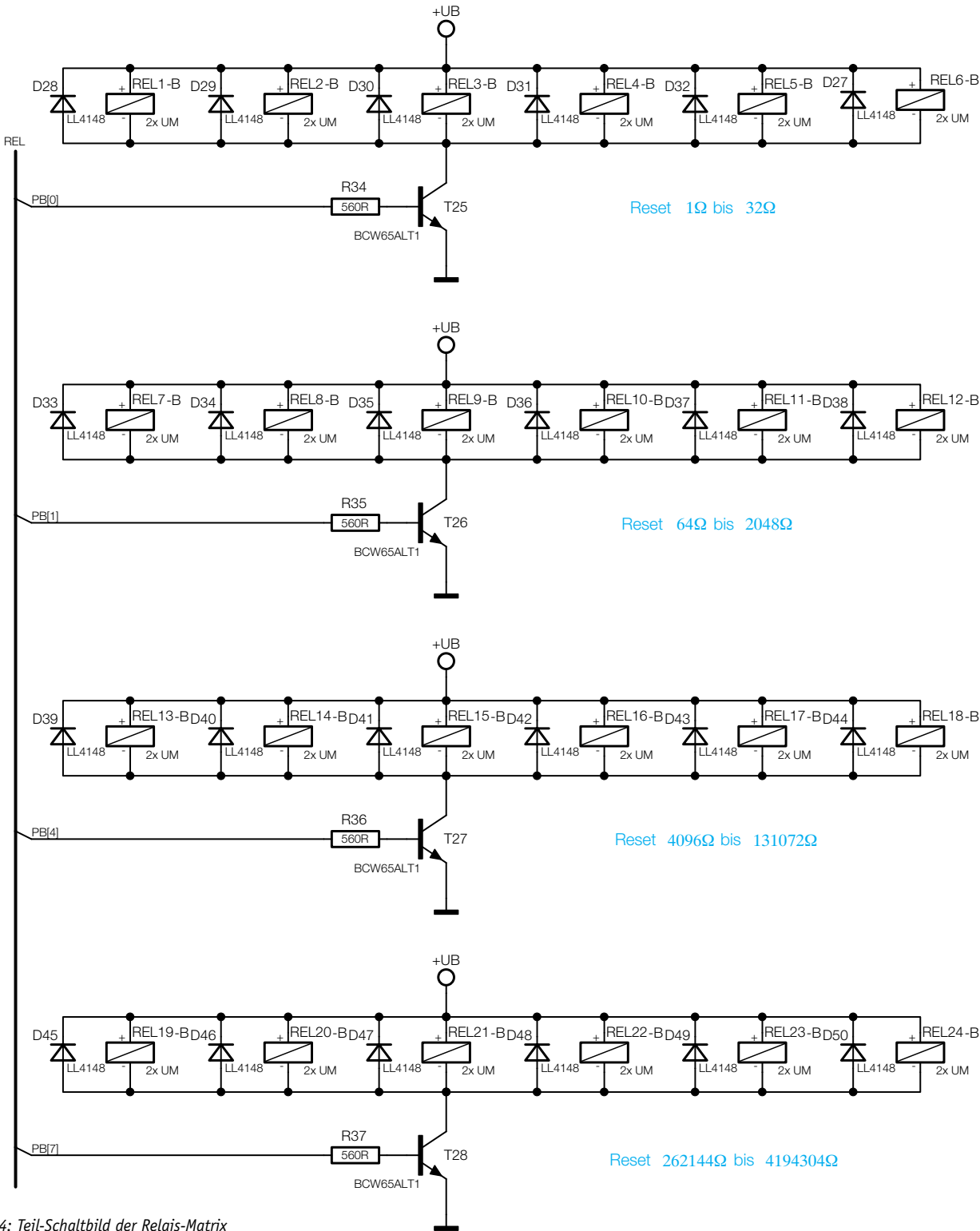
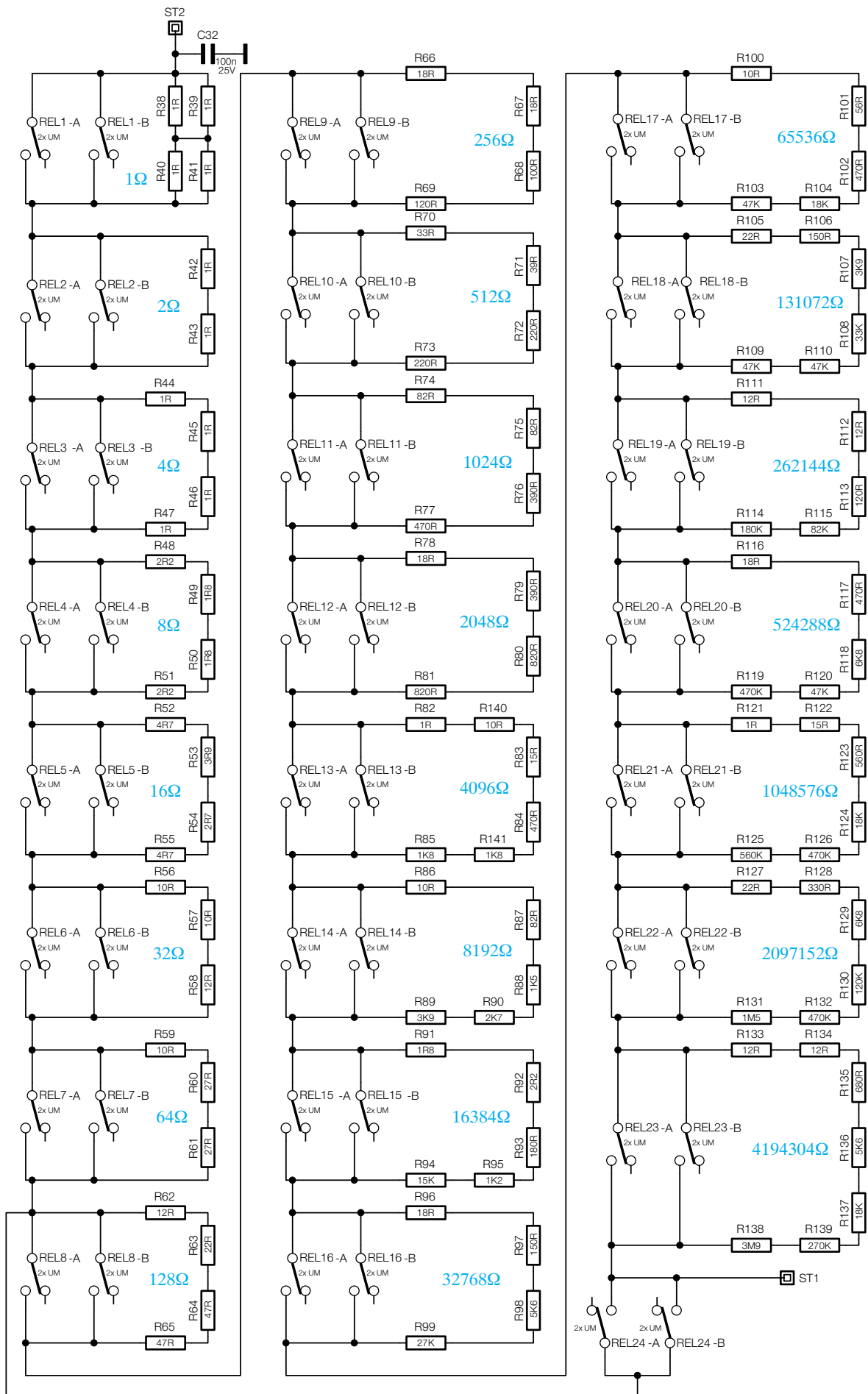

Bild 5: Schaltbild der Widerstandsschaltung