

zur Treiberplatine

Bild 2: Die Schaltung des Netzteils und der Relaischaltung



Bild 3: Das Schaltbild der Betriebsspannungserzeugung und der Relaisansteuerung





Bild 5: Das Schaltbild der Verbindungsplatine. Das Funkmodul ist bei dieser Version nicht bestückt.

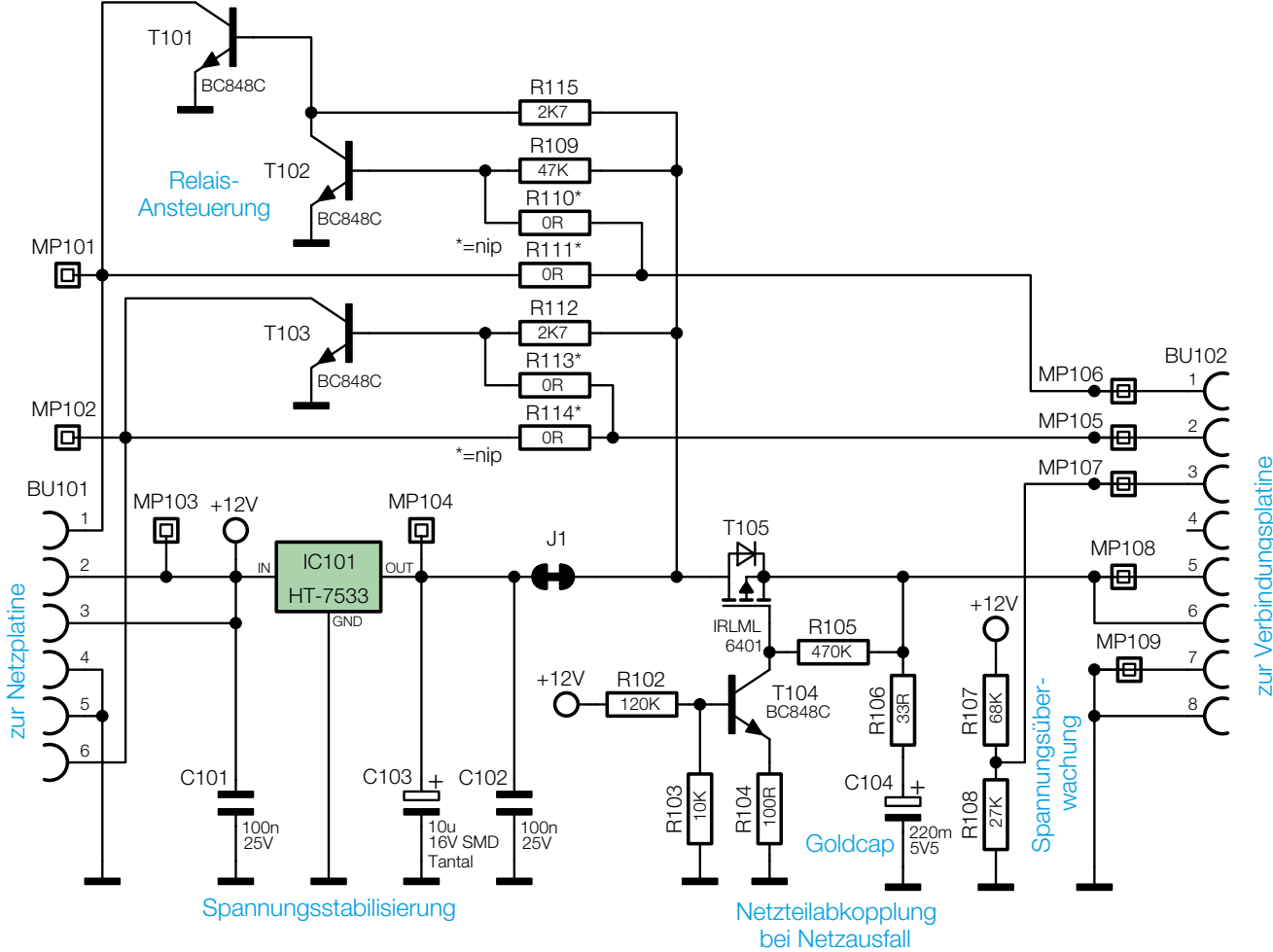
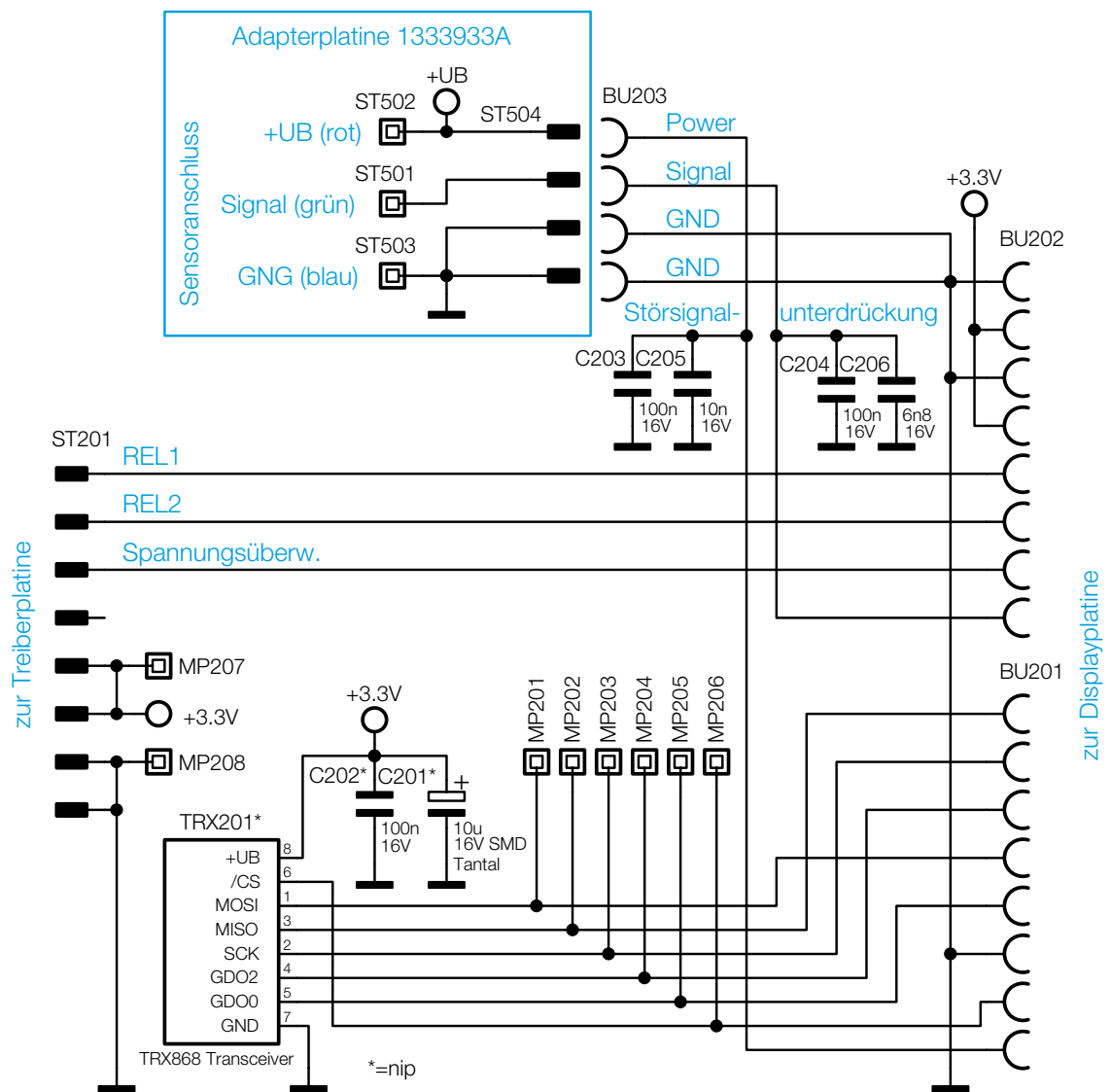
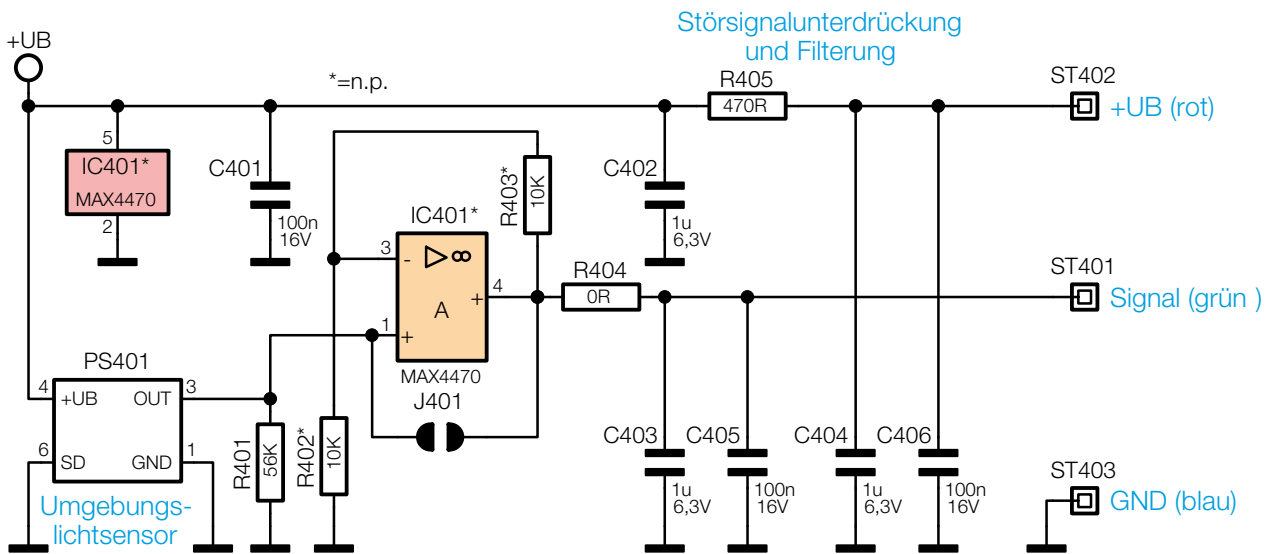

Bild 6: Die Schaltung des optionalen Beschattungssensors