

Bedienungsanleitung

Funk-Kamerasystem KS 200 HD mit App-Zugriff



Art.-Nr. 123722

ELV Elektronik AG
Maiburger Straße 29–36 · 26789 Leer · Germany
Telefon 0491/6008-88 · Telefax 0491/7016
www.elv.com

Bitte lesen Sie diese Bedienungsanleitung vor der Inbetriebnahme komplett und bewahren Sie die Bedienungsanleitung für späteres Nachlesen auf. Wenn Sie das Gerät anderen Personen zur Nutzung überlassen, übergeben Sie auch diese Bedienungsanleitung.

Kontakt

Sie haben Fragen zum Produkt oder zur Bedienung?

Unser **Technischer Kundendienst** erteilt Ihnen gerne umfassende und qualifizierte Auskünfte:

E-Mail: technik@elv.com

Telefon:

Deutschland: 0491/6008-245

Österreich: 0662/627-310

Schweiz: 061/8310-100

Häufig gestellte Fragen und aktuelle Hinweise zum Betrieb des Produktes finden Sie bei der Artikelbeschreibung im ELVshop: www.elv.com

Nutzen Sie bei Fragen auch unser **ELV Techniknetzwerk**: www.elv.com/forum

Bei Fragen zu Rücksendungen, Reklamationen oder Ersatzteilen wenden Sie sich bitte an unseren **Kundenservice**:

E-Mail: kundenservice@elv.com

Telefon:

Deutschland: 0491/6008-455

Österreich: 0662/624-084

Schweiz: 061/9711-344

1. Ausgabe Deutsch 6/2020

Dokumentation © 2016 ELV Elektronik AG, Germany

Alle Rechte vorbehalten. Ohne schriftliche Zustimmung des Herausgebers darf diese Bedienungsanleitung auch nicht auszugsweise in irgendeiner Form reproduziert werden.

Es ist möglich, dass die vorliegende Bedienungsanleitung noch drucktechnische Mängel oder Druckfehler aufweist. Die Angaben in dieser Bedienungsanleitung werden jedoch regelmäßig überprüft und Korrekturen in der nächsten Ausgabe vorgenommen. Für Fehler technischer oder drucktechnischer Art und ihre Folgen übernehmen wir keine Haftung.

Alle Warenzeichen und Schutzrechte werden anerkannt.

Änderungen im Sinne des technischen Fortschritts können ohne Vorankündigung vorgenommen werden.

123722-6/2020, Version 1.4, dtp

Inhalt:

1.	Funktion und bestimmungsgemäßer Einsatz	4
2.	Sicherheits-/Wartungshinweise, Hinweise zum Funkbetrieb	5
3.	Übersicht und Teile	6
4.	Inbetriebnahme.....	7
4.1.	Kamera installieren	7
4.2.	Monitor installieren und einrichten	8
5.	Bedien- und Konfigurationsmenü.....	10
5.1.	Kameraeinstellungen	12
5.2.	Aufnahmeeinstellungen	14
5.3.	Systemeinstellungen	16
5.4.	Alarmeinstellungen	18
5.5.	Wiedergabe	20
5.6.	Lautstärkeeinstellung	21
6.	Fernzugriff.....	22
6.1.	Netzwerkanschluss und App.....	22
6.2.	App einrichten iOS	23
6.3.	App einrichten: Android.....	28
7.	Technische Daten, Netzteil-Angaben, Konformität	32

1. Funktion und bestimmungsgemäßer Einsatz

Das Funk-Kamerasystem ermöglicht die einfache Installation eines Überwachungskamerasystems mit bis zu vier Funk-Kameras. Der Monitor des Systems ist gleichzeitig der Empfänger für bis zu vier Kamerakanäle und dient als Rekorder.

Die Ausstattung:

- 4 Funk-Kamerakanäle, 2,4-GHz-Band, Reichweite bis 300 m (Freifeld)
- 17,78-cm-Touchscreen-Farbdisplay mit integriertem 4-Kanal-Funkempfänger (HD/VGA) und Rekorderfunktion
- Betrieb des Monitors wahlweise per Netzgerät oder mobil bzw. bei Netzausfall mit integriertem LiPo-Akku, 3,7 V (3000 mAh)
- Aufnahmefunktion auf microSD-Karte, max. 128 GB unterstützt
- Farb-CMOS-HD-Kamera (1/3"), 1280 x 720 Pixel, mit Ton-Aufnahme
- Fixfokus-Objektiv f3,6 mm, F2.2
- Integrierter IR-Scheinwerfer, Reichweite bis 10 m
- Aufnahmefunktionen: Manual, Zeitplan, Bewegungserkennung (mit einstellbarer Alarmierung), Endlosaufnahme mit Überschreiben der ältesten Daten (Loop-Aufnahme)
- Alarmausgabe bei Bewegungserkennung, Unterbrechung der Kamera-Funkstrecke, Alarm-Lautstärke und -Intervall einstellbar
- Monitor-Einbindung in ein Netzwerk per LAN
- Fernzugriff über Mobilgeräte-App „ELV KS200 HD“ (Android/iOS): Live-Video, Foto/Schnappschuss, Audioüberwachung, Alarm bei Ereignissen
- Einfache App-Installation per QR-Code

Bestimmungsgemäßer Einsatz

Das Kamerasystem ist für die Kontrolle und Aufzeichnung von Video-/Bildaufnahmen vorgesehen. Die Bildübertragung erfolgt per Funk auf dem 2,4-GHz-ISM-Band.

Jeder andere Einsatz ist nicht bestimmungsgemäß und führt zu Gewährleistungs- und Haftungsausschluss. Dies gilt auch für Umbauten und Veränderungen.

Lieferumfang

- Kamera
- Monitor
- 2 Netzteile: 9 V/800 mA (Kamera), 5 V/2 A (Monitor)
- Antenne für Kamera
- Netzkabel
- Montagematerial, Sechskantschlüssel
- Bedienungsanleitung

2. Sicherheits-/Wartungshinweise, Hinweise zum Funkbetrieb

- Die Kamera ist staub- und spritzwassergeschützt. Sie darf nicht in Wasser getaucht oder nass gereinigt werden. Benutzen Sie zur Reinigung ein trockenes, weiches Tuch, das bei starken Verschmutzungen leicht angefeuchtet werden darf.
- Verwenden Sie zur Reinigung keine lösemittelhaltigen Reinigungsmittel.
- Zerlegen Sie das Gerät nicht, es enthält keine vom Nutzer zu wartenden Teile. Bei Betriebsstörungen, ungewöhnlicher Erwärmung, defekten Teilen und anderen Defekten übergeben Sie das Gerät an unseren Service.
- Lassen Sie keine kleinen Kinder mit dem Gerät spielen und bewahren Sie es für Kinder nicht erreichbar auf.
- Beachten Sie die Persönlichkeitsrechte evtl. aufgenommener Personen. Kennzeichnen Sie die aufnahmebereite Kamera bzw. informieren Sie betroffene Personen.

Bei Sach- oder Personenschäden, die durch unsachgemäße Handhabung oder Nichtbeachten der Sicherheitshinweise und der Bedienungsanleitung verursacht werden, übernehmen wir keine Haftung. In solchen Fällen erlischt jeder Gewährleistungsanspruch! Für Folgeschäden übernehmen wir keine Haftung!



Öffnen Sie das Gerät nicht, unternehmen Sie keine Reparaturversuche, nehmen Sie keine Umbauten oder Veränderungen vor – dies führt zum Verlust des Gewährleistungsanspruchs. Für Folgeschäden übernehmen wir keine Haftung.



Gerät nicht im Hausmüll entsorgen! Elektronische Geräte sind entsprechend der Richtlinie über Elektro- und Elektronik-Altgeräte über die örtlichen Sammelstellen für Elektronik-Altgeräte zu entsorgen!



Achtung! Batterieverordnung beachten!

Verbrauchte Akkus gehören nicht in den Hausmüll! Entsorgen Sie diese in Ihrer örtlichen Batteriesammelstelle!



Hinweise für den Funkbetrieb

Die Funk-Übertragung wird auf einem nicht exklusiven Übertragungsweg (2.400–2.483,5 MHz) realisiert, weshalb Störungen nicht ausgeschlossen werden können. Weitere Störeinflüsse können hervorgerufen werden durch Schaltvorgänge, Elektromotoren oder defekte Elektrogeräte.



Die Reichweite in Gebäuden kann stark von der im Freifeld abweichen. Außer der Sendeleistung und den Empfangseigenschaften der Empfänger spielen Umwelteinflüsse wie Luftfeuchtigkeit neben baulichen Gegebenheiten vor Ort eine wichtige Rolle.

3. Übersicht und Teile

Kamera

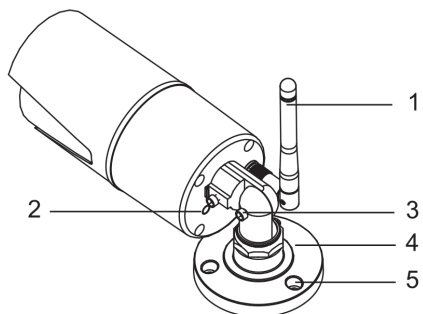

- 1 Antenne
- 2 Kopplungstaste
- 3 Gelenkschraube
- 4 Halterung
- 5 Montageschraube
- 6 Infrarot-LEDs
- 7 Betriebsanzeige
- 8 Bewegungssensor
- 9 Kameraobjektiv
- 10 Lichtsensor
- 11 Mikrofon

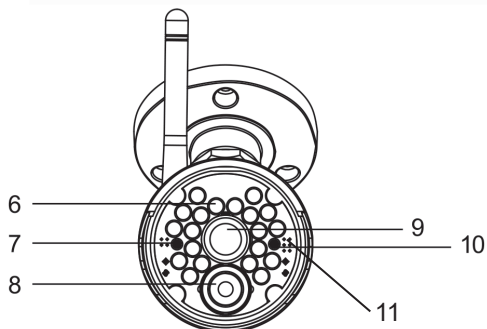

Monitor

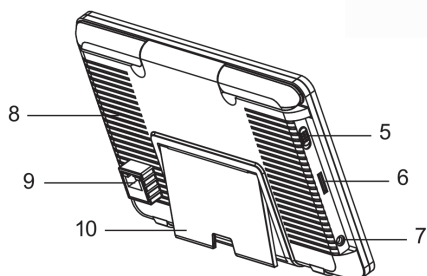
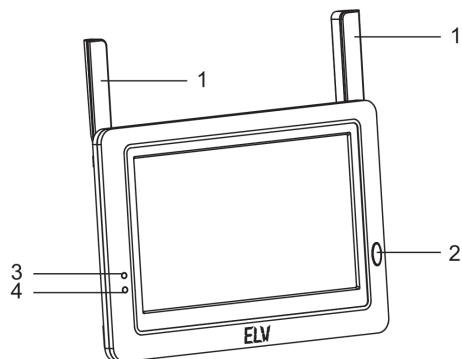



- 1 Antenne
- 2 Menütaste
- 3 Alarm-LED
- 4 Betriebsanzeige
- 5 Ein-/Ausschalter
- 6 MicroSD-Kartensteckplatz
- 7 Netzteilanschluss
- 8 Lautsprecher
- 9 Netzwerkanschluss
- 10 Aufsteller

4. Inbetriebnahme

4.1. Kamera installieren

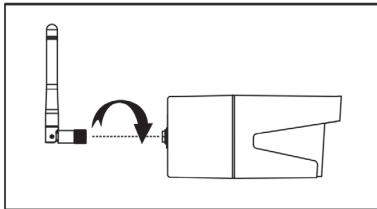
- Setzen Sie die Antenne auf den Antennenanschluss der Kamera und verschrauben Sie die Überwurfmutter durch Rechtsdrehen.



-  Wir empfehlen, die Kamera zunächst am geplanten Montageort in Betrieb zu nehmen und die Funkstrecke zu verschiedenen Tageszeiten zu testen, bevor Sie die Kamera fest montieren. Mitunter muss ein alternativer Montageort gewählt werden, etwa, wenn am geplanten Montageort Störungen durch andere Funkdienste oder durch abschirmende Gebäudeteile etc. vorliegen.

-  Wählen Sie einen Montageort, der für Personen ohne Hilfsmittel nicht erreichbar ist. So beugen Sie Manipulationen, Sabotage und Vandalismus vor.

- Zeichnen Sie durch die Montagelöcher der Halterung die Schraubenlöcher an, bohren Sie diese, und setzen Sie die mitgelieferten Dübel ein.

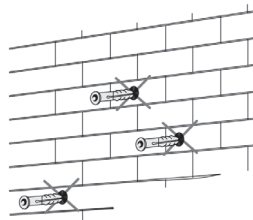

- Befestigen Sie die Kamera mit den mitgelieferten Schrauben.

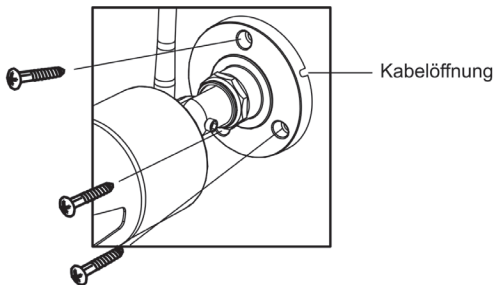

- Lösen Sie die Sechskantschrauben im Gelenk (1, 2) sowie den Einstellring (3), richten Sie die Kamera auf das zu überwachende Areal aus und ziehen Sie dann die Schrauben und den Einstellring wieder an.
- Schließen Sie den Rundstecker des Netzteils an das Stromversorgungskabel der Kamera an und stecken Sie das Netzteil in eine 230-V-Netzsteckdose.

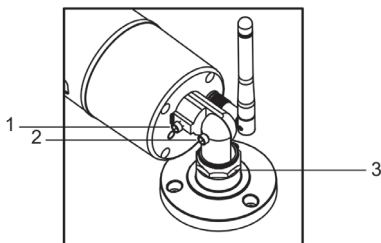

4.2. Monitor installieren und einrichten

- Ziehen Sie die Schutzfolie vom Display ab.
- Wenn Sie Videos am Monitor speichern wollen, setzen Sie eine microSD-Speicherkarte (max. 128 GB) in den Kartenschacht des Monitors ein. Achten Sie darauf, dass die Karte einrastet.

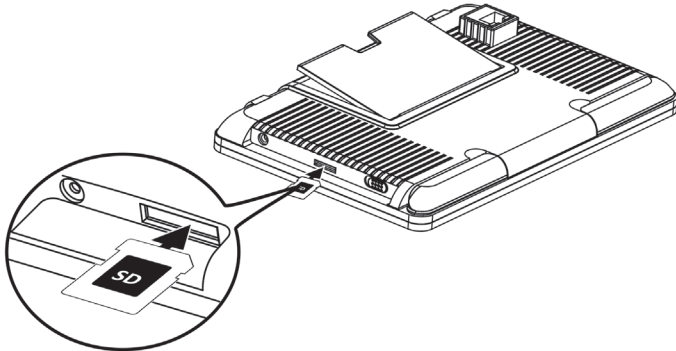

- Stecken Sie das Netzteil in eine Steckdose (1), schließen Sie es an den Monitor an (2) und schalten Sie den Monitor ein (3).
- Klappen Sie die Tischstütze aus, um den Monitor aufzustellen.

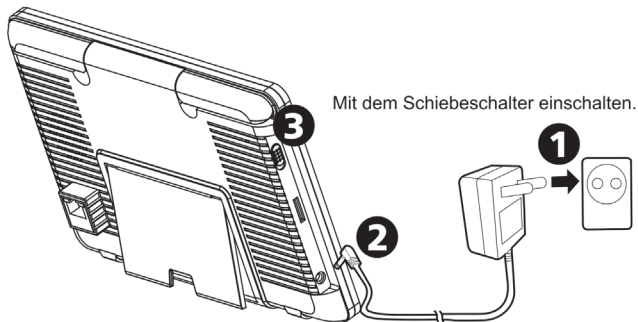

LED-Anzeigen



Die Alarm-LED blinkt blau, solange keine Kameraverbindung besteht. Die LED leuchtet im Betrieb blau, sobald die Kamera eine Bewegung registriert.

.....



Die Betriebsanzeige leuchtet grün, wenn das System eingeschaltet ist.



Solange der interne Akku geladen wird, leuchtet die Anzeige gelb. Ist der Akku leer, leuchtet die Anzeige rot.

Anzeige des Live-Bildschirms einstellen

- Der Live-Bildschirm bietet drei Ansichten: Vierfach-Bild, Zweifach-Bild, Einzelansicht. Dies ist abhängig davon, wie viele Kameras über das Menü (Menü -> Kamera -> Auswahl) ausgewählt wurden. Wenn nur eine Kamera ausgewählt wurde, zeigt der Live-Bildschirm nur eine Einzelansicht.
- Bei aktiver Doppel- oder Vierfachansicht können Sie das gewünschte Bild durch Antippen im Bildbereich vergrößert als Einzelansicht darstellen.
- Für die Rückkehr zur Mehrfachansicht tippen Sie nochmals auf das Bild.

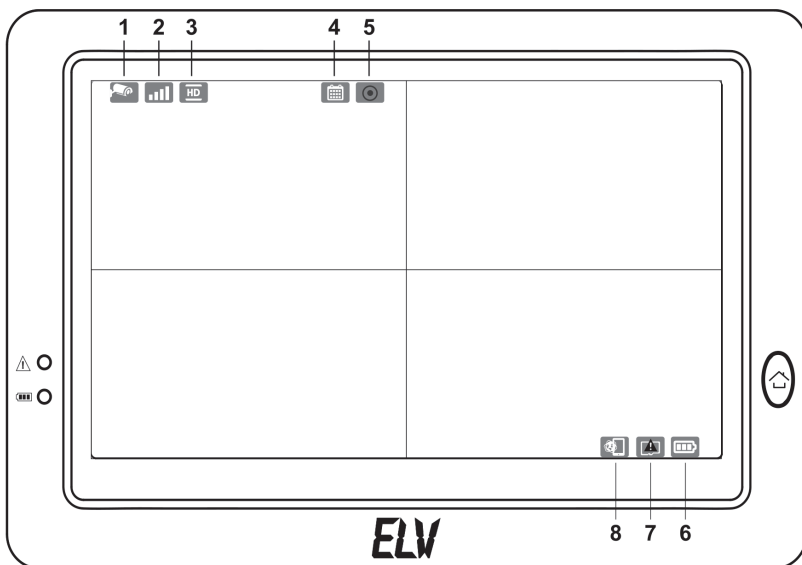
Symbole auf dem Bildschirm



- 1. Kameranummer:** zeigt die jeweilige Kameranummer an
Erscheint das Kamerasymbol weiß: Bildanzeige mit Ton
Erscheint das Kamerasymbol schwarz: nur Bildanzeige
- 2. Signalstärke:** zeigt die Empfangssignalstärke der jeweiligen Kamera an
- 3. Auflösung:** zeigt die Auflösung der jeweiligen Kamera an:
HD: 720p oder
VGA: 640 x 480
- 4. Aufnahmemodi:** zeigt den aktuell eingestellten Aufnahmemodus an:
 -  Bewegungserkennung
 -  Aufnahme nach Zeitplan

5. Aufnahmestatus und manuelle Aufnahme:

Rot, wenn eine Aufnahme läuft.

Durch Antippen können Sie eine manuelle Aufnahme starten und stoppen.

6. Akkukapazität: zeigt die verbleibende Akkukapazität an.

7. Speicherkarten-Status: zeigt an, ob eine Speicherkarte eingelegt ist oder diese voll ist:



Speicherkarte eingelegt



Keine Speicherkarte eingelegt



Speicherkarte ist voll. Dieses Symbol erscheint, wenn die Speicherkarte voll ist, und nicht die Option für das Überschreiben im Menü (Menü → Aufnahme → Nicht überschreiben) gewählt ist.

8. Externer Abruf: zeigt an, ob gerade ein externer Zugriff per App auf den Monitor erfolgt. Ist der Zugriff beendet, verschwindet das Symbol.

5. Bedien- und Konfigurationsmenü

- Über die Menütaste rechts neben dem Display rufen Sie das Menü auf.
- Erneutes Betätigen der Taste führt wieder zur Livebild-Ansicht zurück.



Erfolgt nach Aufruf des Menüs für eine Minute keine weitere Bedienung, kehrt das Gerät automatisch wieder zur Livebild-Ansicht zurück.

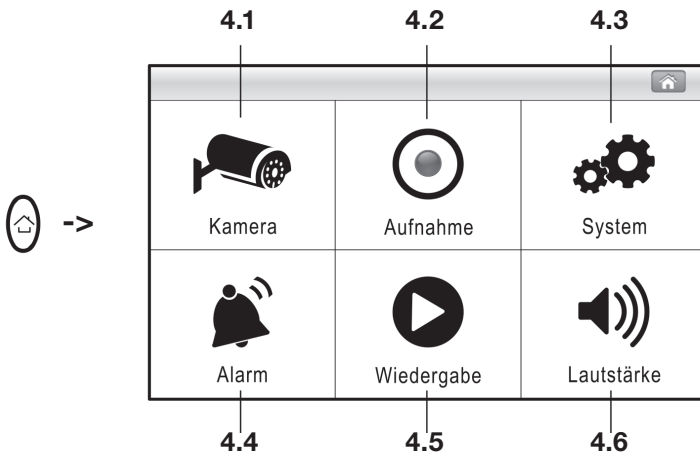

Hauptmenü

• Kameraeinstellungen

- Koppeln (Kamera 1 – 4)
- Kamera ein/aus (Kamera 1 – 4)
- Auflösung (VGA/HD)
- Helligkeit (Stufe 1 – 8)
- Anti-Flackern (50 Hz/60 Hz)

• Aufnahmeeinstellungen

- Bewegungserkennungsempfindlichkeit (Hoch, Mittel, Niedrig)
- Aufnahmemodus (Bewegungsaufnahme, Zeitplanaufnahme, Manuelle Aufnahme)
- Aufnahmedauer (5 Minuten, 10 Minuten, 15 Minuten)
- Speichermanagement
 - MicroSD-Karte formatieren
 - Überschreiben / Nicht überschreiben

• Systemeinstellungen

- Datum und Uhrzeit
- Energiesparen (3 Minuten, 10 Minuten, Aus)
- Werkseinstellungen
- Sprache
- Firmware aktualisieren
- Netzwerk
 - IP-Einstellungen
 - Informationen

• Alarmeinstellungen

- Bewegungsalarm (Ton 1, Ton 2, Ton 3, Aus)
- Trennungsalarm (Ton 1, Ton 2, Ton 3, Aus)
- Energiestandalarm (Ton 1, Ton 2, Ton 3, Aus)
- Alarmlautstärke (Niedrig, Mittel, Hoch, Aus)
- Alarmdauer (15 Sekunden, 30 Sekunden, 1 Minute)

• Wiedergabe

• Lautstärkeeinstellung

- Stufe 0 – Stufe 9

5.1. Kameraeinstellungen

Kamera anmelden (Koppeln)

Sofern die mitgelieferte Kamera nicht bereits ab Werk am Monitor angemeldet wurde, muss diese zuerst angemeldet werden. Dies muss auch bei der Einbindung weiterer Kameras erfolgen.

- Tippen Sie im ersten Menüpunkt des Kameramenüs die Nummer der anzumeldenden Kamera an, es erscheint eine kleine Animation.
- Betätigen Sie jetzt mit einem spitzen Gegenstand die Kopplungstaste an der Rückseite der Kamera. Jetzt blinkt die rote Betriebsanzeige der Kamera.
- Ist die Anmeldung erfolgreich verlaufen, hört die Betriebsanzeige der Kamera auf, zu blinken, und das Kamerabild erscheint auf dem Monitor. Damit ist die Anmeldung abgeschlossen.

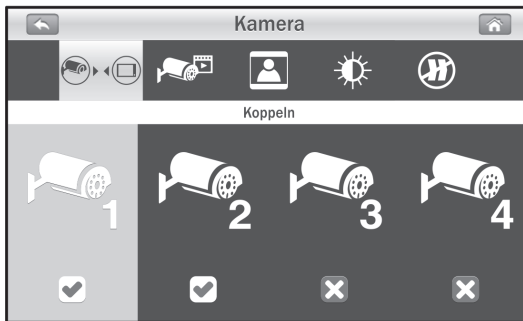

Kameraauswahl

- Im zweiten Menüpunkt legen Sie durch Antippen des Auswahlbuttons der jeweiligen Kamera fest, welche Kamera im Display angezeigt werden soll. Erst ab zwei Kameras ist im Betrieb eine Umschaltung zwischen verschiedenen Ansichten möglich.

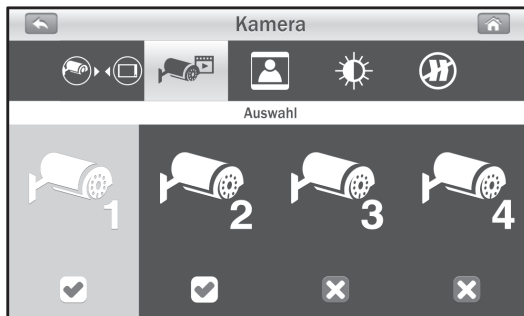

Auflösung

- Im dritten Menüpunkt stellen Sie die Kameraauflösung der einzelnen Kameras durch Antippen des Buttons der jeweiligen Kameranummer ein: HD (720p) oder VGA (640 x 480):

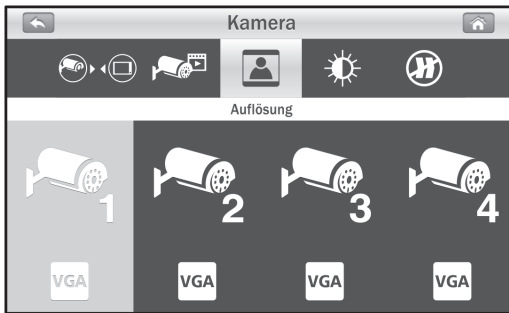

Helligkeit

- Im vierten Menüpunkt können Sie durch Antippen des Buttons der jeweiligen Kameranummer die Anzegehelligkeit für jede Kamera in acht Stufen einstellen:



Anti-Flackern

- Im fünften Menüpunkt können Sie durch Auswahl der jeweiligen Netzfrequenz Ihres Landes (Europa: 50 Hz) ein Flackern im Bild eliminieren, das auftreten kann, wenn die Kamera bei Kunstlicht betrieben wird.

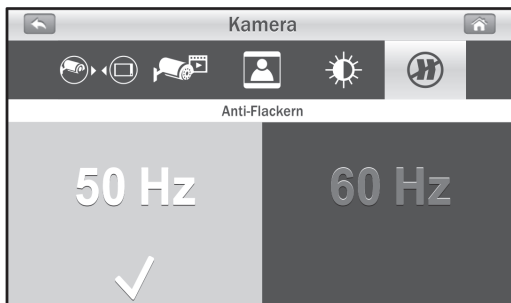

5.2. Aufnahmeeinstellungen

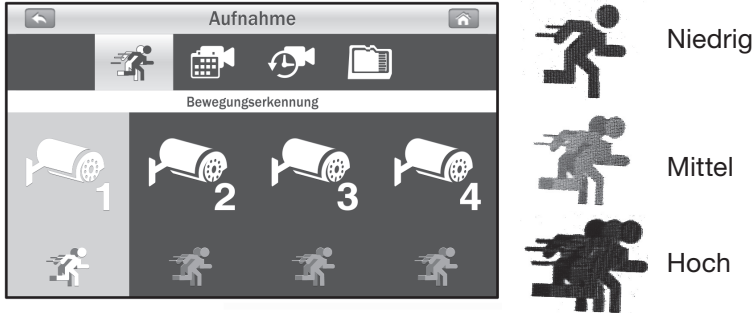

Bewegungserkennung, Empfindlichkeit einstellen

- Im ersten Menüpunkt können Sie durch Antippen des Buttons der jeweiligen Kameranummer die Ansprechempfindlichkeit der Bewegungserkennung für jede Kamera in drei Stufen (Niedrig, Mittel, Hoch) einstellen:



Aufnahmemodus

- Im zweiten Menüpunkt können Sie für auszuwählende Zeitabschnitte (Mo-So und 0 bis 24 Uhr, stundenweise) auswählen, ob die Aufnahme nach Bewegungserkennung (Grundeinstellung), Zeitplan oder nur manuell auslösbar erfolgen soll:

-  Manuell
-  Nach Zeitplan
-  Bei Bewegungserkennung (Start bei Erkennen einer Bewegung vor der Kamera, automatischer Aufnahmestopp 30 s nach Erkennen der letzten Bewegung).

- Tippen Sie nach Öffnen des Menüs oben auf die Kamera, deren Aufnahmemodus Sie einstellen möchten.
- Tippen Sie dann auf das Symbol im Zeitplan und stellen Sie den gewünschten Aufnahmemodus für die jeweilige Stunde ein.

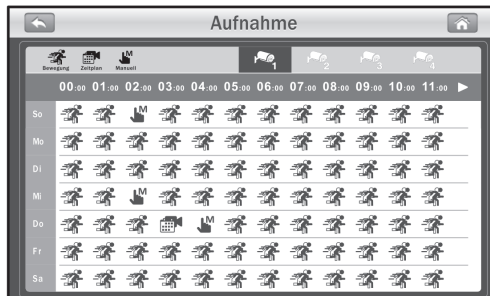

- Durch Antippen des Symbols ► wechseln Sie zur zweiten Anzeigeseite des Zeitplans.

Aufnahmedauer

- Im dritten Menüpunkt legen Sie die maximale Aufnahmedauer einer Aufnahme fest:



Hinweis:

Die Aufnahmedauer spielt auch bei der Planung der Aufnahmekapazität der Speicherkarte eine Rolle: 1 Minute Aufnahmezeit = ca. 15 MB Speicherplatz.

Speichermanagement

- Im vierten Menüpunkt stehen zwei Optionen für das Verwalten der Speicherkarte zur Verfügung:

microSD-Karte formatieren

Hier starten Sie durch Antippen des Symbols das Formatieren.

Dabei werden alle Daten auf der Speicherkarte gelöscht!

Überschreiben

Hier wählen Sie aus, ob bei einer vollen Speicherkarte die Aufnahme durch Überschreiben der jeweils ältesten Aufnahme endlos fortgesetzt werden soll, oder ob die Aufnahme bei einer vollen Speicherkarte gestoppt, und dies gemeldet werden soll.



5.3. Systemeinstellungen

Datum und Uhrzeit

- Im ersten Menüpunkt stellen Sie über die Schaltflächen „+“ und „-“ Datum und Uhrzeit ein:



Energiesparen

- Im zweiten Menüpunkt stellen Sie die Zeit ein, nach der der Bildschirm sich automatisch abschalten soll, solange keine Bedienung erfolgt. Bei Anwahl von „Aus“ bleibt der Bildschirm permanent eingeschaltet.
- Hat sich der Bildschirm abgeschaltet, können Sie ihn durch Antippen wieder einschalten.

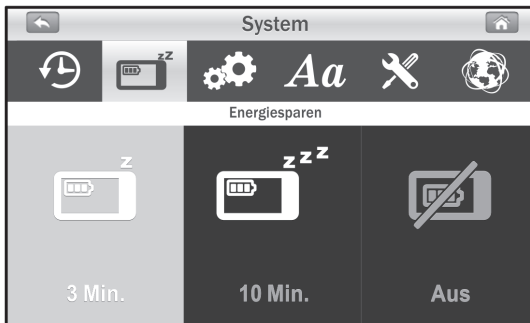

Werkseinstellung



- Im dritten Menüpunkt stellen Sie das Gerät auf die Werkseinstellungen zurück. Dabei werden alle individuellen Einstellungen, außer der vorhandenen Kopplung der Kameras, auf die Werkseinstellung zurückgesetzt.

Spracheinstellung

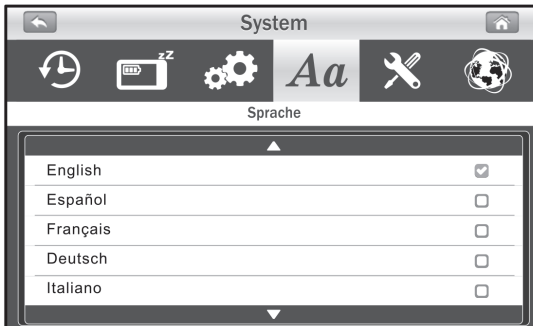
- Im vierten Menüpunkt stellen Sie die gewünschte Anzeigesprache ein:



Firmware aktualisieren

- Bei einer aktiven Internetverbindung des Monitors erkennt dieser automatisch, wenn eine neue Firmware bereitsteht. Steht eine neue Firmware bereit, wechselt das Firmware-Symbol von  auf . Zur Ausführung des Firmware-Updates tippen Sie dann auf das Firmware-Symbol und lassen sich dann durch weitere Hinweise in der Anzeige durch die Prozedur führen:



Die Firmware-Aktualisierung darf niemals abgebrochen werden, sonst ist es möglich, dass das System irreparabel beschädigt wird.

- Ist die Firmware auf dem aktuellen Stand, erscheint diese Meldung:



Netzwerk

1. IP-Einstellungen

Ab Werk sind die Netzwerkeinstellungen auf DHCP voreingestellt, das heißt, sobald der Monitor mit einem Router verbunden wird, weist dieser dem Monitor automatisch eine IP-Adresse zu. Dies ist auch die zu bevorzugende Einstellung, auf die auch der Fernzugriff ausgerichtet ist. Für spezielle Einbindungen in das Netzwerk kann eine statische IP-Adresse vergeben werden, dazu sind hier eine freie IP-Adresse des Netzwerks, die Subnetzmaske sowie die Router-Adresse (Standard-Gateway) einzutragen und zu speichern.

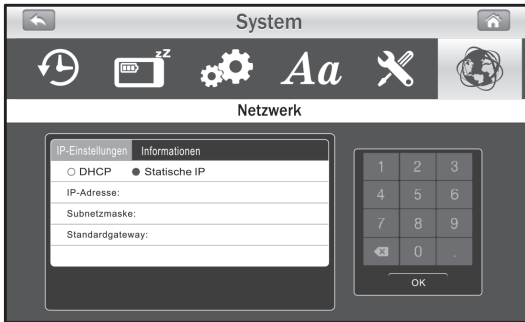

2. Informationen

Hier werden Daten angezeigt, die die Netzwerkeinstellungen betreffen. Wichtig für den späteren Fernzugriff sind hier die ID und das Passwort. Letzteres lautet ab Werk 12345 und kann/sollte über die App geändert werden.



5.4. Alarmeinstellungen Bewegungsalarm

- Im ersten Menüpunkt können Sie drei Alarmtöne für die Bewegungserkennung einstellen bzw. im vierten Feld den akustischen Alarm deaktivieren.

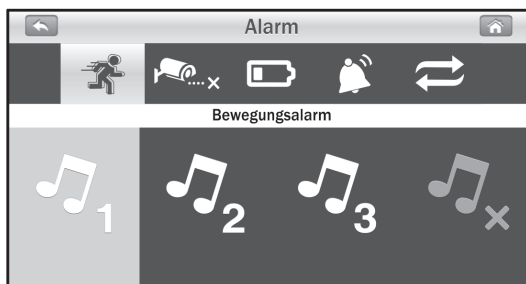

Alarm bei Signalverlust

- Im zweiten Menüpunkt können Sie drei Alarmtöne für die Alarmierung bei Ausfall der Verbindung zu einer der Kameras einstellen bzw. im vierten Feld den akustischen Alarm deaktivieren.

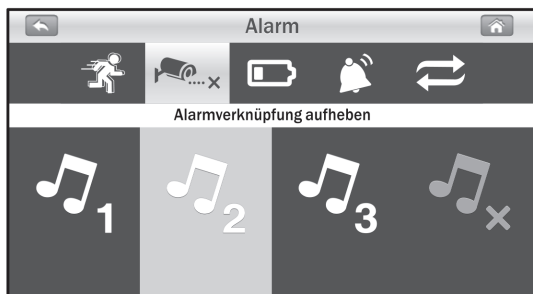

Akku-Ladezustandsalarm

- Im dritten Menüpunkt können Sie drei Alarmtöne für die Alarmierung bei fast leerem internen Akku einstellen bzw. im vierten Feld den akustischen Alarm deaktivieren.

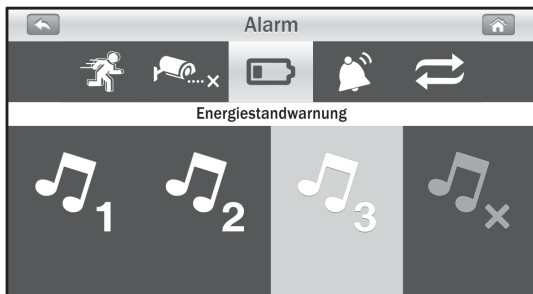

Alarmlautstärke

- Im vierten Menüpunkt können Sie die Lautstärke des akustischen Alarms in drei Stufen wählen bzw. im vierten Feld den akustischen Alarm generell deaktivieren.

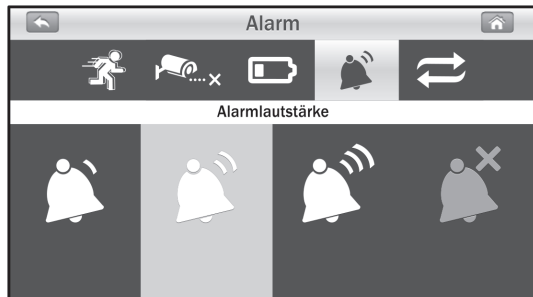

Alarmzyklus

- Im fünften Menüpunkt können Sie den Intervall wählen, mit dem ein Alarm wiederholt werden soll. Mit einem höheren Zeitintervall kann man z. B. temporäre Fehlalarme ausblenden.

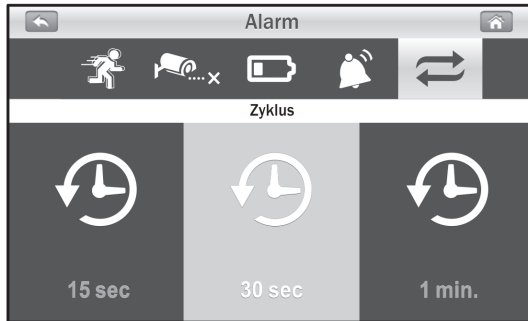

Hinweis:

Ein Alarm kann durch einfaches Antippen des Bildschirms oder Drücken der Menütaste beendet werden.

5.5. Wiedergabe

Die Aufnahmen werden zeitlich geordnet nach Datum/Uhrzeit archiviert.

- Nach Anwahl des Menüpunkts „Wiedergabe“ erscheint die nach Datum geordnete Ordnerliste, durch die Sie mit den Pfeilen oben und unten blättern können:



- Zur Auswahl der Aufnahmen eines Tages tippen Sie das jeweilige Ordnersymbol an. Dann erscheint die Aufnahmeliste für den jeweiligen Tag. Im Dateinamen (S - Zeitplan-Aufnahme, D - Bewegungsalarm, M - manuelle Aufnahme) und in der fünften Spalte können Sie das die Aufnahme auslösende Ereignis sehen.

- Tippen Sie zum Abspielen auf die gewünschte Datei.

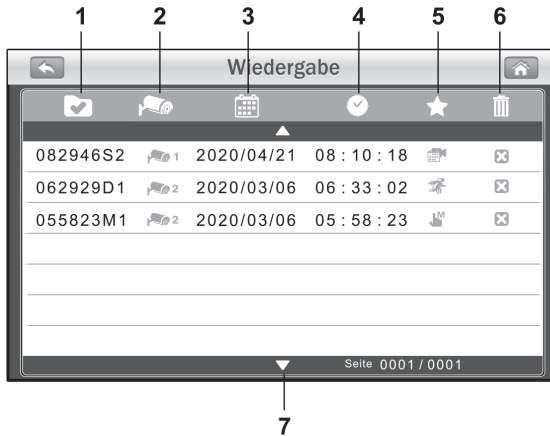

1. Dateiname
2. Kameranummer
3. Ereignisdatum
4. Ereigniszeit
5. Ereignistyp
6. Tippen Sie zum Löschen eines Ereignisses auf die Schaltfläche [delete icon] .
7. Nächste Seite

- Über die Schaltflächen unten im Bild können Sie die Wiedergabe steuern:



1. Zurück zur Dateiliste
2. Zurück zur Live-Ansicht
3. Schneller Rücklauf
4. Pause/Wiedergabe
5. Schneller Vorlauf
6. Rücklaufgeschwindigkeit
7. Vorlaufgeschwindigkeit

5.6. Lautstärkeeinstellung

Die Kameras erlauben auch eine akustische Kontrolle des überwachten Areals. Der Ton wird mit aufgezeichnet bzw. in der Liveansicht ausgegeben.

- Stellen Sie die gewünschte Wiedergabelautstärke durch Antippen eines der beiden Lautsprechersymbole links/rechts ein. Erscheint keines der dazwischen liegenden Anzeigefelder gefüllt, ist der Ton abgeschaltet.

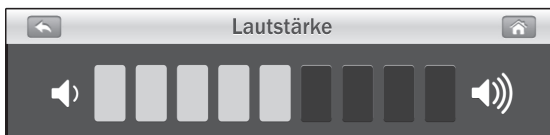

6. Fernzugriff

Dieses Videoüberwachungssystem erlaubt den Fernzugriff über das Internet und eine Mobilgeräte-App, die für die Systeme Android und iOS zur Verfügung steht.

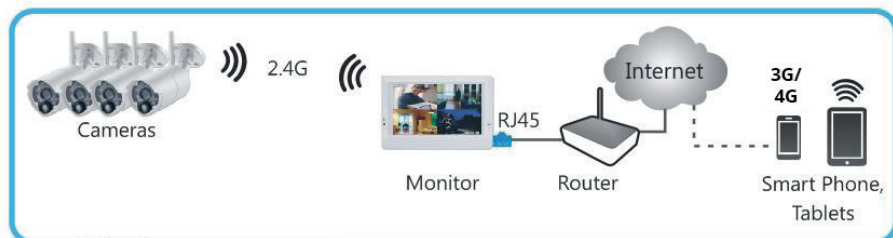

* iPhone, iPad are trademarks of Apple Inc., registered in the U.S. and other countries.
* Google Play is a trademark of Google Inc.

6.1. Netzwerkanschluss und App

- Stellen Sie sicher, dass Ihr Router betriebsbereit ist und auf das Internet zugreifen kann.
- Verbinden Sie einen freien LAN-Anschluss des Routers (1) mit dem LAN-Anschluss des Monitors (2) über das mitgelieferte Netzwerkkabel.

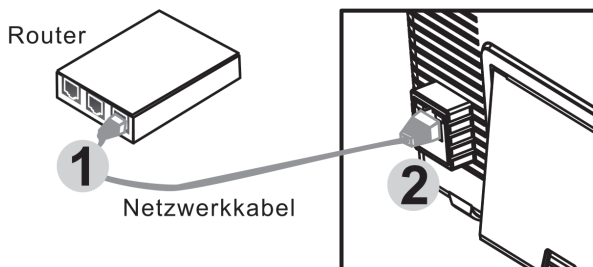

Hinweis:

Verfügt Ihr Router über WLAN, so halten Sie einen Mindestabstand von 1 m zwischen Router und Monitor ein.

- Laden Sie die App „ELV KS 200 HD“ je nach zu nutzendem Mobilgerät aus dem Apple App-Store (iOS) oder Google Play (Android) herunter und installieren Sie die App, indem Sie deren Installationshinweisen folgen.
- Nach der Installation erscheint die App in der App-Liste Ihres Gerätes:



6.2. App einrichten: iOS

- Starten Sie die App und tippen Sie dort auf das Symbol  für das Hinzufügen eines Gerätes und anschließend auf „QRCode“:
- Scannen Sie dann den QR-Code auf der Rückseite des Monitors. Alternativ können Sie auch die ebenfalls dort abgedruckte UID nach Antippen der Option „Add“ per Hand eingeben.

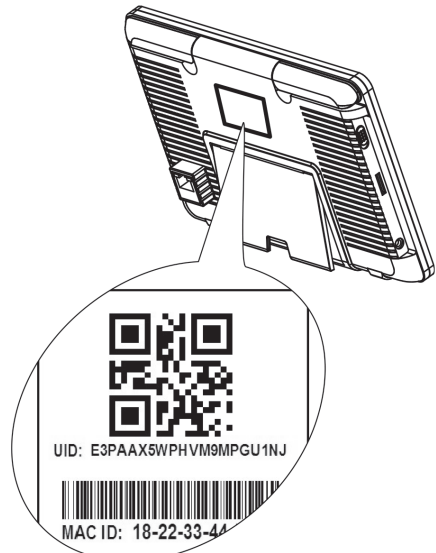

Der Aufkleber mit UID und QR-Code befindet sich an der Rückseite des Monitors.

- Ist das Scannen bzw. Eingeben erfolgreich verlaufen, erscheint die UID im Eingabefeld.
- Hier geben Sie einen Namen für den Monitor ein und geben zusätzlich das ab Werk vergebene Standard-Passwort 12345 ein.
- Schließen Sie die Eingaben über den Button „Speichern“ ab.

Abbrechen	Gerät hinzufü...	Speichern
Name	ELV Cam	
UID	ERA1G87RPSA7TM...	
Passwort	<input type="password" value="Passwort eingeben"/>	

Hinweis: Bitte das Standardpasswort in den Einstellungen im Anschluss verändern.

Geräteliste



- Tippen Sie auf das Symbol „Gerät“ , jetzt erscheint die Geräteliste:

1. Gerätebild: Antippen führt zur Live-Ansicht

2. Geräte-name: der zum Gerät vergebene Name

3. Gerätestatus:

Online: Bei diesem Status können Sie sofort in die Live-Ansicht (1) gehen.

Verbindung: Die Verbindung wird aufgebaut. Warten Sie, bis „Online“ erscheint, dann können Sie in die Live-Ansicht gehen.

Offline: Aktuell keine Verbindung. Tippen Sie auf das I-Symbol (5) und anschließend auf „Verbindungsstatus“, um eine Verbindung aufzubauen.

4. Geräte-UID

5. Gerät verbinden/bearbeiten

6. Geräteliste aufrufen

7. Ereignissuche

8. Neues Gerät hinzufügen

9. Gerät bearbeiten/löschen

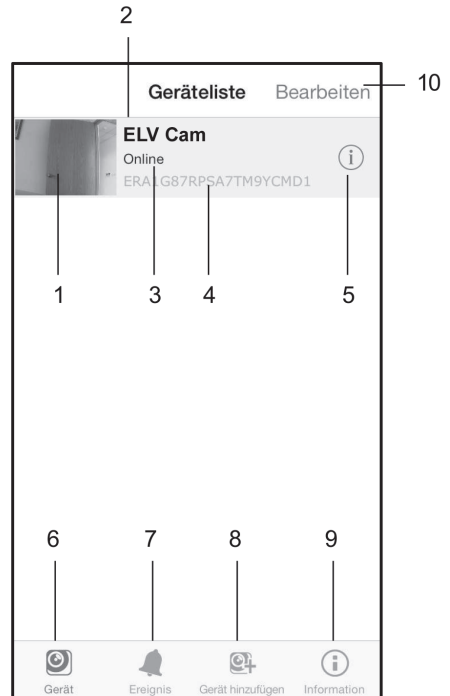

Live-Video

- Wenn Sie in der Geräteliste auf ein Gerätebild (1) tippen, erscheint die Live-Ansicht dieses Gerätes, zunächst in der Werkseinstellung mit dem Bild von Kamera 1. Sind mehrere Kameras an Ihren Monitor angemeldet, können Sie über die Kameraauswahl „Kanal“ (7) die gewünschte Kamera anwählen.

1. Kamerainformationen: Hier werden Verbindungsstatus Auflösung und Verbindungsqualität angezeigt.

2. Foto: Anzeige aller gespeicherten Fotos der Kamera

3. Schnappschuss: Speichert einen Schnappschuss des Kamerabildes auf Ihrem mobilen Gerät.

4. Ton: Ein- und Ausschalten des Kameratons

5. Zurück: Zurück in die Geräteliste

6. Geräte- und Kanalnummer

7. Kameraauswahl bei mehreren Kameras

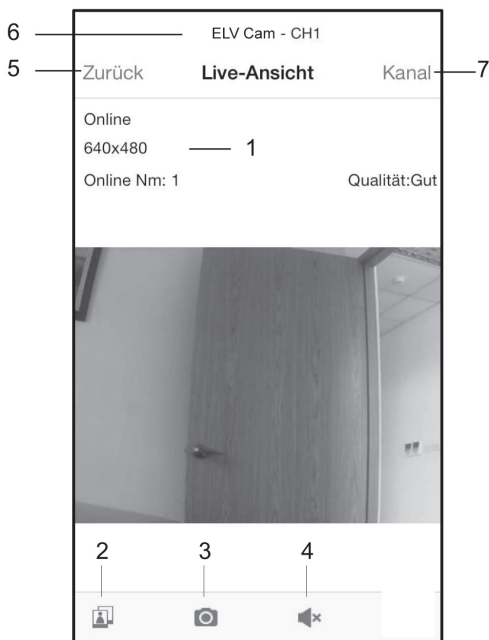

Geräteeinstellungen (Gerät bearbeiten)

- Tippen Sie auf das Symbol „i“ neben dem Gerätenamen in der Geräteliste (5). Dann öffnet sich die Seite „Gerät bearbeiten“.

1. Zurück: Zurück in die Geräteliste

2. Name: Hier kann der Geräte- name geändert werden

3. Passwort: Eingabe des vergebenen Passwortes, siehe „Erweitere Einstellungen“

4. Erweiterte Einstellungen: Siehe folgendes Kapitel

5. Neu verbinden: Zum Aufbau der Verbindung zum Monitor

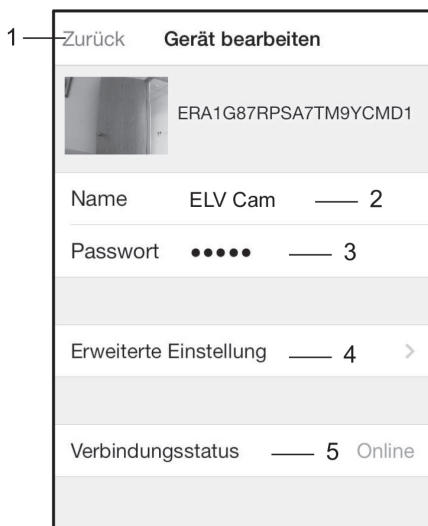

Erweiterte Einstellungen

- Hier können Sie das Passwort ändern, die Videoqualität auswählen, den Alarmierungsintervall einstellen und Geräteinformationen abrufen.

1. Passwort ändern: Hier können Sie das ab Werk vergebene Passwort 12345 in ein eigenes Passwort ändern. Kontrollieren Sie danach das Passwort am Monitor unter „Menü → System → Netzwerk“.

2. Videoqualität: Hier können Sie die Videoqualität einstellen, die Sie je nach Verbindungsqualität variieren können. Ist die Netzwerkverbindung z.B. „langsam“, können Sie die Qualität und damit den Bandbreitebedarf absenken, und so dennoch das Video ohne Unterbrechungen ansehen:

HD: 720 P, hohe Qualität, stärkerer Bandbreitebedarf

SVGA: 800 x 600 Pixel, mittlere Qualität, mittlerer Bandbreitebedarf

VGA: 640 x 480 Pixel, geringe Qualität, geringer Bandbreitebedarf

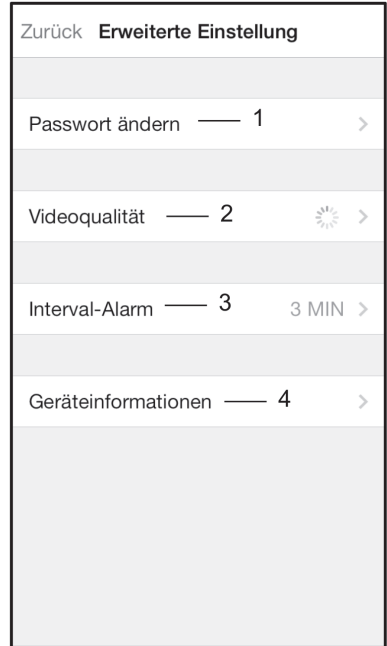

3. Alarmierungsintervall: Einstellung, in welchem Abstand bzw. wie lange akustisch alarmiert werden soll. Die Alarmierung kann auch abgestellt werden.

4. Geräteinfo: Grundlegende Informationen zum Gerät

Ereignissuche



- Tippen Sie in der Geräteliste unten auf das Ereignissymbol  und dann in der Ereignis-/Geräteliste auf >. In der nun folgenden Ereignisliste starten Sie das Video entweder durch direkte Anwahl oder über „Suchen“ nach einem auszuwählenden Kriterium, z. B. Datum, Zeit. Dann werden alle zu diesem Kriterium passenden Aufnahmen angezeigt, die sich wiederum durch Antippen abspielen lassen. Das Abspielen erfolgt hier ohne Ton!

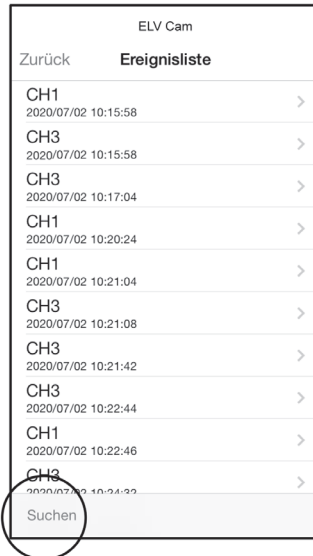

6.3. App einrichten: Android

- Starten Sie die App und tippen Sie dort auf das Symbol  für das Hinzufügen eines Gerätes, anschließend erscheint die Menüseite „Kamera hinzufügen“.
- Scannen Sie dann den QR-Code auf der Rückseite des Monitors. Alternativ können Sie auch die ebenfalls dort abgedruckte UID per Hand eingeben.

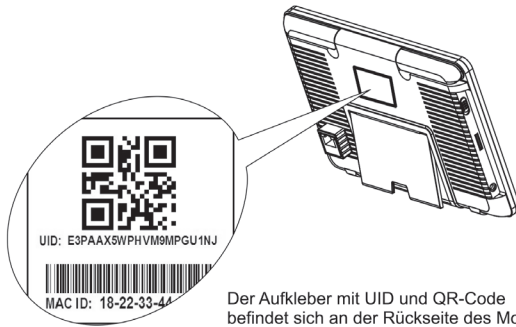
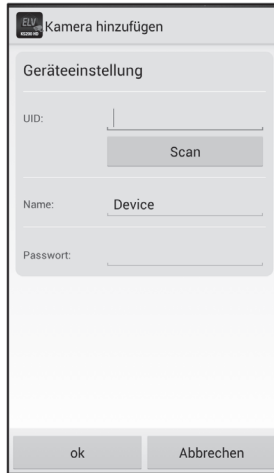

Hinweis: Bitte das Standardpasswort in den Einstellungen im Anschluss verändern.

Der Aufkleber mit UID und QR-Code befindet sich an der Rückseite des Monitors.

- Ist das Scannen bzw. Eingeben erfolgreich verlaufen, erscheint die UID im Eingabefeld.
- Hier geben Sie einen Namen für den Monitor ein und geben zusätzlich das ab Werk vergebene Standard-Passwort 12345 ein.
- Schließen Sie die Eingaben über den Button „OK“ ab.

Geräteliste

- Nach dem Anmelden des Gerätes erscheint die Geräteliste:

1. Gerätebild: Antippen führt zur Live-Ansicht

2. Geräteiname: Der zum Gerät vergebene Name

3. Gerätestatus:

Online: Bei diesem Status können Sie sofort in die Live-Ansicht (1) gehen.

Verbindung: Die Verbindung wird aufgebaut. Warten Sie, bis „Online“ erscheint, dann können Sie in die Live-Ansicht gehen.

Offline: Aktuell keine Verbindung. Tippen Sie auf das Pfeil-Symbol (5) und anschließend auf „Neu verbinden“, um eine Verbindung aufzubauen.



4. Geräte-UID

5. Erweiterte Funktionen

6. Neues Gerät hinzufügen

7. Gerät bearbeiten/löschen

Live-Video

- Wenn Sie in der Geräteliste auf ein Gerätebild (1) tippen, erscheint die Live-Ansicht dieses Gerätes, zunächst in der Werkseinstellung mit dem Bild von Kamera 1. Sind mehrere Kameras an Ihren Monitor angemeldet, können Sie über die Kameraauswahl „CH“ (6) die gewünschte Kamera anwählen.

1. Kamerainformationen: Hier werden Verbindungsstatus Auflösung und Verbindungsqualität angezeigt.

2. Foto: Anzeige aller gespeicherten Fotos der Kamera.

3. Schnappschuss: Speichert einen Schnappschuss des Kamerabildes auf Ihrem mobilen Gerät.

4. Ton: Ein- und Ausschalten des Kameratons.

5. Geräte- und Kanalnummer

6. Kameraauswahl bei mehreren Kameras



Geräteeinstellungen (Gerät bearbeiten)

- Tippen Sie auf das Symbol (1) neben dem Gerätenamen in der Geräteliste (5). Dann die Seite „Gerät bearbeiten“ anwählen.

1. Name: Hier kann der Gerätename geändert werden.

2. Passwort: Eingabe des vergebenen Passwortes, siehe „Erweiterte Einstellungen“.

3. Erweiterte Einstellungen: Siehe folgendes Kapitel.

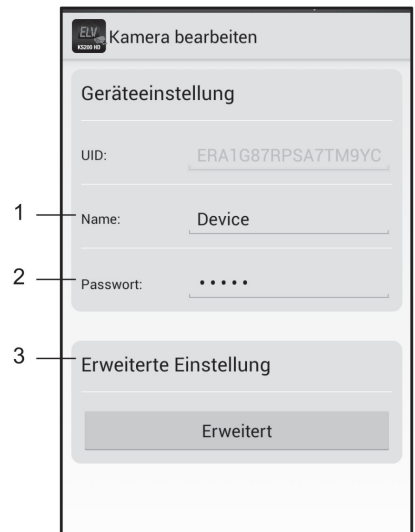

Erweiterte Einstellungen

- Hier können Sie das Passwort ändern, die Videoqualität auswählen, den Alarmierungsintervall einstellen und Geräteinformationen abrufen.

1. Passwort ändern: Hier können Sie das ab Werk vergebene Passwort 12345 in ein eigenes Passwort ändern.

Kontrollieren Sie danach das Passwort am Monitor unter „Menü → System → Netzwerk“.

2. Videoqualität: Hier können Sie die Videoqualität einstellen, die Sie je nach Verbindungsqualität variieren können. Ist die Netzwerkverbindung z. B. „langsam“, können Sie die Qualität und damit den Bandbreitebedarf absenken, und so dennoch das Video ohne Unterbrechungen ansehen:

HD: 720 P, hohe Qualität, stärkerer Bandbreitebedarf

SVGA: 800 x 600 Pixel, mittlere Qualität, mittlerer Bandbreitebedarf

VGA: 640 x 480 Pixel, geringe Qualität, geringer Bandbreitebedarf

3. Alarmierungsintervall: Einstellung, in welchem Abstand bzw. wie lange akustisch alarmiert werden soll. Die Alarmierung kann auch abgestellt werden.

4. Geräteinfo: Grundlegende Informationen zum Gerät

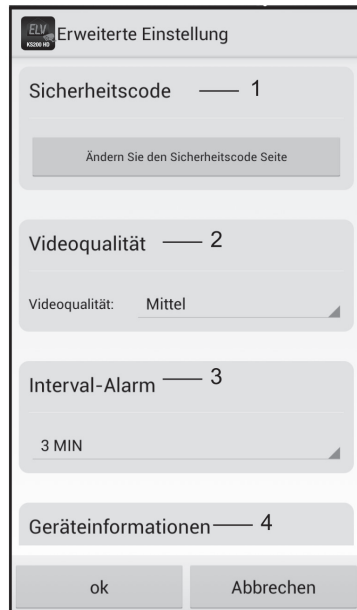

Ereignissuche

- Tippen Sie in der Geräteliste auf das Symbol (📁) neben dem Gerätenamen in der Geräteliste (5) und dann auf „Ereignis anzeigen“. In der nun folgenden Ereignisliste starten Sie das Video entweder durch direkte Anwahl (1) oder über „Suchen“ (2) nach einem auszuwählenden Kriterium, z. B. Datum, Zeit. Dann werden alle zu diesem Kriterium passenden Aufnahmen angezeigt, die sich wiederum durch Antippen abspielen lassen. Das Abspielen erfolgt hier ohne Ton!



7. Technische Daten

Kamerasensor:	1,3"-CMOS
Objektiv:	3,6 mm, F2.0
PIR-Sensor:	Reichweite bis zu 10 m
Aufnahmeformat:	max. 1280 x 720 Pixel
Aufnahmewinkel:	Horizontal: 60°, Vertikal: 35°
Unterstützter Bildspeicher:	microSD-Karte, bis 128 GB*
Kontrollmonitor:	Resistiv, 7"/17,78 cm, TFT
Video-Übertragungsfrequenz:	2.400–2.483,5 MHz, FHSS
Modulation:	GFSK, DSSS
Videokompression:	H.264
Funk-Reichweite:	bis 300 m (Freifeld)
Schutzart:	Kamera: IP66; Monitor IP20
Betriebstemperatur:	Kamera: -10 bis +50°C; Monitor: 0 bis 40°C
Spannungsversorgung:	Kamera: 9 VDC, 800 mA Monitor: intern/mobil: LiPo-Akku 3,7 V (fest verbaut), 3000 mAh extern via Netzteil 5 VDC, 2 A
Abm. (B x H x T):	Kamera: ø 68 x 125 mm; Monitor: 198 x 130 x 27 mm
Gewicht:	Kamera: 400 g; Monitor: 435 g
* 1 Minute Aufnahme: ca. 15 MB	

	Wert und Genauigkeit		Einheit/Unit
	Monitor	Kamera	
Name Hersteller	Chou Sen Electronics(Shenzhen)CO.,Ltd		-
Modellkennung	CS12N050200FGF	CS12N090080FGF	-
Eingangsspannung	100–240	100–240	V
Eingangswechselstromfrequenz	50/60	50/60	Hz
Ausgangsspannung	5,0	9,0	V
Ausgangsstrom	2,0	0,8	A
Ausgangsleistung	10,0	7,2	W
Durchschnittliche Effizienz im Betrieb	(230V/50Hz) 80.65	(230V/50Hz) 81.10	%
Effizienz bei ,geringer Last (25%)	(230V/50Hz) 80.80	(230V/50Hz) 80.20	%
Leistungsaufnahme bei Nulllast	(230V/50Hz) 0.01	(230V/50Hz) 0.08	W

Konformitätserklärung

Hiermit erklärt die ELV Elektronik AG, Maiburger Straße 29–36, 26789 Leer, Deutschland, dass sich das Produkt:

Funk-Kamerasystem KS 200 HD

in Übereinstimmung mit den grundlegenden Anforderungen und den übrigen einschlägigen Bestimmungen der Richtlinie 1999/5/EG befindet. Die Konformitätserklärung kann unter folgender Adresse gefunden werden: www.elv.com

Importeur:

ELV Elektronik AG · Maiburger Straße 29–36 · 26789 Leer · Germany