

Bedienungsanleitung
Ortungsgerät OG-80



Artikel-Nr. 121213

ELV Elektronik AG
Maiburger Straße 29-36 · 26789 Leer · Germany
Telefon 0491/6008-88 · Telefax 0491/7016
www.elv.com

Kontakt

Sie haben Fragen zum Produkt oder zur Bedienung?

Unser **Technischer Kundendienst** erteilt Ihnen gerne umfassende und qualifizierte Auskünfte:

E-Mail: technik@elv.com

Telefon:

Deutschland: 0491/6008-245

Österreich: 0662/627-310

Schweiz: 061/8310-100

Häufig gestellte Fragen und aktuelle Hinweise zum Betrieb des Produktes finden Sie bei der Artikelbeschreibung im ELVshop: www.elv.com

Nutzen Sie bei Fragen auch unser **ELV Techniknetzwerk**:
www.elv.com/forum

Bei Fragen zu Rücksendungen, Reklamationen oder Ersatzteilen wenden Sie sich bitte an unseren Kundenservice:

E-Mail: kundenservice@elv.com

Telefon:

Deutschland: 0491/6008-455

Österreich: 0662/624-084

Schweiz: 061/9711-344

1. Ausgabe Deutsch 12/2021

Dokumentation © 2015 ELV Elektronik AG, Germany

Alle Rechte vorbehalten. Ohne schriftliche Zustimmung des Herausgebers darf diese Bedienungsanleitung auch nicht auszugsweise in irgendeiner Form reproduziert werden. Es ist möglich, dass die vorliegende Bedienungsanleitung noch drucktechnische Mängel oder Druckfehler aufweist. Die Angaben in dieser Bedienungsanleitung werden jedoch regelmäßig überprüft und Korrekturen in der nächsten Ausgabe vorgenommen. Für Fehler technischer oder drucktechnischer Art und ihre Folgen übernehmen wir keine Haftung. Alle Warenzeichen und Schutzrechte werden anerkannt. Änderungen im Sinne des technischen Fortschritts können ohne Vorankündigung vorgenommen werden.
121213-12/2021, Version 1.3, dtp

Inhaltsverzeichnis

1. Beschreibung und Funktion	3
2. Sicherheits-, Wartungs-, Einsatz- und Entsorgungshinweise	3
3. Bedien- und Anzeigeelemente	5
4. Inbetriebnahme	6
4.1. Batterien einlegen, Batteriewechsel	6
4.2. Ein-/Ausschalten	6
4.3. Autokalibrierung/manuelle Kalibrierung	6
4.4. Gleiter/Gerätebeschriftung/Aufbewahrung/Transport	7
4.5. Einfluss von Umgebungsbedingungen	7
5. Messungen	7
5.1. Metall-Detektion	7
5.2. Holz-Detektion	8
5.3. Spannungsführende Leitungen finden	8
6. Technische Daten	9

Bitte lesen Sie diese Bedienungsanleitung vor der Inbetriebnahme komplett und bewahren Sie die Bedienungsanleitung für späteres Nachlesen auf. Wenn Sie das Gerät anderen Personen zur Nutzung überlassen, übergeben Sie auch diese Bedienungsanleitung.

1. Beschreibung und Funktion

Das Ortungsgerät ortet Metall- und Holzbalken, Nichteisen-Metallrohre sowie spannungsführende Leitungen.

- Ortung von Metallträgern mit einer Suchtiefe bis 80 mm
- Ortung von Holzbalken mit einer Suchtiefe bis 20 mm
- Ortung von Nichteisen-Metallrohren mit einer Suchtiefe bis 60 mm
- Ortung von spannungsführenden Leitungen mit einer Suchtiefe bis 50 mm
- Eindeutige Ortungsanzeige im LC-Display, LED-Ampel für visuelle Warnung (permanent aktiv), Alarm für akustische Warnung (optional ausstellbar)
- Automatische Kalibrierung auf den Messort
- Unterscheidung zwischen Eisen- und Nichteisen-Metallen, Anzeige im LC-Display
- Beleuchtetes LC-Display mit übersichtlichen Anzeigen
- Automatische Abschaltung nach 5 min zur Batterieschonung
- Flaches Gehäuse mit 2,5 cm Tiefe – passt in die Hosentasche

Bestimmungsgemäßer Gebrauch

Der Balkenfinder ist für das Orten von Metall- und Holzbalken, Nichteisen-Metallrohre sowie spannungsführenden Leitungen in Wänden, Decken oder Böden vorgesehen.

2. Sicherheits-, Wartungs-, Einsatz- und Entsorgungshinweise

- Setzen Sie das Gerät nicht in explosionsgefährdeten Umgebungen ein.
- Das Gerät ist staub- und spritzwassergeschützt.
Es darf nicht in Wasser getaucht oder nass gereinigt werden. Benutzen Sie zur Reinigung ein trockenes, weiches Tuch, das bei starken Verschmutzungen leicht angefeuchtet werden darf.
- Verwenden Sie zur Reinigung keine lösemittelhaltigen Reinigungsmittel.
- Setzen Sie das Gerät keiner anhaltenden Sonnenstrahlung, keiner Wärmequelle, und keinem starken elektromagnetischen Feld aus.

- Zerlegen Sie das Gerät nicht, es enthält keine vom Nutzer zu wartenden Teile. Bei Betriebsstörungen, ungewöhnlicher Erwärmung, defekten Teilen und anderen Defekten übergeben Sie das Gerät an unseren Service.
- Lassen Sie keine kleinen Kinder mit dem Gerät spielen und bewahren Sie es für Kinder nicht erreichbar auf.
- Verifizieren Sie Messergebnisse mit tatsächlichen Gegebenheiten vor Ort, mit Bau- und Installationsplänen usw. Das Messgerät kann durch äußere Einflüsse bzw. durch spezielle Beschaffenheit des Untergrunds/Messobjekts in der OrtungsGenauigkeit beeinflusst werden.



Bei Sach- oder Personenschäden, die durch unsachgemäße Handhabung oder Nichtbeachten der Sicherheitshinweise und der Bedienungsanleitung verursacht werden, übernehmen wir keine Haftung. In solchen Fällen erlischt jeder Gewährleistungsanspruch! Für Folgeschäden übernehmen wir keine Haftung!



Öffnen Sie das Gerät nicht, unternehmen Sie keine Reparaturversuche, nehmen Sie keine Umbauten oder Veränderungen vor – dies führt zum Verlust des Gewährleistungsanspruchs. Für Folgeschäden übernehmen wir keine Haftung.



Gerät nicht im Hausmüll entsorgen!

Elektronische Geräte sind entsprechend der Richtlinie über Elektro- und Elektronik-Altgeräte über die örtlichen Sammelstellen für Elektronik-Altgeräte zu entsorgen!



Achtung! Batterieverordnung beachten! Verbrauchte Batterien gehören nicht in den Hausmüll! Nach der Batterieverordnung sind Sie verpflichtet, verbrauchte oder defekte Batterien an den örtlichen Sammelstellen bzw. an Ihren Händler zurückzugeben.



3. Bedien- und Anzeigeelemente

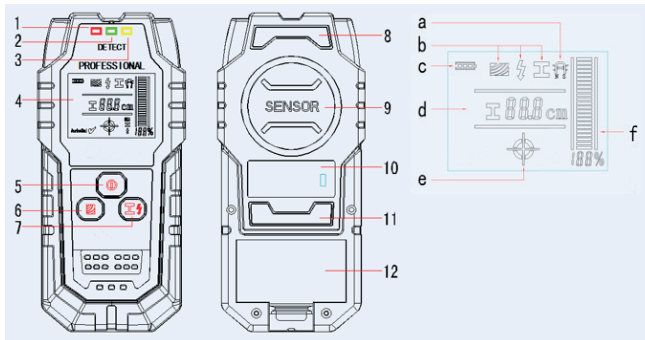

1. Leuchtindikator rot
2. Leuchtindikator grün
3. Leuchtindikator gelb
4. Display
5. Ein/Aus-Taste
6. Taste „Holz-Detektion“
7. Taste „Metall-/ Strom-Detektion“
8. Gleiter
9. Sensorfläche
10. Typenschild
11. Gleiter
12. Batteriefach

Display:

- a. Anzeige magnetisches/ nichtmagnetisches Material
- b. Anzeige Messart (Material)
- c. Batteriezustandsanzeige
- d. Tiefenanzeige Metall
- e. Anzeige für Detektion in der Sensormitte (Fadenkreuz)
- f. Messindikator
Signalstärkeanzeige

4. Inbetriebnahme

4.1. Batterie einlegen, Batteriewechsel

- Öffnen Sie das Batteriefach und legen Sie eine Blockbatterie des Typs 6LR61 polrichtig entsprechend der Markierung im Batteriefach in dieses ein.
- Verwenden Sie für sicheren Betrieb nur Alkaline-Batterien (6LR61).
- Verschließen Sie das Batteriefach wieder durch Einsetzen und Einrasten des Batteriefachdeckels.

Hinweis:

Entnehmen Sie die Batterie bei längerem Nichtgebrauch des Gerätes, um Schäden durch eine evtl. auslaufende Batterie zu verhindern.

Der Batteriezustand wird durch die Anzahl der Segmente im Batteriesymbol angezeigt. Erscheint hier nur noch ein Segment, ist die Batterie zu wechseln, sonst kann es zu Messfehlern kommen. Ist die Batterie leer, schaltet sich das Gerät sofort nach dem Einschaltversuch wieder ab.

4.2. Ein-/Ausschalten

- Bevor Sie das Gerät benutzen, kontrollieren Sie Sensorfläche und Gleiter auf Verschmutzungen und entfernen diese ggf.
- Lassen Sie das Gerät erst die Umgebungstemperatur am Einsatzort annehmen, bevor Sie es einsetzen.
- Schalten Sie das Gerät durch kurzes Drücken der Ein-/Aus-Taste ein.
- Nach dem Einschalten ist automatisch die Metallsuche eingestellt.
- Ausschalten erfolgt durch nochmaliges Drücken der Ein-/Aus-Taste.
- Die Warntöne können durch kurzes, gleichzeitiges Drücken der Tasten 6 und 7 ein- bzw. ausgeschaltet werden

Hinweis:

Wird 5 Minuten lang keine Taste am Gerät betätigt, so schaltet sich das Gerät automatisch ab.

4.3. Autokalibrierung/manuelle Kalibrierung

- Das Gerät kalibriert sich bei jeder Messung automatisch.
- Ertönt nach dem Einschalten der Signalton und der rote Indikator blinkt anhaltend, auch wenn kein Metall in der Nähe ist (Achtung, schon ein Uhrenarmband kann detektiert werden) so kann das Gerät manuell kalibriert werden.

- Halten Sie das Gerät dazu entfernt von allen Gegenständen in die Luft (auch Trageband, metallischen Schmuck und Armbanduhr abnehmen) und drücken Sie die Metallsuchtaaste, bis der grüne Indikator aufleuchtet und ein kurzer Signalton zu hören ist. Jetzt lassen Sie die Taste los. Das Gerät ist nun kalibriert.

4.4. Gleiter/Gerätebeschriftung/Aufbewahrung/Transport

- Für eine ordnungsgemäße Suche sind die Gleiter auf der Geräterückseite wichtig. Sind diese defekt oder abgefallen, müssen sie ersetzt werden.
- Soll das Gerät mit einem Inventarschild o.ä. versehen werden, darf kein Metallschild oder Metallfolie verwendet werden. Jede Beschriftung im Sensorbereich ist zu unterlassen.
- Aufbewahrung und Transport dürfen nur in der mitgelieferten Schutztasche erfolgen.

4.5. Einfluss von Umgebungsbedingungen

- Das Messergebnis kann durch verschiedene Umgebungsbedingungen beeinflusst bzw. verfälscht werden:
- Magnetische/elektromagnetische Felder, Feuchtigkeit, metallische Baumaterialien, mit Metallfolien laminierte Baumaterialien, leitfähige Tapeten.
- Kontrollieren Sie vor jeder Arbeit (Bohren, Sägen, Stemmen usw.) unabhängig vom Messergebnis die Bausubstanz.

5. Messungen

5.1. Metall-Detektion

- Drücken Sie die Taste „Metall-Detektion“
- Das Display-Symbol für Metall-Detektion erscheint und der grüne Leuchtindikator leuchtet auf.
- Setzen Sie das Gerät auf die zu untersuchende Fläche auf und bewegen Sie es seitwärts. Nähert sich der Sensor Metall unter der Oberfläche, steigt die Höhe des Mess-Indikators (gleichzeitig leuchtet der Leuchtindikator mit wachsender Annäherung erst gelb, dann rot auf und es ertönt ein Signalton), bewegt sich der Sensor weg vom Metall, sinkt die Indikatoranzeige, und der Leuchtindikator geht wieder auf Grün. Befindet sich das Metall im Suchtiefebereich (siehe technische Daten), wird zusätzlich die Entfernung des Gegenstands vom Gerät (Rückwand) angezeigt.

- An dem Punkt, an dem der Mess-Indikator das Maximum anzeigt (der Leuchtindikator blinkt rot und es ist ein Signalton zu hören), befindet sich das Metall unter der Oberfläche.
- Erscheint zusätzlich das Fadenkreuz, befindet sich das Objekt genau unter der Sensormitte.
- Ist der gefundene Gegenstand eisenhaltig, so erscheint bei Lokalisierung durch den Sensor der Magnet-Indikator im Display, sonst erscheint der Indikator für nichtmagnetisches Metall. Beachten Sie bei der Einschätzung der Mitte des gesuchten Gegenstands, dass das Gerät als Referenz eine Stahlstrebe mit 18 mm Breite heranzieht.

5.2. Holz-Detektion

- Drücken Sie die Taste „Holz-Detektion“
- Das Display-Symbol für Holz-Detektion erscheint.
- Setzen Sie das Gerät auf die zu untersuchende Fläche auf und bewegen Sie das Gerät auf der zu untersuchenden Fläche. Heben Sie dabei nicht von der Fläche ab und wechseln Sie nicht die Andruckkraft.
- Nähert sich der Sensor Holz unter der Oberfläche, steigt die Höhe des Mess-Indikators (gleichzeitig leuchtet der Leuchtindikator erst gelb, dann rot auf und es ertönt ein Signalton), bewegt sich der Sensor weg vom Holz, sinkt die Indikatoranzeige, und der Leuchtindikator geht wieder auf Grün.
- Um das Objekt noch präziser zu orten, bewegen Sie das Gerät einige Male über dem Fundort hin und her. Der präzise Ort wird durch Erscheinen des Fadenkreuzes angezeigt, dann befindet sich das Objekt genau unter der Sensormitte.

Hinweis: Werden während der Holzsuche Metallgegenstände (bis 50 mm Tiefe) geortet, werden diese ebenfalls angezeigt. Um sicherzugehen, welches Material gefunden wurde, schalten Sie auf Metallsuche um, um sich über das gefundene Material zu vergewissern.

5.3. Spannungsführende Leitungen finden

- Das Messgerät kann Leitungen orten, die unter Wechselspannung (50/60 Hz) stehen. Andere Leitungen werden lediglich als Metall geortet.
- Drücken Sie die Metallsuchtaste so oft, bis das Blitzsymbol für den Leitungsfinder erscheint.
- Setzen Sie das Gerät auf die zu untersuchende Fläche auf und bewegen Sie das Gerät auf der zu untersuchenden Fläche.

- Wird eine spannungsführende Leitung detektiert, blinkt der rote Indikator und es ertönt ein intermittierender Signalton.
- Je genauer die Leitung geortet wird, desto weiter steigt die Höhe des Mess-Indikators. Befindet sich der Sensor präzise über der Leitung, erscheint zusätzlich das Fadenkreuz. Das Suchergebnis sagt nichts über die Spannungshöhe (230 oder 400 V) aus.

Hinweis:

Die Suche wird vereinfacht, wenn an die gesuchte Leitung ein Verbraucher angeschlossen und eingeschaltet ist.

Feindrähtige und abgeschirmte Leitungen können nicht sicher detektiert werden, sie sind lediglich als Metall detektierbar.

Befindet sich ein Metallgegenstand, ein wassergefülltes Rohr o.ä. unmittelbar in der Nähe der gesuchten Leitung, kann es dazu kommen, dass die elektrische Leitung nicht sicher ortbar ist.

6. Technische Daten

Suchtiefe*:

Eisenhaltige Metalle:.....	80 mm
Nichteisenhaltige Metalle:	60 mm
Spannungsführende Leitungen:	50 mm
Holz:	20 mm

Betriebstemperatur:.....	-10 bis +50 °C
Lagerungstemperatur:	-20 bis +70 °C
Automatische Geräteabschaltung:.....	nach 5 Minuten
Spannungsversorgung:.....	9 V, 1x 6LR61
Batterie-Lebensdauer:.....	bis zu 6 Betriebsstunden
Abm. (B x H x T):	68 x 145 x 25 mm
Gewicht:	160 g mit Batterien

* abhängig von Deckmaterialien, deren Struktur, Feuchte und Materialbeschaffenheit

Importeur:

ELV Elektronik AG · Maiburger Straße 29-36 · 26789 Leer · Germany