

Funk-Handsender 1 Kanal

20015/20019

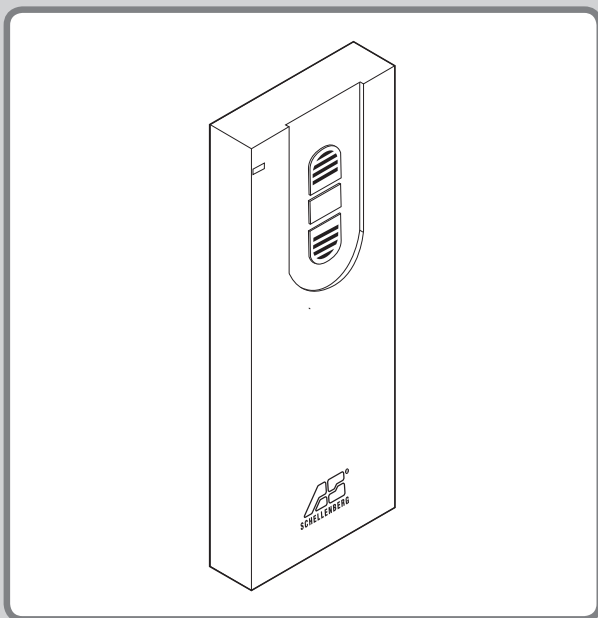

DE

INHALTSVERZEICHNIS

Sicherheit und Hinweise	3
Technische Daten	7
Montage	9
Anzeigen- und Tastenerklärung.....	12
Funk-Handsender Programmierung.....	14-39
A. Rohrmotor: Adresse zuweisen.....	14
B. Programmiermodus starten	16
C. Funk-Handsender mit Rohrmotor koppeln	17
D. Rohrmotor-Drehrichtung prüfen	20
E. Drehrichtung ändern	21
F. Endlage oben einstellen.....	22
G. Endlage unten einstellen.....	24
H. Programmiermodus beenden.....	25
I. Zwischenlage setzen (optional)	26
J. Zwischenlage löschen	28
K. Zwischenlage anfahren.....	30
L. Endlage anfahren.....	31
M. Weitere Funk-Handsender anlernen	32
N. Einstellungen des Funk-Handsenders löschen.....	35
O. Werksreset	37

Urheberrechtlich geschützt, 2012, Alfred Schellenberg GmbH. Alle Rechte vorbehalten. Jede vom Urheberrechtsgesetz nicht zugelassene Verwertung, insbesondere Vervielfältigung, Übersetzung, Verarbeitung bzw. Weitergabe von Inhalten in Datenbanken oder anderen elektronischen Medien und Systemen, ist verboten.

SICHERHEIT UND HINWEISE

Sehr geehrte Kundin, sehr geehrter Kunde,



bitte lesen Sie vor der Montage und Inbetriebnahme diese Anleitung vollständig durch. Beachten Sie alle Sicherheitshinweise, bevor Sie mit den Arbeiten beginnen. Bewahren Sie die Anleitung auf und weisen Sie jeden Benutzer auf eventuelle Gefahren hin, die im Zusammenhang mit diesem Produkt stehen. Übergeben Sie die Anleitung bei einem Besitzerwechsel auch dem Nachbesitzer. Bei Schäden, die durch unsachgemäßen Gebrauch oder durch fehlerhafte Montage entstehen, erlischt die Garantie und jeder Gewährleistungsanspruch.

1. SICHERHEITSHINWEISE



Es besteht Verletzungsgefahr durch Stromschlag. Vor Arbeiten an elektrischen Anlagen muss diese spannungsfrei geschaltet werden.

- Den Funk-Handsender nur in trockenen Räumen verwenden.
- Die funkbetriebene Rollladenanlage muss während des Betriebs einsehbar sein, insbesondere wenn die Rollladenanlage durch mehr als einen Funk-Handsender angesteuert wird.
- Halten Sie Personen aus dem Fahrbereich der Rollladenanlage fern. Es besteht Verletzungsgefahr.
- Der Funk-Handsender ist kein Spielzeug, halten Sie Kinder davon fern.

- Es besteht Verletzungs- und Erstickungsgefahr durch Kleinteile des Funk-Handsenders und der Verpackung.
- Für den Betrieb einer Rollladenanlage über einen Funk-Handsender müssen die landesspezifischen Bestimmungen beachtet werden.
- Batterien nur durch den gleichen Typ ersetzen, LR03 / AAA.

2. CE-ERKLÄRUNG UND KONFORMITÄT



Den Funk-Handsender und die Batterien nicht im Hausmüll entsorgen. Den Funk-Handsender an einer geeigneten Stelle für elektrische Altgeräte abgeben. Verbrauchte Batterien an einer entsprechenden Sammelstelle abgeben.

EG-Konformitätserklärung

Der Hersteller: Alfred Schellenberg GmbH
An den Weiden 31
57078 Siegen

Erklärt hiermit, dass die genannten Produkte den wesentlichen Schutzanforderungen entsprechen, die in den Richtlinien des Rates über elektrische und elektronische Produkte festgelegt sind.

Der Handsendertyp:	Handsender 1 Kanal, Gehäuse weiß	Artikel-Nr.: 20015
	Handsender 1 Kanal, Gehäuse schwarz	Artikel-Nr.: 20019
	Handsender 5 Kanal, Gehäuse weiß	Artikel-Nr.: 20016
	Handsender 5 Kanal, Gehäuse schwarz	Artikel-Nr.: 20020

Richtlinien 1999 / 5 / EG über Funkanlagen und Telekommunikationseinrichtungen

Zur Beurteilung wurden folgende harmonisierte europäische Normen herangezogen:

Elektromagnetische Verträglichkeit-, Emission- und Störfestigkeit
EN 301489-1, V1.8.1 und EN 301 489-3, V1.4.1

Spektrumangelegenheiten Sender
EN 300 220-1, V2.1.1 und EN 300 220-2, V2.1.2

Elektrische Sicherheit
EN 60950-1:2006 + A11:2009; A1:2010

Exposition in elektromagnetischen Feldern:
EN 62479:2010

Siegen, den 26. August 2012

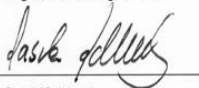

Geschäftsleitung

3. BESTIMMUNGSGEMÄSSE VERWENDUNG

- Den Funk-Handsender nur mit Geräten verbinden, die vom Hersteller dafür zugelassen sind.
- Eine andere oder darüber hinausgehende Verwendung des Funk-Handsenders gilt als nicht bestimmungsgemäß.
- Der Funk-Handsender darf nicht in Bereichen mit hohem Risiko der Störung Dritter (z.B. Krankenhäuser, Flughäfen oder ähnlichen Einrichtungen) betrieben werden.
- Es besteht kein Schutz vor Störungen durch andere ordnungsgemäß aufgebaute und betriebene Funkanlagen, insbesondere durch solche, die im gleichen Frequenzbereich arbeiten.
- Die über den Funk-Handsender betriebenen Rollladenanlagen müssen in einem einwandfreien Zustand sein.
- Für Folgeschäden, Sachschäden und Personenschäden bei nicht bestimmungsgemäßer Verwendung haftet die Alfred Schellenberg GmbH nicht.
- Der Betrieb des Funk-Handsenders in der Nähe von Geräten mit magnetischer Strahlung oder metallischen Flächen beeinträchtigt die störungsfreie Funktion.
- Die Reichweite des Funk-Handsenders ist durch europäische Verordnungen und Richtlinien des Gesetzgebers begrenzt.
- Die Reichweite des Funk-Handsenders beträgt ca. 150 Meter auf freiem Feld und ca. 20 Meter im Gebäude.

4. NUTZUNGSHINWEISE

Pro Kanal können bis zu 5 Rohrmotoren angelernt werden. Alle 5 Rohrmotoren werden über den Funk-Handsender gleichzeitig angesteuert. Rollläden für Fenster und Türen können separat programmiert werden. An einen Rohrmotor können bis zu 5 Funk-Handsender angelernt werden.

TECHNISCHE DATEN

Sendefrequenz	868,4 MHz
Reichweite auf freiem Feld	bis zu 150 Meter
Reichweite im Gebäude	bis zu 20 Meter
Spannungsversorgung	3 V DC
Batterietyp	2 x LR03 / AAA
Schutzart	IP 20
Umgebungstemperatur	0° bis 50° Celsius



Die baulichen Gegebenheiten beeinträchtigen die Reichweite und Funktion des Funk-Handsenders.

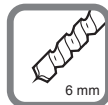

1x

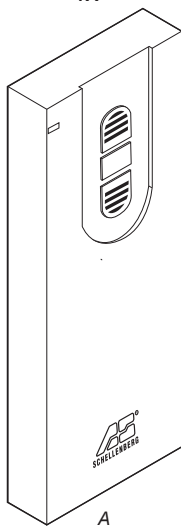

1x

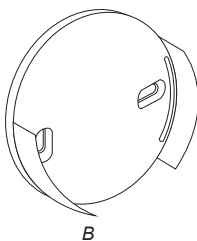

1x

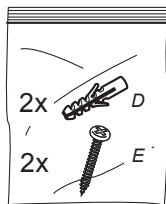
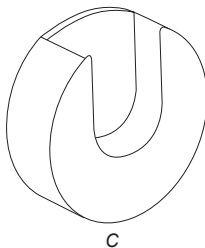

2x



MONTAGE

1.

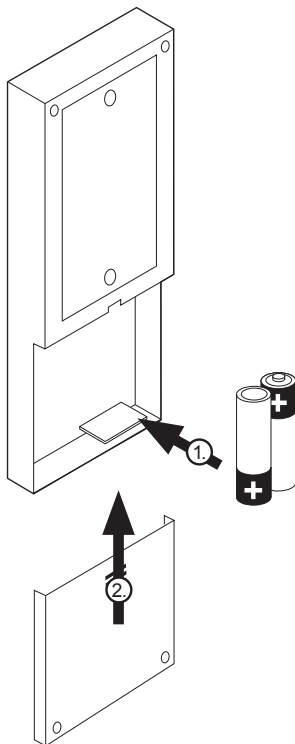

2.

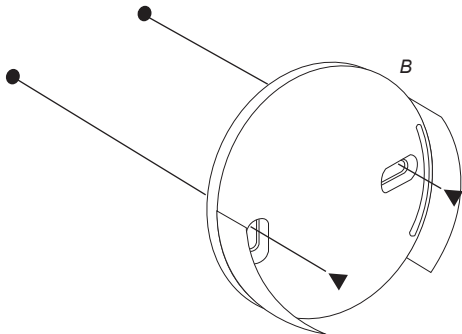

3.

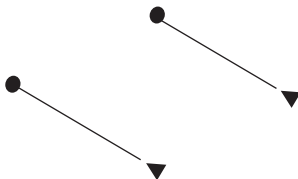

4.

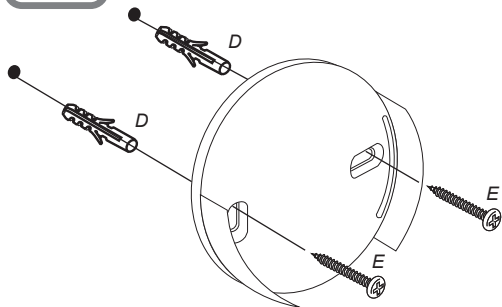

5.

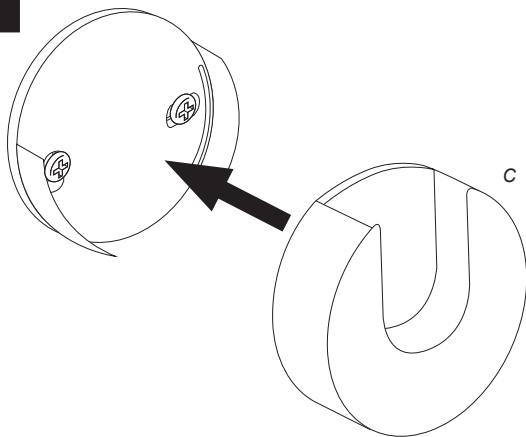

ANZEIGEN- UND TASTENERKLÄRUNG

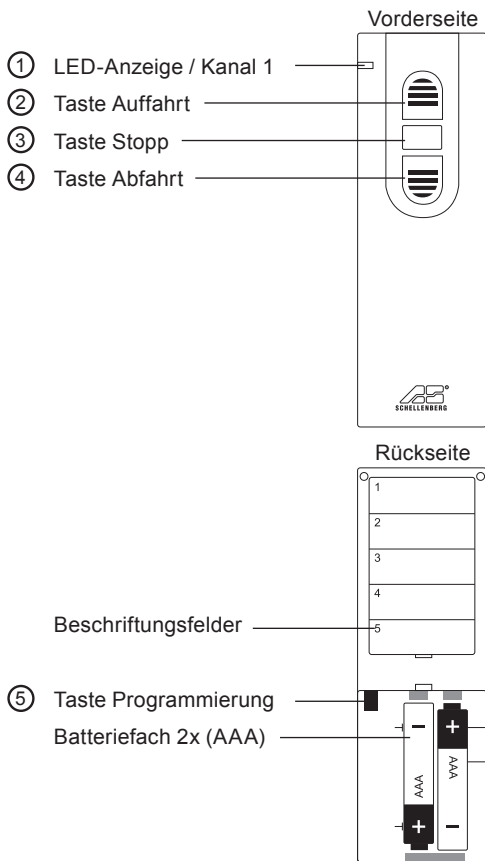



① **LED-Anzeige/Kanal 1**

Blinkt während der Programmierung.



② **Taste Auffahrt**

Rollladen/Markise fährt nach oben/aus.



③ **Taste Stopp**

Stoppt die Auf-/Abfahrt des Rohrmotors.



④ **Taste Abfahrt**

Rollladen/Markise fährt nach unten/ein.



⑤ **Taste Programmierung**

Ein- und Ausschalten des Programmiermodus.
Taste befindet sich im Batteriefach auf der Rückseite.

A. ROHRMOTOR: ADRESSE ZUWEISEN

6.

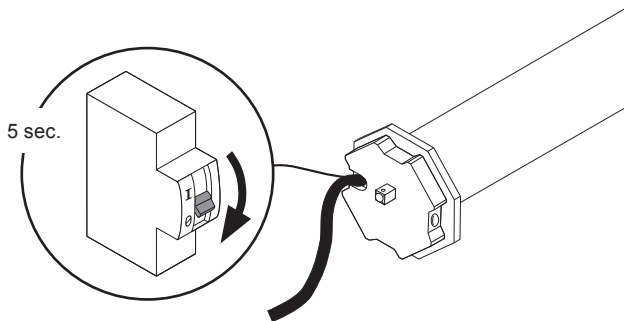

7.

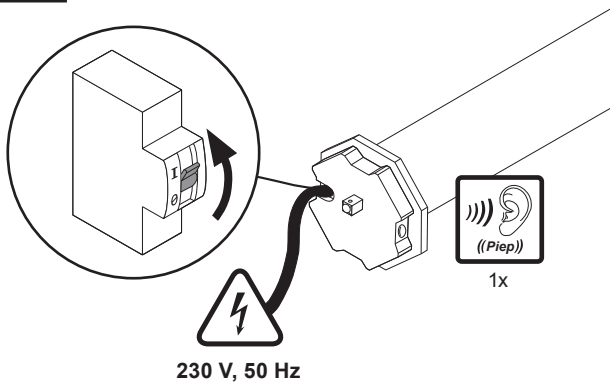

8.

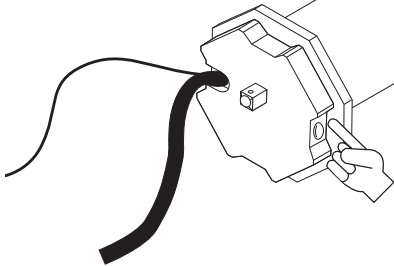

- 1x = Rohrmotor 1
- 2x = Rohrmotor 2
- 3x = Rohrmotor 3
- 4x = Rohrmotor 4
- 5x = Rohrmotor 5

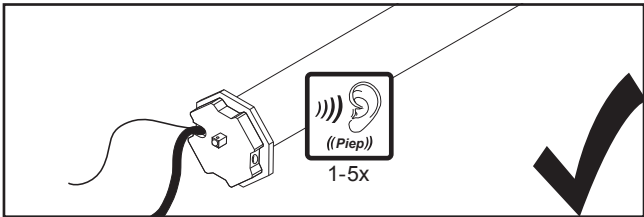

Bis zu 5 Rohrmotoren können pro Kanal angelernt werden. Jeder dieser Rohrmotoren muss eine eigene Adresse erhalten.

Rohrmotor 1 = Adresse 1



Rohrmotor 5 = Adresse 5

B. PROGRAMMIERMODUS STARTEN

9.

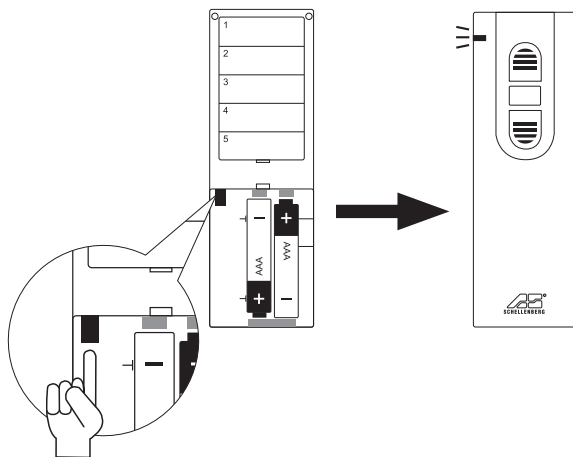

C. FUNK-HANDESENDER MIT ROHRMOTOR KOPPELN

10.

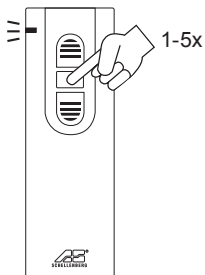

Anwahl Rohrmotor-Adresse.

Taste Stopp so oft drücken, bis sich der gewünschte Rohrmotor meldet.

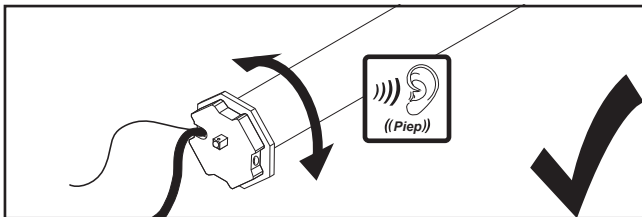

11.

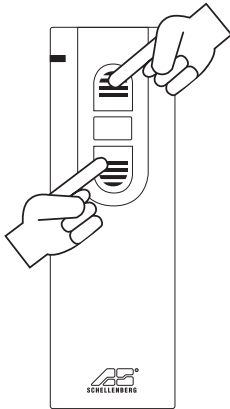

12.

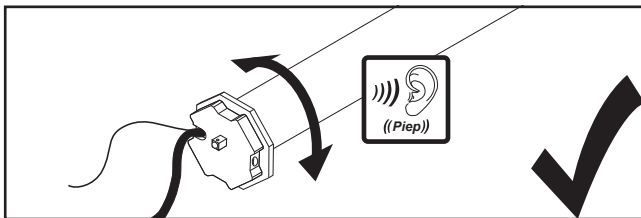
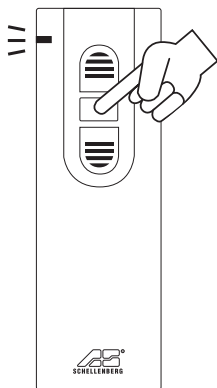

D. ROHRMOTOR-DREHRICHTUNG PRÜFEN

13.

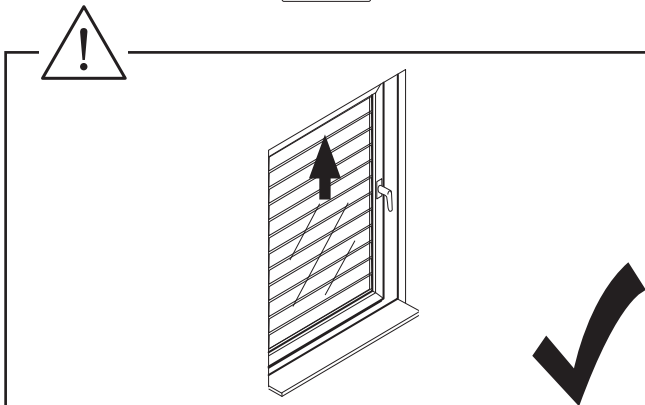
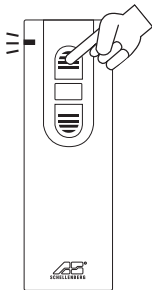

Rohrmotor nicht über Endlagen fahren. Beschädigungsgefahr.



Dreht der Rohrmotor in die gewünschte Richtung lesen Sie weiter auf Seite 22.

E. DREHRICHTUNG ÄNDERN

14.

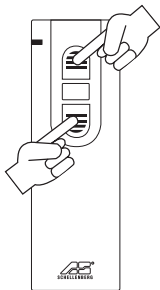

15.

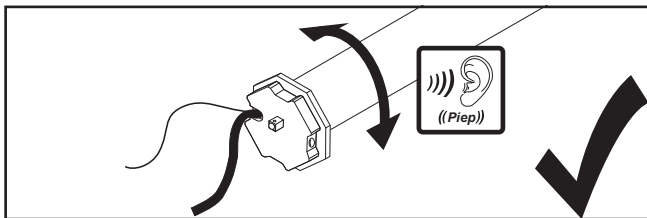
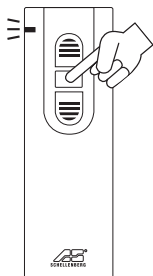

F. ENDLAGE OBEN EINSTELLEN

16.

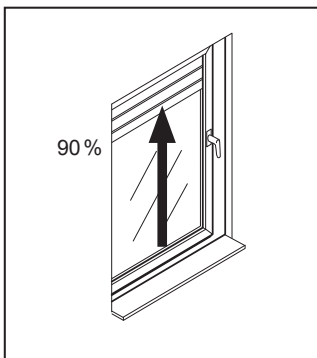
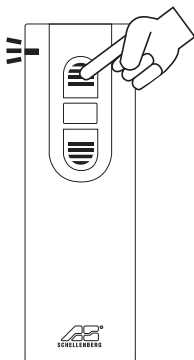

Tipbetrieb

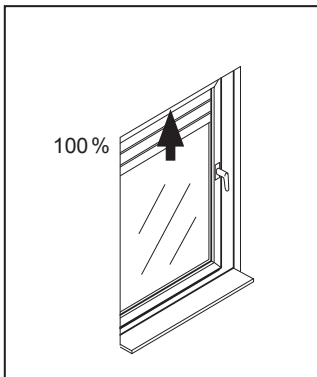
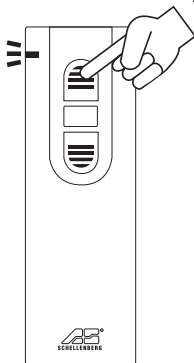

17.

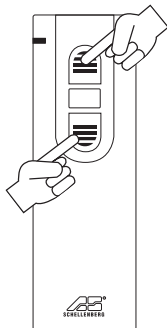

18.

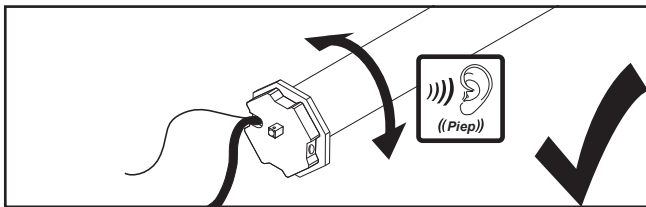
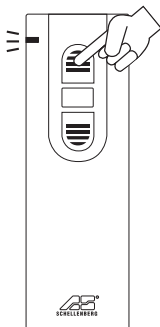

G. ENDLAGE UNTEN EINSTELLEN

19.

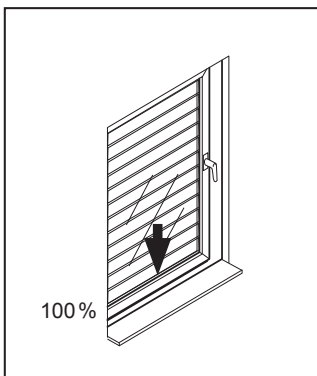
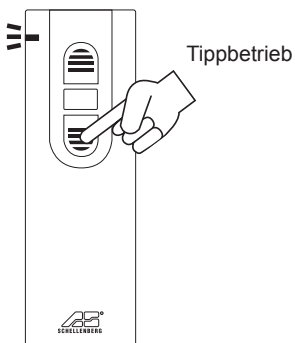
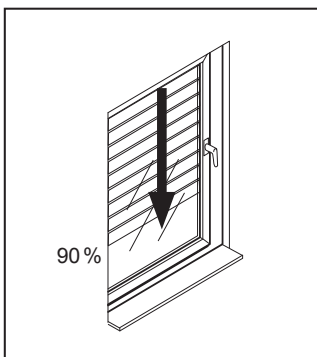
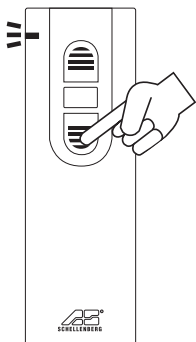

20.

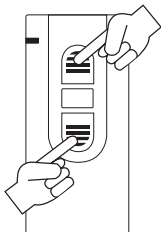

21.

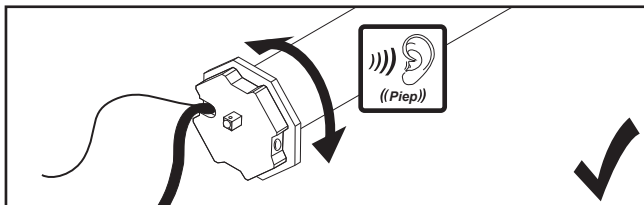
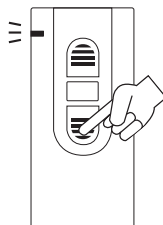

H. PROGRAMMIERMODUS BEENDEN

22.

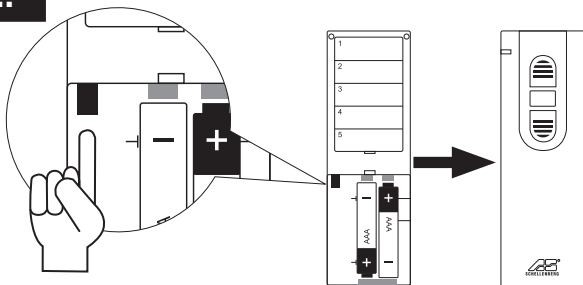

I. ZWISCHENLAGE SETZEN (OPTIONAL)

23.

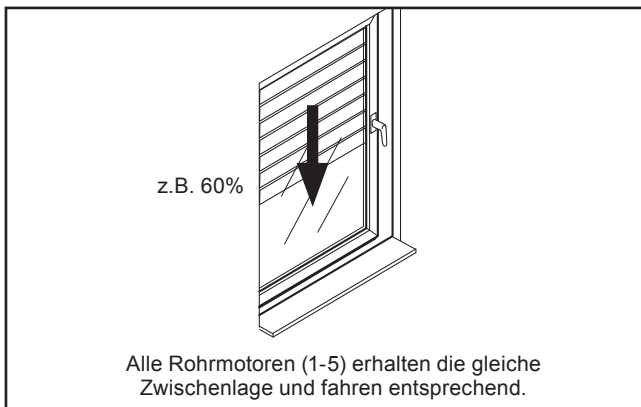
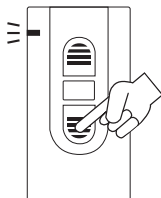

24.

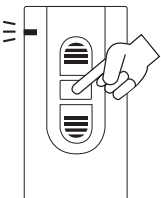

25.

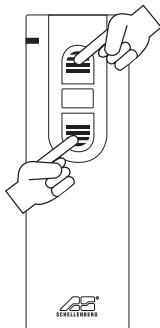

26.

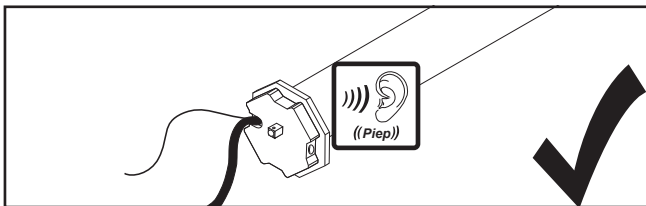
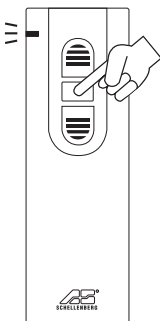

J. ZWISCHENLAGE LÖSCHEN

27.

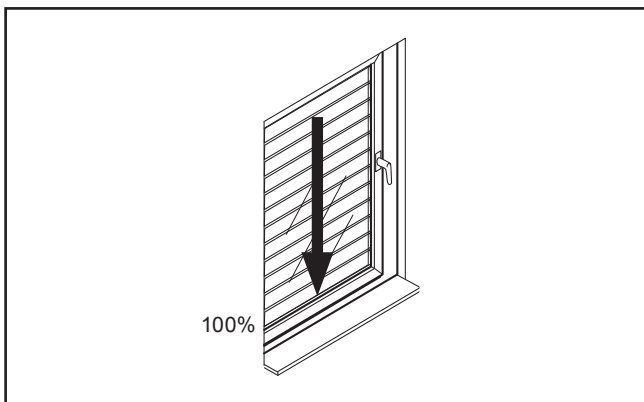
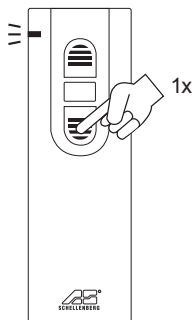

28

28.

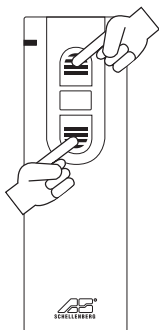

29.

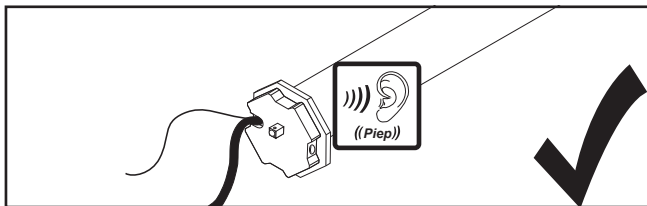
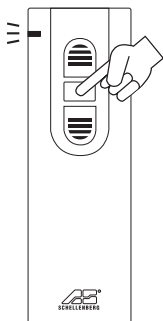

K. ZWISCHENLAGE ANFAHREN

30.

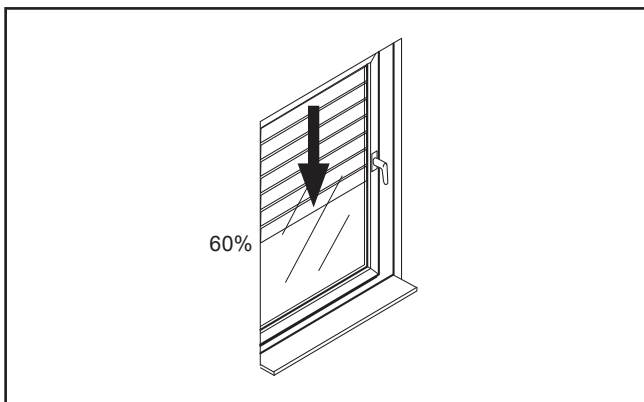
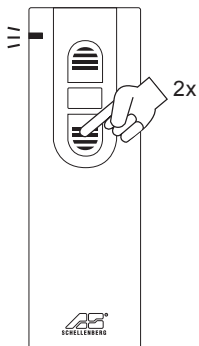

L. ENDLAGE ANFAHREN

31.

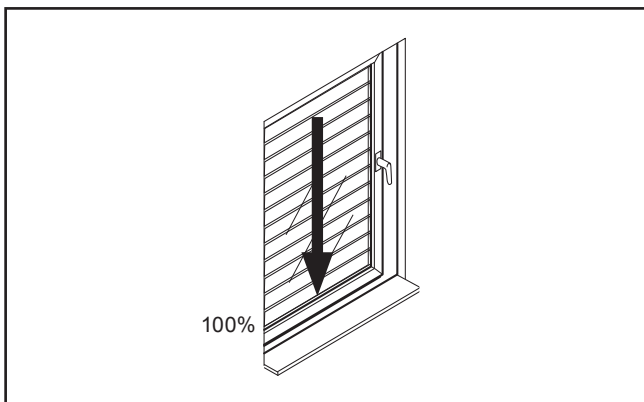
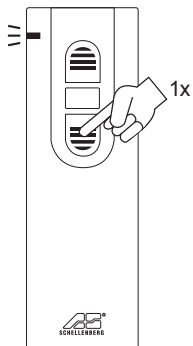

M. WEITERE FUNK-HANSENDER ANLERNEN

32.

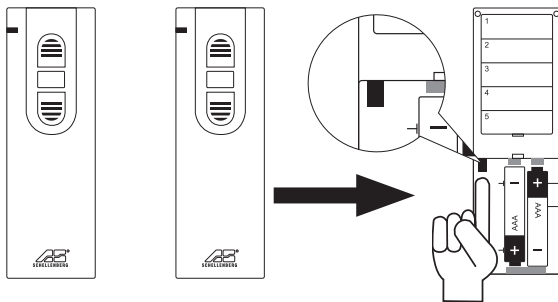

1 + 2...5

33.

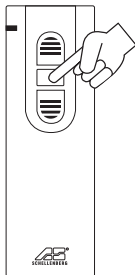

1

Funk-Handsender 1:
Taste Stopp drücken

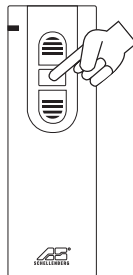

2

Funk-Handsender 2:
Innerhalb 5 Sekunden
Taste Stopp drücken

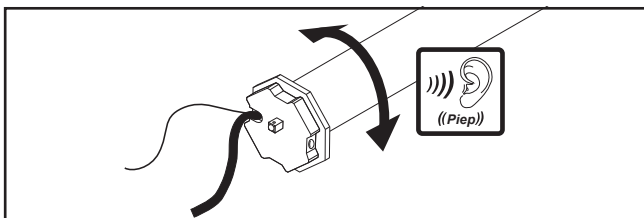

Hinweis:

Alle Einstellungen werden von Funk-Handsender 1 auf
Funk-Handsender 2 kopiert.

34.

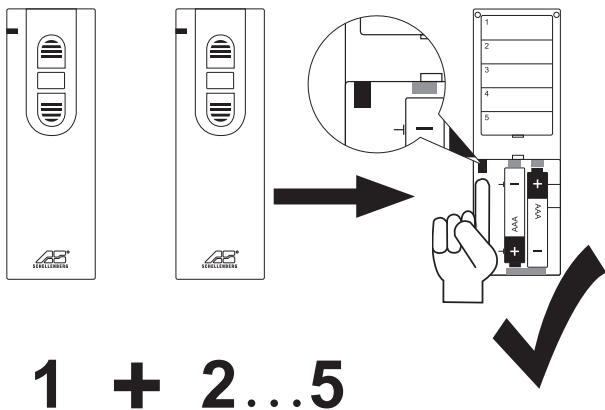

N. EINSTELLUNGEN DES FUNK-HANSENDERS LÖSCHEN

35.

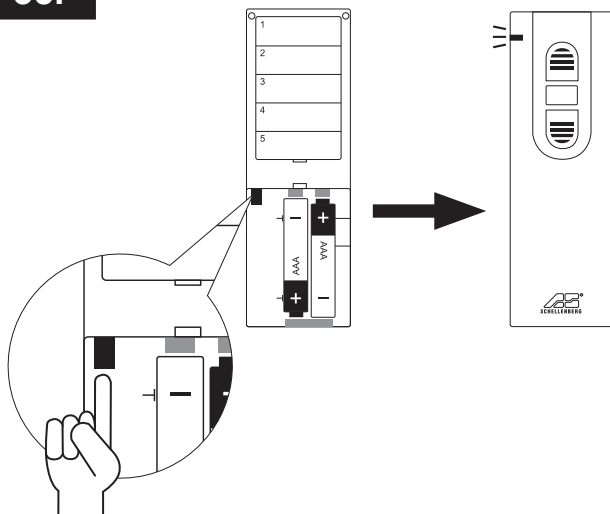

36.

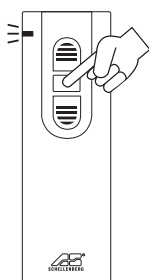

Anwahl Rohrmotor-Adresse.
Taste Stopp so oft drücken, bis
sich gewünschter Rohrmotor
meldet.

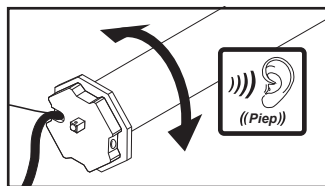

37.

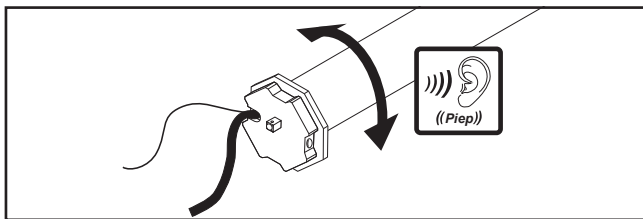
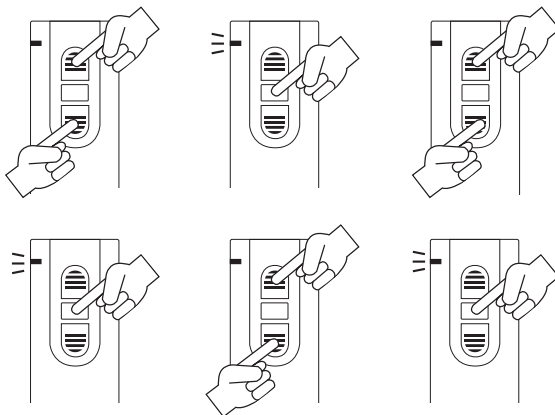

38.

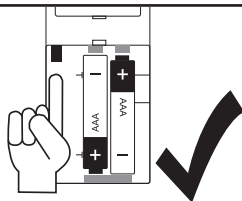

0. WERKSRESET

39.

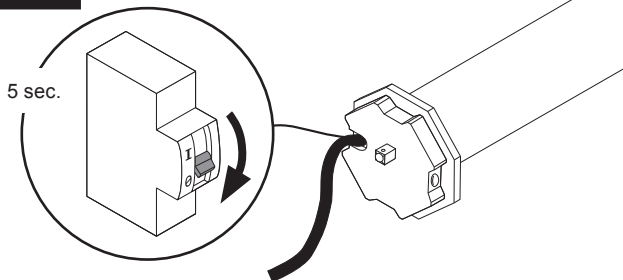

40.

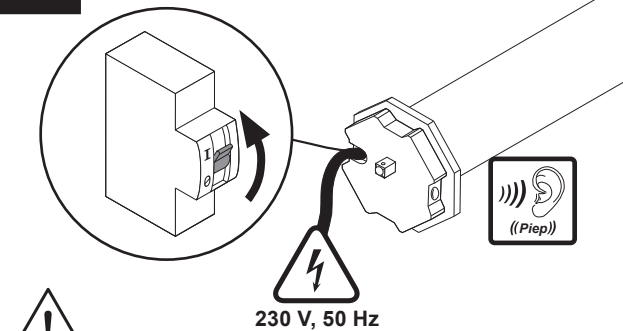

Alle Einstellungen ab Schritt 9 werden gelöscht.
Erhalten bleiben die Rohrmotor-Adressen.

41.

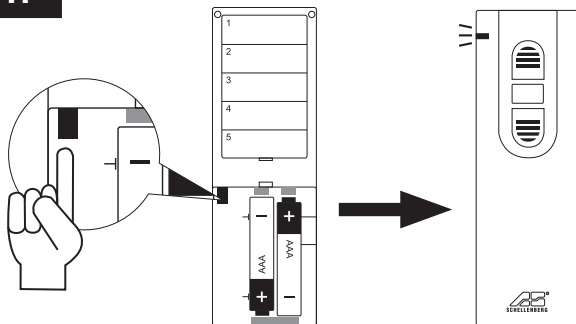

42.

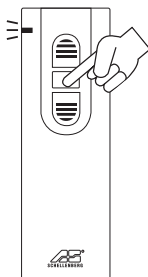

Rohrmotorwahl:
 1x = Rohrmotor 1
 2x = Rohrmotor 2
 3x = Rohrmotor 3
 4x = Rohrmotor 4
 5x = Rohrmotor 5

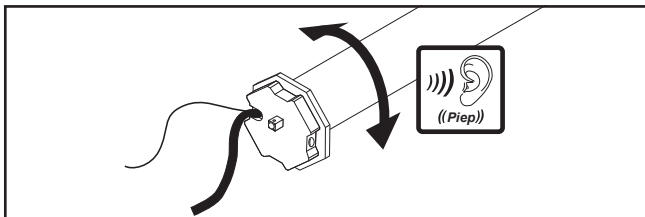

43.

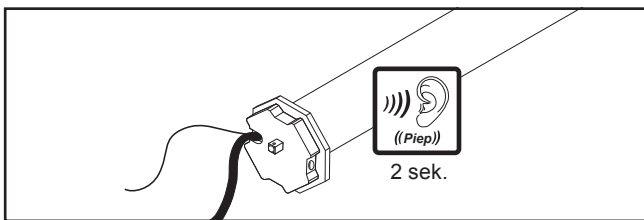
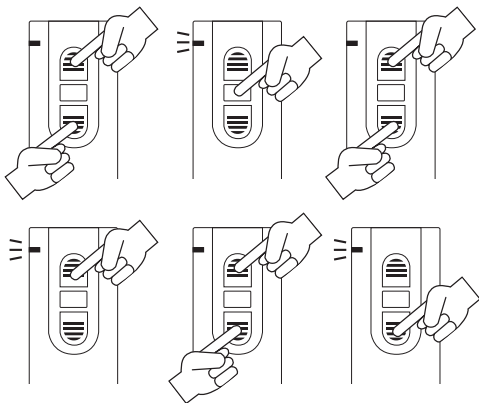

44.

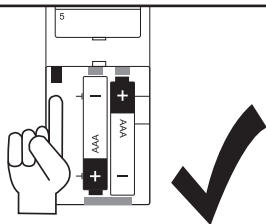



Kunden-Service

Bei Garantie, Ersatzteilbedarf oder Fragen rund um die sachgemäße Montage Ihres Produktes wenden Sie sich bitte an unseren Kunden-Service.

Alfred Schellenberg GmbH

An den Weiden 31
57078 Siegen
service@schellenberg.de
www.schellenberg.de

Erreichbarkeit:

Mo. bis Fr.	7.30 - 21.00 Uhr
Sa.	8.00 - 14.00 Uhr
Tel	0271 89056-444
Fax	0271 89056-398