

Bild 1: Die Schaltung des Basisgerätes

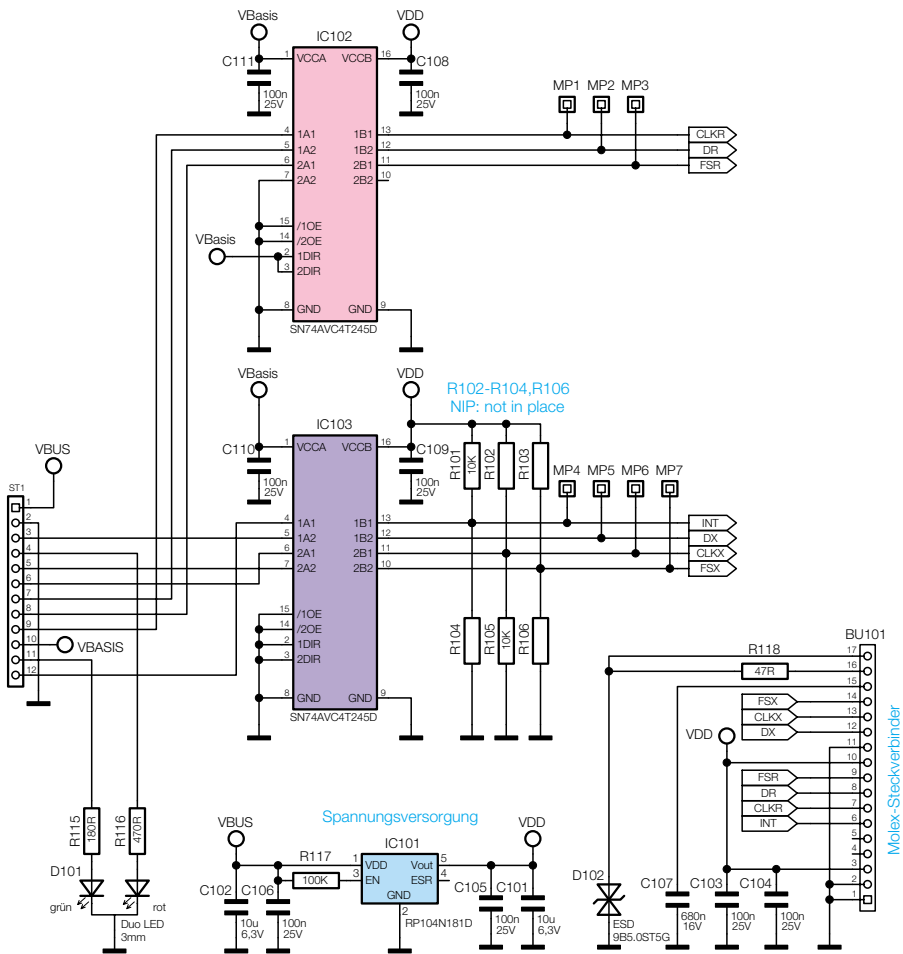

Bild 2: Die Sensor-Schaltung